

Glossaire

des

Termes Techniques

du

Spectacle

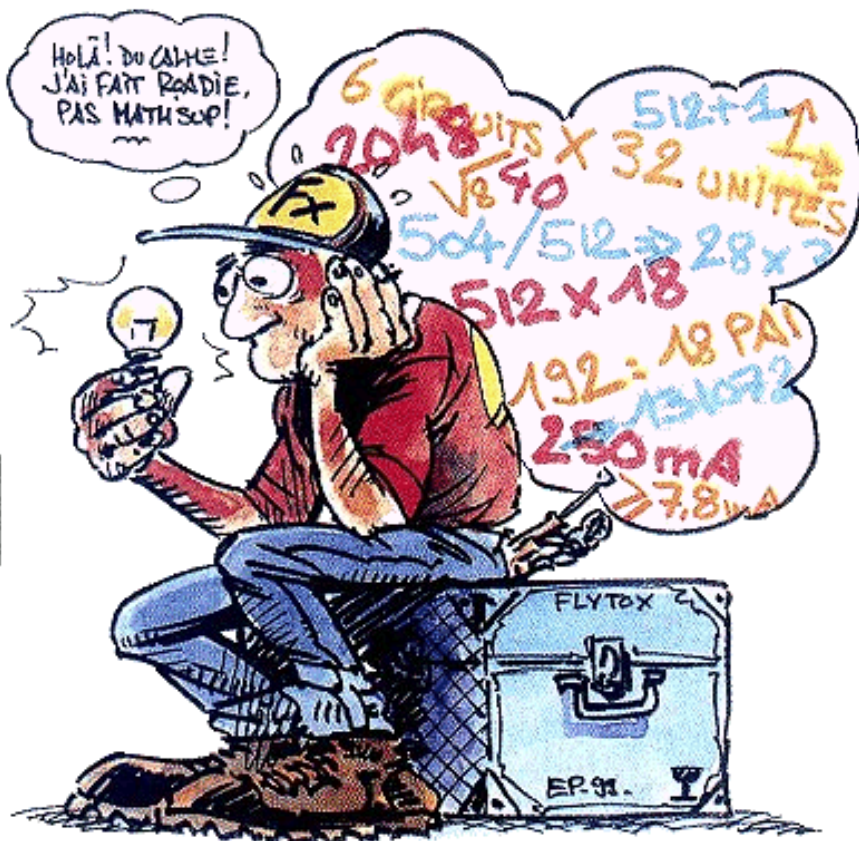

Ce document, originalement interne à la [Sarl TECH'S](#), est un Glossaire des Termes Techniques du Spectacle découpé en 6 sections :

I.	<a href="#">Théâtre, machinerie et scène</a> [± 261 Ko]	IV.	<a href="#">Structure et accrochage</a> [± 279 Ko]
II.	<a href="#">Lumière</a> [± 525 Ko]	V.	<a href="#">Sécurité</a> [± 158 Ko]
III.	<a href="#">Son</a> [± 329 Ko]	VI.	<a href="#">Divers</a> [± 145 Ko]

avec [Annexes](#), [Index](#), [Bibliographie](#), [Liens](#) et [Quiz...](#)

Consultez [Lisezmoi](#) (92 Ko) pour plus d'informations (installation...),  
et [Quoi de neuf](#) (35 Ko) pour l'historique des modifications.

En fait, ce n'est pas un simple glossaire dans le sens d'un dictionnaire, mais plutôt un compromis entre encyclopédie et glossaire : un glossaire "encyclopédique". Certains thèmes sont développés sous une entrée sans forcément être repris ailleurs (pour ne pas répéter).

Le but du jeu étant d'inciter le lecteur à tout lire pour "s'imbiber" petit à petit, grâce aux renvois hypertextes qui remédient à l'ordre alphabétique empêchant de traiter d'une matière dans son intégralité.

Avec comme double objectif :

- de donner une vision globale des techniques employées dans le spectacle vivant (régie générale).
- de permettre une meilleure cohabitation et intégration entre techniciens de domaine différent et de stopper les "guéguerres"...

Les spécialistes d'un domaine seront forcément déçus. Ils pourront néanmoins lire les autres sections pour sortir du "cloisonnement" lié à la spécialisation.

Toutes les choses sont déjà dites. Mais comme personne n'écoute, il faut recommencer...  
(André Gide)

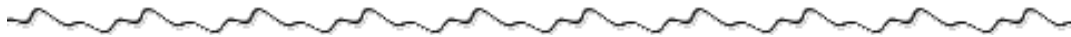

<a href="#">Ouvrir le Glossaire en Frames</a>					
<a href="#">Théâtre</a>	<a href="#">Lumière</a>	<a href="#">Son</a>	<a href="#">Structure</a>	<a href="#">Sécurité</a>	<a href="#">Divers</a>
<a href="#">Annexes</a>	<a href="#">Index</a>	<a href="#">Bibliographie</a>	<a href="#">Liens</a>	<a href="#">Quiz</a>	<a href="#">Infos</a>

---

**Copyright © 1996- 2002 Fred Borzeix.**

Le contenu de ce document peut être redistribué sous les conditions énoncées dans la [Licence pour Documents Libres](#) version 1.1 ou ultérieure.

**Copyright illustration "Roadie pensif" © Eric Puech**

Version v2.3 du mercredi 28 août 2002 à 16:54

Mise à jour : NaN/NaN/NaN à NaN:NaN:NaN

URL : <http://www.gtts.org/>

E-mail : webmaster Fred [fborzeix@wanadoo.fr](mailto:fborzeix@wanadoo.fr)

---

**S'abonner à la liste de diffusion  
Glossaire des Termes Techniques du  
Spectacle**

[Archives de glossaire-spectacle](#)

Pour être mis au courant des mises à jour, pour permettre toutes remarques, corrections, critiques, suggestions, additions...

Abonnez-vous à [glossaire-spectacle@yahogroupes.fr](mailto:glossaire-spectacle@yahogroupes.fr)

!

Consultez la [FAQ de la liste](#) (19 Ko).

---

---

Glossaire

des

Termes Techniques

du

Spectacle

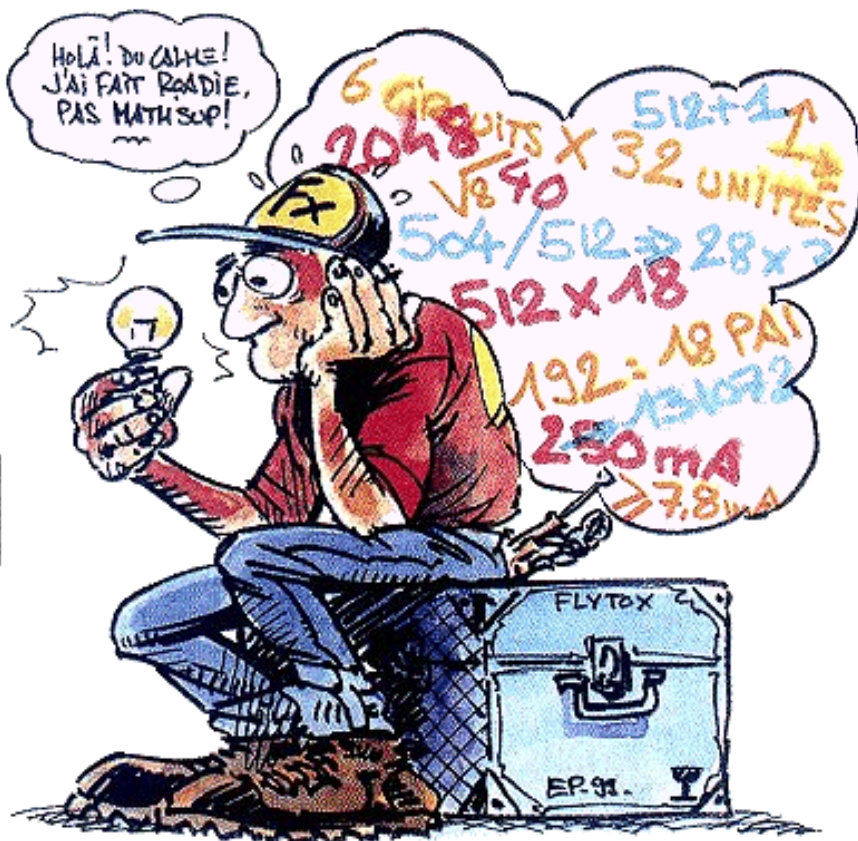

## Sommaire

---

### Section

---

- A. [Infos](#)
  1. [Quoi de neuf dans le Glossaire](#)
  2. [Lisez-moi sur l'installation du Glossaire](#)
  3. [Télécharger le Glossaire](#)
  4. [Formulaire e-mail](#)
  5. [Licence pour Documents Libres](#)
- I. [Théâtre](#) [± 260 Ko]
- II. [Lumière](#) [± 500 Ko]
- III. [Son](#) [± 300 Ko]
- IV. [Structure & accrochage](#) [± 230 Ko]
- V. [Sécurité](#) [± 180 Ko]
- VI. [Divers](#) [± 150 Ko]
- B. [Annexes](#)
  1. [Plan de feu](#)

2. [Cage de scène](#)
3. [Puissance sono](#)
4. [Noeuds](#)
5. [Accrochage](#)
6. [Structure Stacco](#)
7. [Plan accrochage](#)
8. [Humour](#)

■ C. [Index](#)

1. [Index des Termes](#)
2. [Index des Illustrations](#)
3. [Index des Tableaux](#)
4. [Index des Notes](#)
5. [Index des Traductions](#)

■ D. [Bibliographie](#)

[Formulaire de modification de bibliographie](#)

■ E. [Liens](#)

[Formulaire de modification de lien](#)

■ F. [Quiz](#)

[Les reponses au quiz](#)

---



Utilisez le moteur de recherche Atomz pour trouver une expression dans le Glossaire :

---

**Copyright © 1996- 2002 Fred Borzeix.**

Le contenu de ce document peut être redistribué sous les conditions énoncées dans la [Licence pour Documents Libres](#) version 1.1 ou ultérieure.

**Copyright illustration "Roadie pensif" © Eric Puech**

Version v2.3 du mercredi 28 août 2002 à 16:54

Mise à jour : NaN/NaN/NaN à NaN:NaN:NaN

URL : <http://www.gtts.org/>

E-mail : webmaster Fred [fborzeix@wanadoo.fr](mailto:fborzeix@wanadoo.fr)

---

# I. Théâtre



Théâtre

[Lumière](#)[Son](#)[Structure](#)[Sécurité](#)[Divers](#)

<b>Adosser</b>	cf. <a href="#">Appuyer</a> .
<b>ALLEMANDE</b>	<ol style="list-style-type: none"> <li>mode d'installation et de manoeuvre par élévation verticale d'un rideau ("en guillotine"). Voir <a href="#">Française</a>, <a href="#">Italienne</a> et l'illustration de l'entrée <a href="#">Grecque</a>.</li> <li>mode d'installation d'un <a href="#">pendrillon</a> en <a href="#">coulisse</a>, parallèlement à l'axe central de la scène pour cacher les <a href="#">découvertes</a>.</li> </ol>
<b>APPUYER</b>	<p>[antonyme de <a href="#">Charger</a>] faire monter un décor du <a href="#">plateau</a> dans le <a href="#">cintre</a>.</p> <p>{NB : on dit donc <b>adosser</b> un châssis contre un mur pour éviter le faux ami "appuyer".}</p>
<b>Asseoir</b>	cf. <a href="#">Pendrillon</a> .
<b>AVANT- SCÈNE</b>	<p>partie de la scène située devant le rideau de scène. Souvent son plancher est mobile ou démontable pour couvrir la <a href="#">fosse d'orchestre</a>. Voir <a href="#">Proscenium</a>.</p> <p>Consulter l'annexe : <a href="#">Exemple de cage de scène</a></p>
<b>BACKDROP / BACKCLOTH</b>	[anglais : mot à mot = rideau de derrière] <a href="#">taps</a> .
<b>BANDE</b>	<a href="#">châssis</a> de faible hauteur (de 0,3 à 1 mètre), et de grande largeur, pour cacher le bas des décors et donner plus de relief. Il y a des bandes de mer, d'eau, d'air et de terrain.
<b>BATTANT</b>	barre de sapin (sections courantes : 50x25, 70x25, 100x30 mm) utilisée pour construire les décors et les <a href="#">châssis</a> .
<b>Bavette</b>	cf. <a href="#">CYCLO(rama)</a> .
<b>Béquille</b>	cf. <a href="#">Chassis</a> .
<b>BOITE NOIRE</b>	scène entièrement équipée d'un jeu de draperies noires ( <a href="#">taps</a> , <a href="#">pendrillons</a> , <a href="#">frises</a> ) pour faire ressortir les éclairages et disparaître la <a href="#">cage de scène</a> .
<b>BOOM</b>	<p>[anglais : mot à mot = mat de charge] <a href="#">portant</a>, mat.</p> <p>{NB : en son on désigne aussi ainsi un pied de <a href="#">micro</a>}</p>
<b>BORDER</b>	[anglais : mot à mot = galon, bordure] <a href="#">frise</a> .
<b>BOURDIAT</b>	[argot théâtre] sac de noeuds, merdier...
<b>BRIDER</b>	maintenir latéralement, par un fil fixé en haut ou en bas, une <a href="#">perche</a> ou un rideau.



<b>Brigade</b>	cf. <a href="#">Brigadier</a> .
<b>BRIGADIER</b>	<ol style="list-style-type: none"> <li>1. grade du chef d'un groupe de 6 <a href="#">machinistes</a> (une <b>brigade</b>) En théâtre, une "<a href="#">équipe</a>" est un faux ami et désigne tout à fait autre chose ;</li> <li>2. bâton, bout de <a href="#">perches</a> de 1 mètre de haut, souvent garni de velours et de clous dorés, utiliser pour frapper les 3 coups (précédés de 11, 12 ou 13 coups rapides suivant le type de pièce).</li> </ol>
<b>CARPENTER</b>	<p>[anglais : mot à mot = charpentier] menuisier chargé de la construction et, par extension, de la manutention des décors ; souvent utilisé donc comme synonyme de <a href="#">machiniste</a>.</p> <p><u>DÉRIVÉS</u> : <b>carpentry</b> désigne souvent la <a href="#">machinerie</a>.</p>
<b>Carpentry</b>	cf. <a href="#">Carpenter</a> .
<b>Casser</b>	cf. <a href="#">Mise</a> .
<b>CHANVRE</b>	<p>arbuste cultivé, entre autre, pour les fibres textiles qu'on extrait de sa tige pour confectionner des <a href="#">cordes</a> malheureusement putrescibles, d'où son abandon progressif au profit du synthétique. Voir <a href="#">Sisal</a>.</p> <p>En théâtre, le mot est utilisé comme synonyme de <a href="#">fil</a>.</p>
<b>CHARGER</b>	<p>[antonyme de <a href="#">Appuyer</a>] faire descendre un décor du <a href="#">cintre</a> sur le <a href="#">plateau</a>. Voir <a href="#">Équipe</a> pour le choix du mot.</p>
<b>CHÂSSIS</b>	<p>cadre formé de <a href="#">battants</a>, recouvert de toile ou de contre-plaqué qui sert de support à la décoration.</p> <p>Les parties verticales du cadre s'appellent les montants ; ils relient la partie supérieure, la <b>tête</b>, à la traverse du bas, le <b>patin</b>. Une entretoise, la <b>paume</b>, est fixée à 70 cm du sol pour être saisie facilement et permettre le transport. Les jonctions des traverses et des montants sont renforcées par des <b>écharpes</b> ou des <b>mouchoirs</b>.</p> <p>Pour qu'il tienne d'aplomb, une <b>béquille</b> ou <b>équerre</b>, que l'on leste avec des <a href="#">pains</a>, est fixée aux traverses par des <a href="#">couplets</a>.</p> <p><u>SYNONYME</u> : <b>feuille</b>.</p>

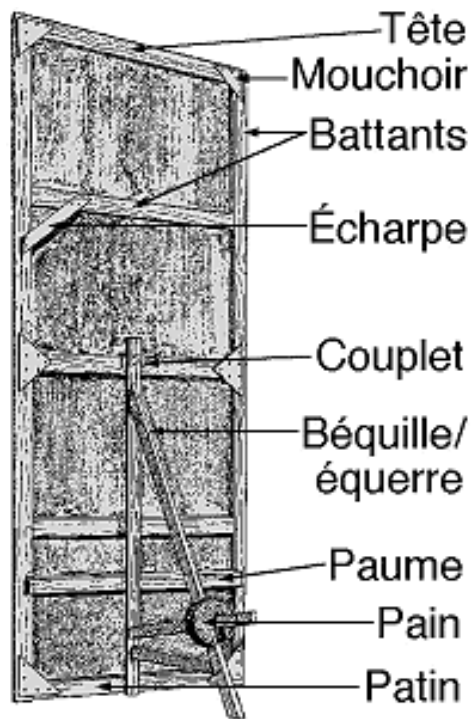

Illustration I-1 Châssis (Doc Alain Roy - 20 Ko)

**Chaussette**

cf. [Lâcher de toile](#).

**Cheminée**

cf. [Équipe](#).

**CINTRE**

[au singulier ou au pluriel] partie du théâtre au de dessus de la scène permettant d'escamoter les décors.

**DÉRIVÉS** : cintrier = [machiniste](#) affecté au cintre.

**Consulter l'annexe** : [Exemple de cage de scène](#)

**Cintrier**

cf. [Cintre](#).

**CLEAT**

[anglais : mot à mot = taquet] [sauterelle](#), guinder (voir [Guinde](#)).

**Colonelle**

cf. [Générale](#).

**CONDUITE**

liste des consignes chronologiques nécessaires au déroulement du spectacle au niveau :

- du [plateau](#) :
  - [machinerie](#)
  - [cintres](#)
  - accessoires

N° Effet	Top	Accessoires	Cintres	Plateau	Commentaire
...					
11	Musique	Donner épee 1 <sup>er</sup> plan cour	Appuyer perche 45	Ouvrir patience	Arrivée Paul à jardin

				Fermer volet fenêtre chassis 3 lointain jardin	
				Mise en place châssis aux repères lointain théâtre	
12	Porte	Mise en place chaises et table aux repères lointain cour	Charger perche 28	Mise en place chariot arbre aux repères lointain cour	Il entre
13	"je reviendrais..."	Récupérer chandelier 3 <sup>e</sup> plan jardin		Fermer porte du chassis 2 cour	Sortie Jean à cour
...					

### Exemple de conduite plateau

- du son
- des lumières

N° Effet	Top	Temps de montée	Temps de descente	N° Circuit	Commentaire
...					
11	Musique	2 sec	0 sec	4 & 7 & 23 à 30 à 100 % 5 & 10 à 15 à 50 % 6 à 33 %	Arrivée Paul à jardin
12	Porte	1 sec	5 sec	+ 18 FULL	Il entre



13	"je reviendrais..."	0 sec	2 sec	- 23 à 30 Fade	Sortie Jean à cour
...					

Exemple de conduite lumière

## CORDE

le "fatal" avec ficelle... = S¥\*&! = tournée générale<sup>[1]</sup>... Voir [Fil](#), [Guinde](#), [Chanvre](#), [Rouler](#) et aussi [Cordage](#) à la section Sécurité.

## COSTIÈRE

rainure dissimulée dans le plancher de scène, de [cour](#) à [jardin \(géométrale\)](#), entre les [rues](#), correspondant à des rails dans les [dessous](#) qui permettent de manoeuvrer des chariots portant les [châssis](#) pendant les changements de décor.

Consulter l'annexe : [Exemple de cage de scène](#)

## COULISSES

endroits, de chaque coté de la scène, réservés au rangement des éléments du décor ([châssis](#)...) qui coulisent dans des rainures de la scène, les [costières](#), et permettent aux comédiens d'attendre leur entrée en scène. Voir [Balisage](#).

## COUPLET

charnières dérivées munies d'une goupille amovible (pointe) permettant d'assembler ou de séparer rapidement 2 [châssis](#). Si la goupille ne se retire pas, on parle de couplet américain.

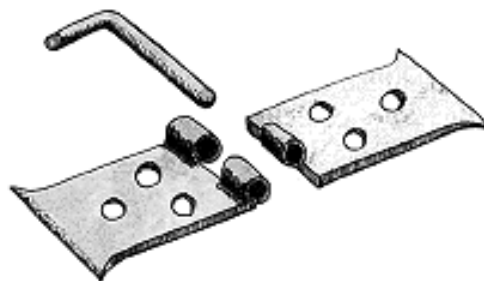

Illustration I-2 Couplet (Doc Alain Roy - 4 Ko)

## COUR

[antonyme de [Jardin](#)] coté droit de la scène pour les spectateurs / gauche pour les [machinistes](#). Placé sur scène, regardant la salle, on a la Cour à gauche<sup>[2]</sup>, coté Coeur. Voir le plan de [Face \(Théâtre\)](#).

Ces termes bizarres ont l'avantage d'éviter tout quiproquo, comme les expressions babord et tribord sur un bateau.

{NB : les anglophones n'ayant pas de termes spécifiques sont obligés de préciser l'orientation :

- **Stage Left** (acronyme SL) pour Cour,
- **Stage Right** (acronyme SR) pour [Jardin](#).

Dans les théâtres anglo-saxons on utilise une autre méthode :

- **Prompt side** pour Cour, coté où se tiennent traditionnellement les [Régisseurs](#) (voir [Prompter](#)),
- **Opposite Prompt side** (acronyme OP ou OP side) pour [Jardin](#).)

**Courrier**

cf. [Machiniste](#).

**Couturière**

cf. [Générale](#).

**CYCLO(rama)**

toile de grande largeur (à l'origine semi-circulaire, d'où le nom) cachant le fond et les cotés de la scène. Les lés sont cousus horizontalement pour obtenir une tension régulière et éviter les plis. Une toile normale induit toujours, elle, des ombres et des reflets. Il peut être soit :

- peint ; le théâtre classique (Vitruve) imposait trois types de [toile](#) en fond de scène :
  - urbain : une terrasse de château pour la tragédie (parfois un décor neutre sans détails particuliers : "palais à volonté", ou un intérieur : "chambre à quatre portes",
  - urbain : une place publique pour la comédie et
  - champêtre : un paysage de campagne pour la comédie satyrique et la pastorale.
- uni (en général bleu ciel) permettant, par projection lumineuse (voir [Horiziodes](#)), des effets d'horizon lointain.  
Ils sont aussi très utilisés en TV, vidéo et cinéma pour permettre l'incrustation des personnages sur un fond filmé.

Le bas est muni d'un fourreau, caché par une **bavette**, dans lequel on glisse un tube lourd pour le tendre. On doit laisser reposer le cyclo pour qu'il se détende (si possible avec le chauffage de la salle allumé) et on peut utiliser des pinces à cyclo si besoin est pour le tendre latéralement pour faire disparaître les plis.

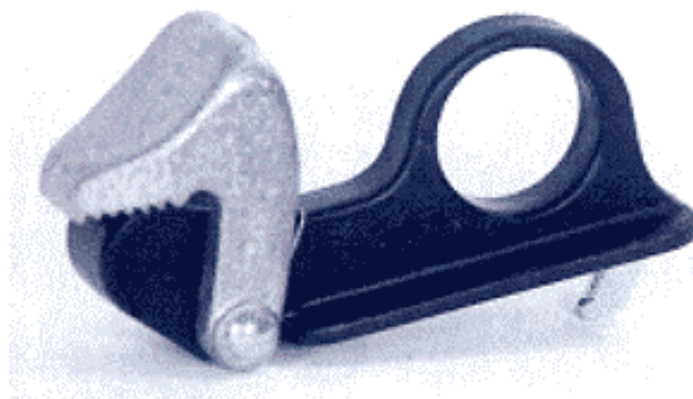

Illustration I-3 Pince cyclo (Doc BS - 12 Ko)

Pour éviter les plis et faciliter l'installation, un cyclo se plie d'une façon bien particulière mais logique.

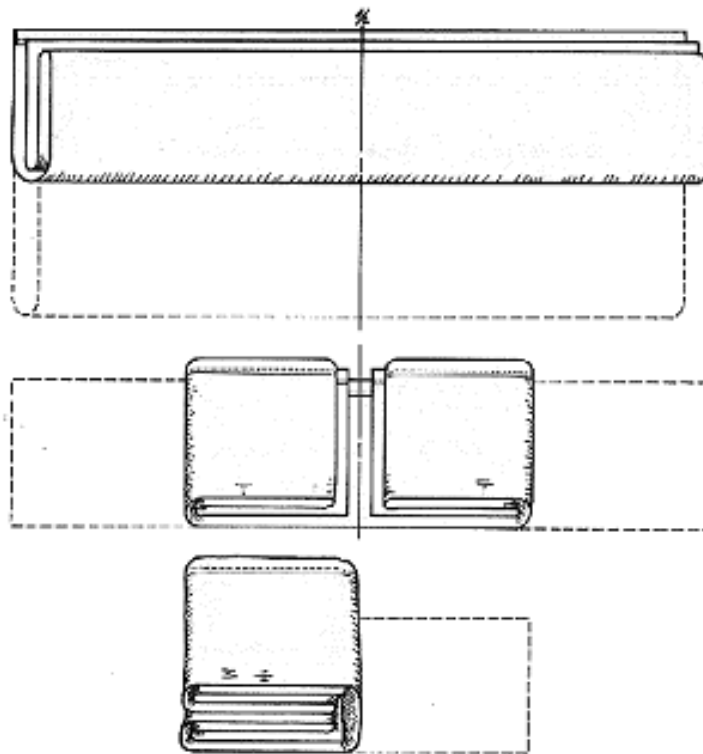

Illustration I-4 Pliage d'un cyclo (Doc G. Chiang - 8 Ko)

DÉRIVÉS : on parle de **panorama**<sup>[3]</sup> quand il est rigide (contre-plaqué ou plaques d'aluminium).

**DÉCOUVERTE**

1. partie des **coulisses** anormalement visible par le public ;
2. rideau ou **châssis** justement destiné à cacher la **coulisse**, la découverte.

SYNONYME : **pantalon** quand il est en toile tendue.

**Descendre**

cf. **Face (Théâtre)**.

**DESSOUS**

partie de la **cage de scène** situé sous le **plateau** et servant à stocker et à manoeuvrer les **châssis**, à permettre des apparitions ou des escamotages de décors ou de personnages grâce aux trappes des **rues**. Ils peuvent être étagés (jusqu'à 5 niveaux<sup>[4]</sup>).

DÉRIVÉS : **soutier** = **machiniste** affecté au dessous.

{NB : ils sont de moins en moins utilisés par les tournées...}

**Consulter l'annexe** : **Exemple de cage de scène**

**DOWNSTAGE**

[anglais : mot à mot = bas de la scène. Antonyme de **Upstage**] **face**. Le **plateau** d'un théâtre a traditionnellement une pente de 2 à 5 % pour faciliter la vision. Voir **Upstage**.

<b>DRESSER</b>	<ol style="list-style-type: none"> <li>1. [anglais : mot à mot to dress = habiller] habilleuse qui aide le comédien à s'habiller pendant les répétitions et les représentations et assure l'entretien des costumes pendant l'exploitation du spectacle.</li> <li>2. mettre debout un panneau ou un <a href="#">châssis</a>, à la verticale. Souvent pour éviter de le casser, on ne le soulève pas à plat mais par la tranche après l'avoir mis sur champ.</li> </ol>
<b>DRESSING ROOM</b>	[anglais : mot à mot = chambre d'habillage] loge.
<b>Droit</b>	cf. <a href="#">Géo(mètral)</a> .
<b>ÉCHAPPER</b>	<a href="#">appuyer</a> un décor dans les <a href="#">cintres</a> pour l'escamoter, le cacher à la vue.
<b>Écharpe</b>	cf. <a href="#">Châssis</a> .
<b>Équerre</b>	cf. <a href="#">Chassis</a> .

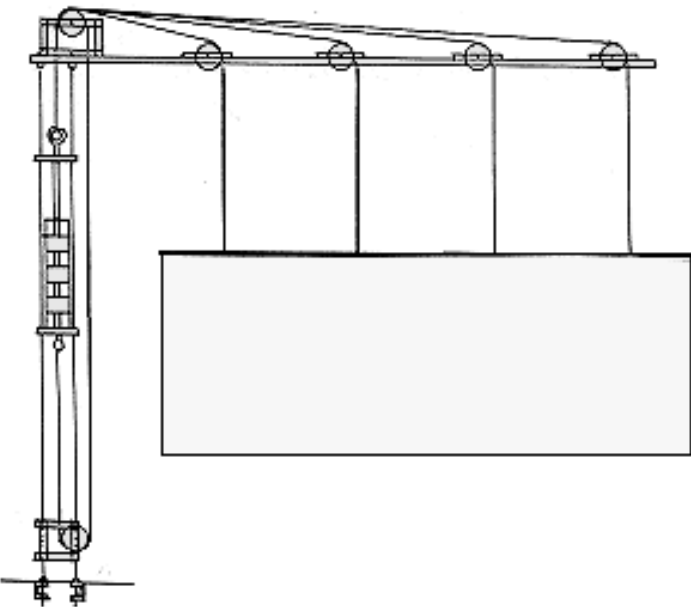
<b>ÉQUIPE</b>	<p>ensemble de fils, fils de commande, poulies, contrepoids, servant à accrocher et manoeuvrer des <a href="#">perches</a>, des <a href="#">porteuses</a>.</p> <p>Une équipe peut être :</p> <ul style="list-style-type: none"> <li>• manuelle donc à traction directe <a href="#">[5]</a>,</li> <li>• contrebalancée (avec ses variantes : mécanique, à l'allemande, palanquée...), i.e. les fils sont reliés à un chariot qui coulisse dans une <b>cheminée</b>, le long du mur, dans lequel sont chargés (d'où l'<a href="#">expression</a>) des <a href="#">pains</a> pour équilibrer le poids total de la <a href="#">perche</a> (avec ses décors, <a href="#">toiles</a>, projecteurs...) et permettre ainsi aux cintriers (voir <a href="#">Cintre</a>) une manoeuvre facile car sans traction directe de la charge.</li> </ul>
	
	<p><u>Illustration I-5 Équipe contrebalancée (Doc A. Bataille - 5 Ko)</u></p> <p>Une différence de 25 kilos entre la charge et le contrepoids est le maximum tolérable, d'abord au niveau de la capacité du frein, et</p>

surtout si on veut pouvoir retenir la commande au déblocage sans se faire avaler les doigts par le frein ou s'envoler et se fendre le crane contre la passerelle de [service](#) ou les poutres au dessus (personne ne retient plus de 50 kg, surtout si on ne s'y attends pas...),

- électrique,
- hydraulique,  
(i.e. commandée par un vérin).

Une commande de [cintres](#) informatisés utilise soit des moteurs électriques, soit des vérins hydrauliques pilotés grâce à une interface par un ordinateur pour manoeuvrer les équipes.

{NB : pour éviter toute confusion, une équipe de [machinistes](#) est donc appelée une [Brigade](#)}

**Estrade**

cf. [Podium](#).

**FACE**

[antonyme de [Lointain](#)] le bord de la scène coté public. On **descends** à la face, la scène étant très légèrement inclinée vers le public pour offrir une meilleure vue. Voir [Lointain](#), [Downstage](#), [Upstage](#).

<a href="#">Coulisse</a> Arrière- scène				
<a href="#">Lointain</a>	<a href="#">Lointain</a> <a href="#">Jardin</a>	<a href="#">Lointain</a> Centre	<a href="#">Lointain</a> <a href="#">Cour</a>	<a href="#">Monter</a>
<a href="#">Coulisse</a> <a href="#">Jardin</a>	<a href="#">Jardin</a>	Centre ou <a href="#">Théâtre</a>	<a href="#">Cour</a>	<a href="#">Coulisse</a> <a href="#">Cour</a>
<b>Face</b>	Face <a href="#">Jardin</a>	Face Centre	Face <a href="#">Cour</a>	<a href="#">Descendre</a>
--> Théâtre		<b>Devant de scène</b>	--> Coulisses	

Emplacements sur scène

{NB : voir aussi [Face](#) à la section Lumière}

**Fatal**

cf. [Corde](#).

**FAUX FIL**

fil indépendants des [fils](#) de manoeuvre permettant de positionner (arrêter en fin de course par exemple) rapidement une [perche](#), un décor, sans tenir compte des décalages des fils de manoeuvre.

**FEU**

prime perçue par un [machiniste](#) lorsqu'il apparaît en scène, à vue du public, suivant les besoins de la mise en scène.

**Feuille**

cf. [Châssis](#).

**FIL**

une drisse, un chanvre, un bout (de fil). Voir [Guinde](#) et [Rouler](#).

**DÉRIVÉS** : un fil de commande d'une [équipe](#) est bloqué (par un frein à came ou à vis) ou attaché sur une [palette](#) (latte de bois fixé au mur ou sur une lisse) ; on dit "**mettre en retraite**".

**FILAGE**

répétition en continue des comédiens ou des [effets](#).

<b>FLAT</b>	[anglais : mot à mot = plat] <a href="#">châssis</a> .
<b>Flies</b>	cf. <a href="#">FLY (Théâtre)</a> .
<b>FLY</b>	[anglais : mot à mot to fly = voler] <a href="#">appuyer</a> . Voir <a href="#">Lower out</a> .  <b>DÉRIVÉS</b> : the fly ou the flies signifie aussi les <a href="#">cintres</a> ; flyman = cintrier.  {NB : voir aussi <a href="#">Fly</a> à la section Accrochage}
<b>Flyman</b>	cf. <a href="#">Flies</a> .
<b>FOSSE</b>	[fosse d'orchestre, introduite en 1637 à Venice] c'est un espace aménagé pour les musiciens en avant et en contrebas de la scène, dans un théâtre sous l' <a href="#">avant-scène</a> . Cette position permet : <ul style="list-style-type: none"> <li>• de dégager la visibilité des spectateurs (et des artistes) ;</li> <li>• d'obtenir un compromis acoustique ; le proscenium jouant le rôle d'un réflecteur sonore, permettant au choeur d'entendre l'orchestre tout en ne couvrant pas les voies.</li> </ul>
<b>FRANÇAISE</b>	mode d'installation et de manoeuvre d'un rideau composée de 2 évolutions jumelées : à l' <a href="#">allemande</a> et à l' <a href="#">italienne</a> . Voir l'illustration de l'entrée <a href="#">Grecque</a> .  {NB : ne pas confondre avec un rideau en retrousse dit à la romaine qui se masse en guillotine, comme un store, grâce à un ensemble de fils disposés verticalement environ tous les mètres (les festons ou godets), coulissant dans des anneaux, seulement attachés au bas du rideau qui est plombé. On appelle aussi à la vénitienne un rideau où les godets, plus marqués, ont plus d'ampleur, très utilisé dans le music-hall}
<b>FRISE</b>	décor, <a href="#">châssis</a> ou toile en velours noir, de faible hauteur (de 0,5 à 3 mètres), disposé horizontalement pour cacher le haut des décors, le <a href="#">gril</a> ...  <b>SYNONYME</b> : bandeau désigne une frise en dur. Voir <a href="#">Principale</a> .
<b>GARCETTE</b>	[terme de marine] petit cordage utilisé pour divers amarrages. Voir <a href="#">Nouette</a> .
<b>GARER</b>	écarter temporairement ou non des rideaux ou des décors dans le <a href="#">cintre</a> pour libérer le passage à un décor en mouvement pendant le jeu.
<b>GÉNÉRALE</b>	répétition générale ; dernière répétition donnée dans les conditions du spectacle, souvent devant des invités et la presse. Avant elle il y a eu la "couturière" (parfois appelée la colonelle !), répétition pour retoucher une dernière fois les costumes.
<b>Genoux (mettre à)</b>	cf. <a href="#">Pendrillon</a> .
<b>GÉO(mètral)</b>	perpendiculaire à l'axe central de la scène.  <b>SYNONYME</b> : droit.



## GRECQUE

mode d'installation et de manoeuvre par coulissement horizontal d'un rideau sur une [patience](#).

Voir [Allemande](#), [Française](#), [Italienne](#).

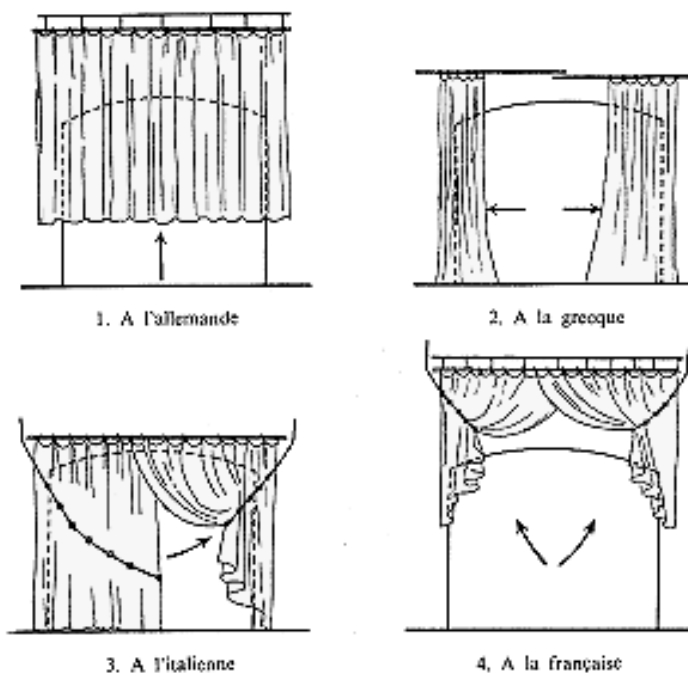

Illustration I-6 Mode de manoeuvre des rideaux (Doc Pierre Larthomas - 11 Ko)

## GRIL

1. en théâtre, plancher à claire-voie coiffant la [cage de scène](#) où sont installées les poulies de renvoi et à travers duquel passent les [fils](#) de commande des [équipes](#).

Consulter l'annexe : [Exemple de cage de scène](#)

2. en rock, ensemble mécanique supportant [perches](#), [ponts](#), au-dessus de la scène servant à accrocher les projecteurs, les décors, les [pendrillons](#), les [frises](#), les [taps](#), les [retours son](#)...



Illustration I-7 Gril temporaire fabriqué avec des trusses (20 Ko)

{NB : en anglais on dit **grid** (gridiron)}

## GUIGNOL

[argot théâtre] le bâtiment du théâtre.

<b>GUINDE</b>	un <a href="#">fil</a> , un chanvre, une drisse (corde tressée) - PAS une <a href="#">corde</a> . Voir <a href="#">Fil</a> et <a href="#">Rouler</a> .  <b>DÉRIVÉS</b> : <b>guinder</b> = attacher.
<b>Guinder</b>	cf. <a href="#">Guinde</a> .
<b>HOUSE</b>	[anglais : mot à mot = maison] la salle coté spectateur. Voir <a href="#">FOH</a> .
<b>INTERCOUR</b>	emplacement intermédiaire situé entre le milieu de la scène (le théâtre) et l'extérieure <a href="#">cour</a> .
<b>INTERJARDIN</b>	emplacement intermédiaire situé entre le milieu de la scène et l'extérieur <a href="#">jardin</a> .
<b>INTERMISSION</b>	[anglais : mot à mot = interruption] entracte.
<b>ITALIENNE</b>	<ol style="list-style-type: none"> <li>1. mode d'installation et de manoeuvre d'un rideau s'ouvrant par le milieu et remontant en drapé de chaque coté. Voir <a href="#">Allemande</a>, <a href="#">Française</a> et l'illustration de l'entrée <a href="#">Grecque</a> ;</li> <li>2. répétition rapide (normalement autour d'une table) pour contrôler la mémorisation du texte d'une pièce ;</li> <li>3. disposition et construction d'un théâtre suivant des règles importées d'Italie à partir de 1637 qui mettent en valeur la <a href="#">scénographie</a> (décor réaliste en trompe-l'oeil et en perspective par opposition au décor symbolique et sacré du théâtre médiéval). La salle construite spécialement (la Comédie Française, construite en 1689, est le premier édifice public consacré au théâtre en France) indique que le spectacle n'est plus un rituel sporadique et spontané mais une institution permanente. La salle séparée de la <a href="#">cage de scène</a> (au volume très important de part l'utilisation des <a href="#">dessous</a> et des <a href="#">cintres</a>) par le cadre de scène et la <a href="#">rampe</a>, symbolisant le cadre d'un tableau, d'un miroir, est composée d'un parterre entouré de galeries et de baignoires, loges et balcons sur plusieurs étages, occupant les trois côtés de la salle en forme de fer à cheval. Dans une salle, on peut voir et être vu, le public se répartissant selon une hiérarchie d'ordre économique et social. Voir la <a href="#">note 7</a> relative à l'<a href="#">Oeil du Prince</a>.  <b>Consulter l'annexe</b> : <a href="#">Exemple de cage de scène</a></li> <li>4. [argot concert] méthode (!) de chargement d'un camion consistant à accélérer en première puis à piler brutalement pour tasser le chargement et pouvoir fermer les portes du camion.</li> </ol>
<b>JAPY</b>	[marque ?] boulon à tête demi ronde utilisé pour assembler les panneaux d'un décor car il n'y pas de risque de l'accrocher et il est quasiment invisible.
<b>JARDIN</b>	[antonyme de <a href="#">Cour</a> ] coté gauche de la scène pour les spectateurs / droit pour les <a href="#">machinistes</a> . Voir <a href="#">Cour</a> et son nota bene et le plan de <a href="#">Face (Théâtre)</a> ..
<b>Jardinier</b>	cf. <a href="#">Machiniste</a> .

## KABUKI

1. genre théâtral japonais de l'époque Edo, XVII<sup>e</sup> siècle, joué sans masque (postérieur au théâtre Nō du XIV<sup>e</sup> siècle) ;
2. système de [lâcher de toile](#) réalisé par la rotation d'un tiers de tour d'une perche garnie de grosses pointes répartie sur la circonférence à 120° et sur laquelle est installé, grâce à des oeilletons, de 1 à 3 rideaux ou lamelles.



Illustration I-8 Rideau en Kabuki (Anim 24 Ko)

## Lacette

cf. [Nouette](#).

## LÂCHER DE TOILE

procédé de [machinerie](#) consistant à faire tomber au sol un rideau lors d'un changement de décor. Tiré par le bas par les [machinistes](#), il est alors avalé dans une [chaussette](#) (housse en forme de tube), disparaissant ainsi très rapidement.

Le lâcher de la toile est effectué grâce à :

- des goupilles toutes reliées à un [fil](#) de commande,
- des électro-aimants (24 V) à ventouse commandés à distance (plus moderne mais plus cher),
- une perche pour [Kabuki](#).

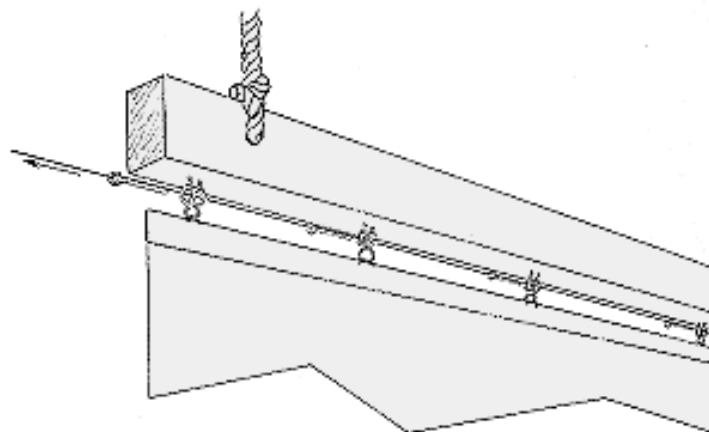
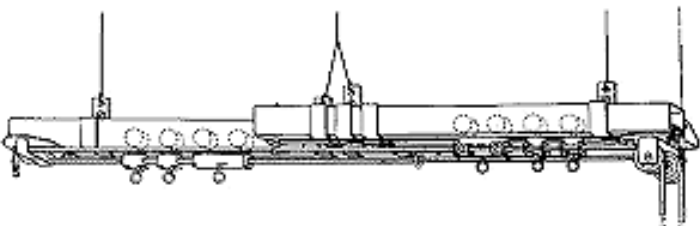

Illustration I-9 Lâcher de toile (Doc Gérard Rocher - 4 Ko)

{NB : au lieu d'une disparition, on peut aussi faire apparaître une toile préparée sanglée sur une [porteuse](#)...}

<b>Lambrequin</b>	cf. <a href="#">Manquin d'Arquelin</a> .
<b>LAY OUT</b>	[anglais : mot à mot to lay out = étaler, tracer] <a href="#">plantation</a> .
<b>LEG</b>	[anglais : mot à mot = jambe, branche]  1. <a href="#">pendrillon</a> ; 2. un des câbles d'un épanoui. Voir <a href="#">Alim</a> .
<b>Liasse</b>	cf. <a href="#">Nouette</a> .
<b>Lichette</b>	cf. <a href="#">Nouette</a> .
<b>LINE</b>	[anglais : mot à mot = ligne] <a href="#">fil</a> , drisse, bout.
<b>LOINTAIN</b>	[antonyme de <a href="#">Face</a> ] le fond de la scène. On <b>remonte</b> au lointain. Voir <a href="#">Face</a> , <a href="#">Upstage</a> , <a href="#">Downstage</a> .
<b>LOWER OUT</b>	[anglais : mot à mot to lower = baisser] <a href="#">charger</a> . Voir <a href="#">Fly</a> .
<b>MACHINERIE</b>	1. ensemble de l'appareillage, les "machines" au XVI <sup>e</sup> siècle, permettant la mise en place et le mouvement des éléments nécessaires au spectacle ; 2. art du <a href="#">machiniste</a> .
<b>MACHINISTE</b>	ouvrier polyvalent qui participe à la construction, au fonctionnement (changement de décor, <a href="#">précipité</a> ...), à l'entretien des décors et de la <a href="#">machinerie</a> d'un théâtre. Les machinistes travaillant à la <a href="#">cour</a> sont parfois appelés <b>courriers</b> et ceux de <a href="#">jardin</a> , <b>jardiniers</b> .  <u>SYNONYME</u> : familier <b>machino</b> .
<b>Machino</b>	cf. <a href="#">Machiniste</a> .
<b>MANTEAU D'ARLEQUIN</b>	encadrement en draperie traditionnellement rouge ou noire légèrement en retrait du cadre et du rideau de scène, installé de manière permanente, permettant de modifier l' <a href="#">ouverture</a> et la hauteur de la scène <sup>[6]</sup> . La partie haute mobile s'appelle le <b>lambrequin</b> .  Consulter l'annexe : <a href="#">Exemple de cage de scène</a>
<b>MISE</b>	[abréviation de mise en place] mise en place des <a href="#">taps</a> , des <a href="#">toiles</a> et des décors d'un spectacle. "Faire la mise du 2" : faire la plantation de l'acte 2.  <u>DÉRIVÉS</u> : le contraire est <b>tomber</b> pour un changement, <b>casser</b> pour le démontage.
<b>MITAR</b>	[argot théâtre] milieu de la scène.
<b>Mouchoir</b>	cf. <a href="#">Châssis</a> .

<b>NOUETTE</b>	<p>lacet passé dans l'oeillet d'un rideau pour l'attacher sur une <a href="#">perche</a> ; ils sont noués en partant toujours du milieu de la <a href="#">perche</a> pour mieux tendre la toile.</p> <p><b>SYNONYME</b> : <a href="#">sanglon</a>, <a href="#">liasse</a>, <a href="#">lichette</a>, <a href="#">lacette</a>, <a href="#">garcette</a>.</p>
<b>OEIL DU PRINCE</b>	<p>[expression popularisée par Nicola Sabbatini (1574-1654) dans son célèbre traité : "Pratique pour fabriquer scènes et machines de théâtre" publié en 1637 et traduit en 1942] point virtuel situé coté spectateur à 0,60 mètre au-dessus du <a href="#">plateau</a>, dans son axe central et à une distance égale à l'<a href="#">ouverture</a> du cadre de scène (correspondant à peu près au 7<sup>e</sup> rang) qui sert à déterminer la perspective d'un décor<sup>[7]</sup>.</p> <p>{NB : équivalent en rock de la position de la <a href="#">console</a> de mixage son}</p>
<b>OPÉRA</b>	<p>[terme italien introduit en 1646, mot à mot = oeuvre]</p> <ol style="list-style-type: none"> <li>oeuvre dramatique mis en musique composé de récitatifs, d'airs et de chœurs. On convient que le premier opéra, "Orfeo" de Claudio Monteverdi (1567-1643), fut joué à Mantoue en Italie, le 24 février 1607,</li> <li>théâtre dans lequel se jouent les opéras (e.g. l'Opéra Garnier à Paris, voir la <a href="#">note 4</a>). Toutes les grandes villes en possèdent au moins un dès le XVIII<sup>e</sup> siècle, période faste de l'opéra et du ballet plus que de théâtre.</li> </ol> <p>L'opéra bouffe est un opéra dont l'action est entièrement comique, en vogue au XVIII<sup>e</sup> siècle. L'opérette est un genre léger, dérivé de l'opéra bouffe , dans lequel des couplets chantés alternent avec le parlé.</p>
<b>Opposite Prompt side (OP side)</b>	<p>[anglais : mot à mot coté opposé à celui du souffleur] cf. <a href="#">Cour</a> et <a href="#">Prompter</a>.</p>
<b>OUVERTURE</b>	<p>cadrage horizontal de la largeur de la scène limité soit par l'architecture de la salle, soit les draperies verticales de chaque coté (<a href="#">pendrillons</a> ou <a href="#">Manteau d'Arlequin</a>).</p>
<b>PAIN</b>	<p>gueuse, poids en fonte rond ou rectangulaire, pesant de 5 à 20 kg, comportant une fente afin d'être empilé sur une béquille (voir <a href="#">châssis</a>) ou une tige d'un chariot pour contrebalancer un décor.</p>
<b>Palette</b>	<p>cf. <a href="#">Fil</a>.</p>
<b>Pantalon</b>	<p>cf. <a href="#">Découverte</a>.</p>
<b>Panorama</b>	<p>cf. <a href="#">Cyclo(rama)</a>.</p>

<b>PATIENCE</b>	<p>rail métallique en profilé quadrangulaire (en forme de U ouvert sur toute sa longueur) ou en IPN (poutre de section transversale en forme de I), sur lequel roulent des chariots à galets caoutchoutés munis de crochets ou d'anneaux auxquels est attaché le rideau que l'on veut faire coulisser latéralement.</p>  <p style="text-align: center;"><u>Illustration I-10 Patience (4 Ko)</u></p>
<b>Patin</b>	cf. <a href="#">Châssis</a> .
<b>Paume</b>	cf. <a href="#">Châssis</a> .
<b>PENDAR</b>	[argot théâtre] <a href="#">pendrillon</a> .
<b>PENDRILLON</b>	<p>rideau de faible largeur (2 à 6 mètres), souvent en velours noir, pour cacher les <a href="#">coulis</a>. Voir <a href="#">Plan</a>.</p> <p>Le bas est lesté par une chaîne pour le tendre et on le <a href="#">charge</a> de 1 à 2 centimètres pour l'"<a href="#">asseoir</a>" ou de plus pour le "<a href="#">mettre à genoux</a>" afin d'assurer la continuité avec le plancher et d'empêcher la vue de la lumière derrière.</p>
<b>PERCHE</b>	barre de bois ou tube acier de 60 mm de diamètre suspendue aux <a href="#">fils</a> d'une <a href="#">équipe</a> , donc mobile verticalement, permettant d'accrocher et de manoeuvrer les décors et les luminaires.
<b>PÉRIACTE</b>	décor en forme de prisme triangulaire vertical pivotant sur sa base et présentant sur chacune des trois faces une décoration différente.
<b>PERROQUET (mât de)</b>	poteau en bois muni latéralement de petites tiges servant de barreau d'échelle. Installé sur un chariot de <a href="#">costière</a> , il permet de tenir debout un <a href="#">châssis</a> .
<b>PLAFONNER</b>	<a href="#">appuyer</a> un décor ou une perche au maximum de la hauteur du <a href="#">cintre</a> , souvent en butée du <a href="#">gril</a> .
<b>PLAN</b>	séparation virtuelle de la scène en bandes transversales, les <a href="#">rues</a> , parallèles à la <a href="#">face</a> et en général matérialisé sur les cotés par les <a href="#">pendrillons</a> (e.g. 4 plans de pendrillons).
<b>PLANTATION</b>	<p>plan d'implantation des décors sur la scène. Faire la plantation, ou "planter", signifie dessiner au sol la disposition (le tracé) des décors, et, par extension, le fait de monter le décor lui-même. Voir <a href="#">Cordeau à craie</a>.</p> <p>La plantation classique, dite à l'italienne, se compose essentiellement de :</p> <ul style="list-style-type: none"> <li>• <a href="#">châssis</a></li> <li>• rideaux : <a href="#">taps</a>, <a href="#">cyclo</a>, <a href="#">pendrillons</a></li> <li>• <a href="#">frises</a></li> </ul>



**PLATEAU**

1. ensemble du plancher de la scène et des [coulisses](#) ;
2. ensemble de la distribution d'un spectacle.

**PODIUM**

petite plate-forme surélevée.

SYNONYME : **estrade**.

**POLICHINELLE**

méthode d'installation et d'utilisation d'un rideau bobiné sur un rouleau enrouleur muni de fils de commande, employé lorsque la hauteur du [cintre](#) est insuffisante pour l'[échapper](#) totalement.

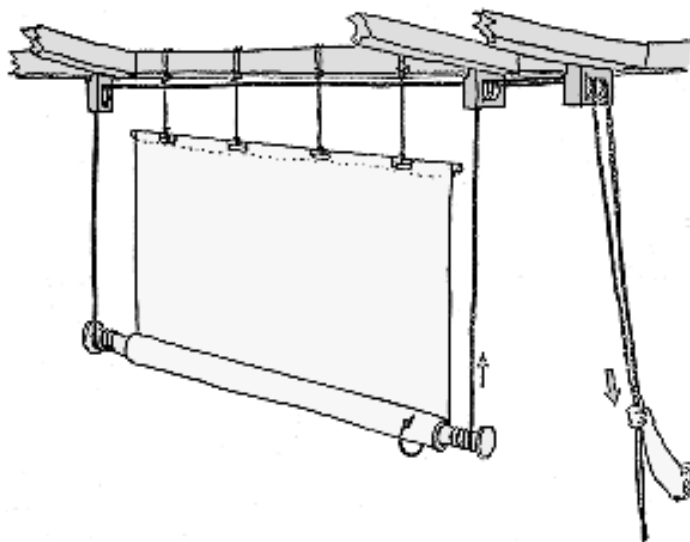

Illustration I-11 Rideau en polichinelle (Doc P. Sonrel - 6 Ko)

**PORTEFEUILLE**

méthode d'installation et d'utilisation d'un rideau, utilisant une [perche](#) supplémentaire, munie de fils de commande, placée au milieu ou au tiers inférieur de la hauteur du rideau. Employé lorsque la hauteur du [cintre](#) est insuffisante pour l'[échapper](#) totalement, il est alors plié en deux ou en trois.

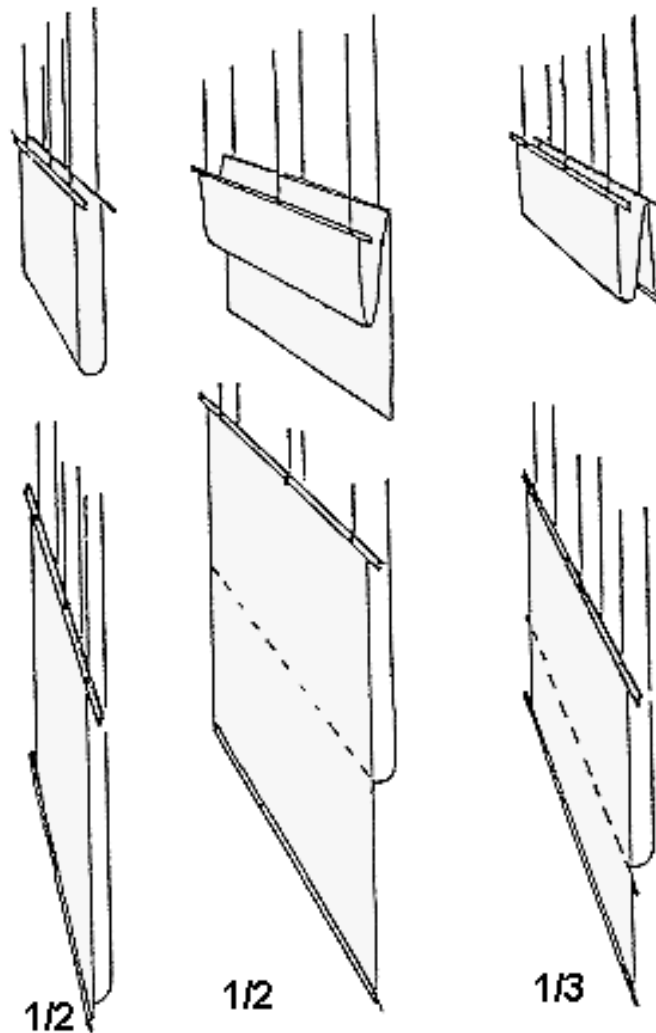

Illustration I-12 Rideau en porte-feuille (Doc J. Espitalier - 11 Ko)

## PORTER

manutention courante des [machinistes](#). Elle consiste à :

- prendre la paume (voir [Châssis](#)) d'une main, en tirant fort sur soi et non à vouloir lever ;
- placer l'autre main sur le montant du [châssis](#) à hauteur des yeux, en poussant très fort, toujours sans vouloir lever.

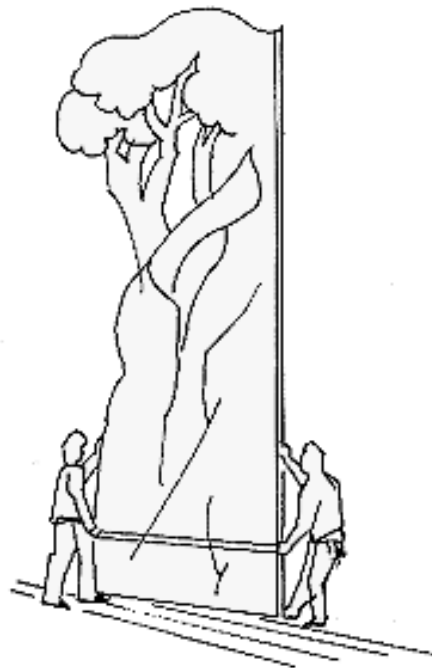

Illustration I-13 Machinistes portant un châssis (Doc A. Bataille - 5 Ko)

Voir la [note 9](#) à la [Section Divers](#).

## PORTEUSE

[perche](#), très solide, car bi ou tri dimensionnelle ([pont](#)) permettant de lever des décors lourds.

## PRATICABLE

1. ce dit d'un élément de décor dont la solidité permet le passage des comédiens (à travers ou par-dessus) ;
2. zone de plancher rajouté pour surélever les musiciens. Cela permet de compenser l'horizontalité des [plateaux](#) modernes.

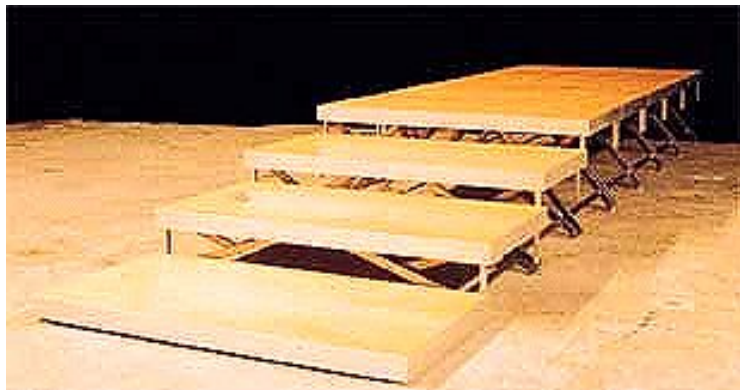

Illustration I-14 Praticable moderne (13 Ko)

Il est au minimum composé d'un plancher amovible et de 4 [châssis](#) assemblés à [couplets](#) selon un système repliable.

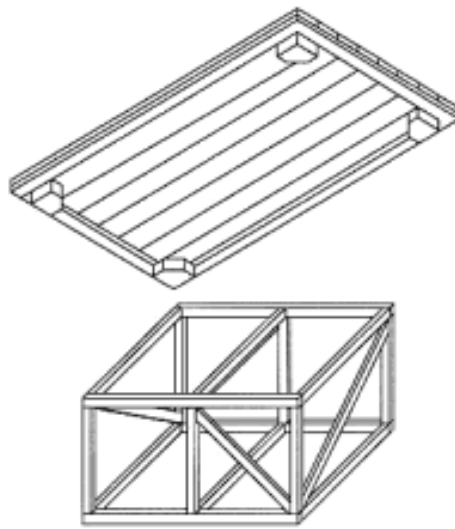

Illustration I-15 Praticable traditionnel (8 Ko)

**PRATOS**

[argot théâtre] [praticable](#).

**PRÉCIPITÉ**

changement de décor exécuté très rapidement (dans les 20 à 30 secondes). Les [machinistes](#) sont souvent obligés de s'habiller en noir et parfois même de porter une cagoule et des gants noirs pour être "invisibles". Pour ne pas être aveugles lors du changement, ils doivent se préparer au noir en ne regardant pas les sources de lumière ou en fermant un oeil ou les deux avant... Voir [Aveuglant](#) et [Balisage](#).

**PRINCIPALE**

ensemble rigide composé d'un couronnement (bandeau - voir [Frise](#)) et de 2 jambages (voir [Pendrillon](#)) traversant toute la scène. Voir [Manteau d'Arlequin](#).

**PROFONDEUR**

dimension longitudinale de la scène utilisable, du [lointain](#) à la [face](#).

**Prompt side**

[anglais : mot à mot coté du souffleur] cf. [Cour](#) et [Prompter](#).

**PROMPTER**

[anglais : mot à mot to prompt = inciter] souffleur. Moniteur vidéo sur lequel défilent les textes.

**PROP(perty)**

[anglais : mot à mot = propriété] accessoire.

**PROSCENIUM**

partie (souvent rajoutée dans le rock) de la scène qui avance vers le public. Voir [Avant-scène](#).  
La difficulté est d'arriver à l'éclairer en continuité avec la scène malgré la présence du [manteau](#).

**QUARTIER**

quart de tour.

<p><b>QUEUE DE COCHON</b></p>	<p>sorte de petite vrille, de tire-fond, servant à fixer au sol un décor et pouvant être enlevée rapidement.</p>  <p style="text-align: center;"><u>Illustration I-16 Queue de cochon (4 Ko)</u></p>
<p><b>RÉGIE</b></p>	<ol style="list-style-type: none"> <li>1. organisation matérielle du spectacle qui peut être divisé en plusieurs domaines : lumière (<a href="#">conduite</a>), son (<a href="#">mixages façade</a> et <a href="#">retours</a>), <a href="#">plateau</a> (<a href="#">machinerie</a> de scène). L'ensemble de ces régies est synchronisé, centralisé par la régie générale par <a href="#">intercom</a> ;</li> <li>2. poste de commande, lieu bien situé d'où sont effectuées les différentes régies. Il doit être en salle pour les régies lumière et son et sur scène pour les régies <a href="#">plateau</a> et <a href="#">retours</a>. Voir <a href="#">Oeil du prince</a>.</li> </ol> <p><u>DÉRIVÉS</u> : régisseur = chef !</p>
<p><b>Régisseur</b></p>	<p>cf. <a href="#">Régie</a>.</p>
<p><b>REHEARSAL</b></p>	<p>[anglais : mot à mot = répétition]</p>
<p><b>Remonter</b></p>	<p>cf. <a href="#">Lointain</a>.</p>
<p><b>Retraite (mettre en)</b></p>	<p>cf. <a href="#">Fil</a>.</p>
<p><b>Retrousse</b></p>	<p>cf. <a href="#">Française</a>.</p>
<p><b>RISER</b></p>	<p>[anglais : mot à mot = élévateur] <a href="#">praticable</a>.</p>
<p><b>Romaine (à la)</b></p>	<p>cf. <a href="#">Française</a>.</p>
<p><b>RUE</b></p>	<p>partie du <a href="#">plateau</a> constituée de trappes amovibles qui peuvent s'ouvrir pour laisser monter des décors des <a href="#">dessous</a> [8]. Voir <a href="#">Costière</a>. Avec une scène modulaire et démontable, on peut l'interpréter comme une rangée de plateaux parallèle à la <a href="#">face</a>.</p> <p>Consulter l'annexe : <a href="#">Exemple de cage de scène</a></p>
<p><b>SALADE (faire la)</b></p>	<p>ranger, mettre dans le bon ordre (d'installation) les décors, les <a href="#">châssis</a> avant une représentation.</p>
<p><b>Sanglon</b></p>	<p>cf. <a href="#">Nouette</a>.</p>
<p><b>SAUTERELLE</b></p>	<p>grosse pointe métallique, d'environ 12 cm de long, disposée en décalage et permettant de guinder (voir <a href="#">Guinde</a>) rapidement 2 <a href="#">châssis</a>.</p>

<b>SCÉNOGRAPHIE</b>	art et technique pour utiliser, organiser et transformer l'espace théâtral en fonction d'une oeuvre et de sa mise en scène. Longtemps limitée au décor (perspective), elle touche maintenant l'architecture et l'aménagement du bâtiment théâtral et utilise les ressources de nombreux arts et techniques.
<b>SERVANTE</b>	baladeuse de sécurité quand le <a href="#">plateau</a> est dans le noir. Voir <a href="#">Ghost lamp</a> et <a href="#">Balisage</a> .
<b>SERVICE</b>	<ol style="list-style-type: none"> <li>1. organisation de la journée de travail en 3 services de 4 heures (héritée des quarts des marins) ;</li> <li>2. au pluriel, les services, c'est l'ensemble des escaliers, échelles, passerelles, pont-volants et corridors situés dans les <a href="#">cintres</a>.</li> </ol> <p style="text-align: center;"><b>Consulter l'annexe : <a href="#">Exemple de cage de scène</a></b></p> <ol style="list-style-type: none"> <li>3. au pluriel, éclairage de travail de la scène.</li> </ol>
<b>SET(tings)</b>	[anglais : mot à mot to set = mettre, fixer] décors.
<b>SIFFLET</b>	cale en forme de coin.
<b>SOUFFLER</b>	basculer à plat un <a href="#">châssis</a> . La résistance de l'air créer un coussin qui amortit la chute et évite toute casse.
<b>Soutier</b>	cf. <a href="#">Dessous</a> .
<b>STAGE HAND</b>	<p>[anglais : mot à mot hand of stage = aide de scène]</p> <ol style="list-style-type: none"> <li>1. <a href="#">machiniste</a> en théâtre ;</li> <li>2. en rock, manutentionnaire de provenance locale (à la différence des <a href="#">roadies</a>), plus recherché pour ses muscles que pour ses (possibles) compétences.</li> </ol> <p><b>Consulter l'annexe : <a href="#">Humour</a></b></p>
<b>Stage left (SL)</b>	[antonyme de <a href="#">Stage right</a> ] cf. <a href="#">Cour</a> .
<b>Stage right (SR)</b>	[antonyme de <a href="#">Stage left</a> ] cf. <a href="#">Cour</a> .
<b>TABS</b>	[abréviation de l'anglais Tableau Curtains = rideaux de tableau ; une pièce étant divisé en plusieurs tableaux (équivalent à la division en actes de nos jours) matérialisés par des <a href="#">toiles</a> différentes] rideau de scène s'ouvrant par le milieu originellement à la <a href="#">Française</a> , maintenant seulement à la <a href="#">Grecque</a> . Voir <a href="#">Italienne</a> .



<b>TAPS</b>	<p>1. ensemble homogène et neutre de tous les rideaux destinés à équiper une scène. On les distingue du rideau de scène, traditionnellement en velours rouge ou noir (de 320 à 540 g/m<sup>2</sup>), installé de manière permanente. Tous ces rideaux se plient comme un <a href="#">cyclo</a> et s'installent en partant du théâtre (voir <a href="#">Face</a>).</p> <p>2. [confusion avec <a href="#">Tabs</a>] double rideau (composé de 2 demi-fonds) équipé sur une <a href="#">patience</a> pour pouvoir être ouvert et fermé.</p>
<b>Tête</b>	cf. <a href="#">Châssis</a> .
<b>THÉÂTRE</b>	milieu de la scène. Voir le plan de <a href="#">Face (Théâtre)</a> .
<b>TOILE</b>	tissu peint avec une peinture figurative représentant un décor. Voir <a href="#">Cyclo</a> .
<b>Tomber</b>	cf. <a href="#">Mise</a> .
<b>TOURNETTE</b>	scène circulaire tournante permettant de présenter rapidement, par rotation, un autre décor parmi les 2 ou 3 installés sur la tournette.
<b>TRACK</b>	[anglais : mot à mot = voie, piste] <a href="#">patience</a> .
<b>TRAVELLER</b>	[anglais : mot à mot = voyageur] rideau à la <a href="#">grecque</a> .
<b>UPSTAGE</b>	[anglais : mot à mot = haut de la scène. Antonyme de <a href="#">Downstage</a> ] <a href="#">lointain</a> . Voir <a href="#">Downstage</a> .
<b>VÉLUM</b>	tissu tendu ou drapé au dessus de la scène comme un plafond.
<b>Vénitienne (à la)</b>	cf. <a href="#">Française</a> .
<b>WARDROBE</b>	[anglais : mot à mot = penderie] magasin des costumes.
<b>WING</b>	[anglais : mot à mot = aile] <a href="#">coulisse</a> . <a href="#">Upstage</a> wing ou top wing désigne le dernier <a href="#">plan</a> au <a href="#">lointain</a> ; <a href="#">downstage</a> wing ou bottom wing désigne le premier <a href="#">plan</a> à la <a href="#">face</a> . PA wing désigne l' <a href="#">aile de son</a> (voir <a href="#">PA system</a> ).

## Notes

- 1 en fait il n'y en a qu'une : celle du pendu... et dans la série superstitions de mauvais présage : il faut aussi éviter d'offrir des oeillets et d'utiliser la couleur verte. En Angleterre, on ne siffle pas sur un plateau et on ne prononce pas le titre des pièces de Shakespeare (Scottish Play). [Retour au texte](#)
- 2 la disposition de la Salle des Machines aux Tuileries située entre le jardin des Tuileries et la cour du Carrousel est à l'origine de ces deux termes car depuis la révolution on ne pouvait plus utiliser les termes côté (loge) de la Reine, côté (loge) du Roi à [Jardin](#). [Retour au texte](#)
- 3 en 1902, en Allemagne, Mariano Fortuny y Madrazo inventa un système d'éclairage simulant la lumière naturelle par réflexion de lampes à arc à travers des soies colorées. Trop volumineux, compliqué et spécifique à un théâtre, le système, bien que remarquable, fut abandonné. Mais on garda l'idée d'un mur arrière en plâtre en forme de coupole (la Coupole Fortuny) qui devient le panorama rigide semi-circulaire, puis le cyclorama. [Retour au texte](#)

4 à titre indicatif, voici quelques caractéristiques de l'Opéra de Paris (appelé Opéra Garnier) construit par Charles Garnier (1825-1898), entre 1862 et 1875, et très inspiré du Grand Théâtre de Bordeaux construit en 1778 par Victor Louis (1731-1800). C'est une salle de cinq étages pouvant accueillir 2 150 spectateurs avec :

- [cage de scène](#) :
  - hauteur totale de 62,50 m
  - 17 m sous le [plateau](#) pour les 5 [dessous](#)
  - 45,50 m au dessus du [plateau](#)
  - 35,20 m scène / 1<sup>er</sup> [gril](#)
  - 42,20 m scène / 3<sup>e</sup> [gril](#)
  - le 1<sup>er</sup> [service](#) est à 15,6 m du [plateau](#)
  - le 5<sup>e</sup> [service](#) est à 32 m du [plateau](#)
- [plateau](#) :
  - 32 m d'[ouverture](#) (53 m avec les [coulisses](#))
  - 26 m de [profondeur](#) (28 avec les 2 m d'[avant-scène](#))
  - 12 [rues](#)
- équipement :
  - 83 [porteuses](#) de 1 Tonne de 26 m d'ouverture (vitesse 1,2 m/s), soit tous les 20 cm
  - 50 treuils ponctuels (40 de 250 kg + 10 de 1 T)
  - 830 lignes de [gradateur](#) (3 transformateurs de 630 [KVA](#), i.e. 950 A par [phase](#))

[Retour au texte](#)

5 rappelons les forces moyennes de traction humaine :

- traction vers le bas = son propre poids
- traction horizontale penchée en arrière = 45 kg
- traction horizontale en utilisant les jambes = 68 kg
- traction horizontale debout avec 1 main = 22 kg
- traction horizontale debout avec 2 mains = 34 kg

Voir aussi la [note 9](#) à la [Section Divers](#). [Retour au texte](#)

6 c'est entre ce manteau et le cadre que Arlequin, à la Comédie Italienne, fait son entrée par cette fausse coulisse. [Retour au texte](#)

7 c'est donc le seul endroit, réservé au roi, d'où l'on possède une bonne vision du décor car c'est le point de départ des fuyantes.

La représentation en perspective, théorisée en peinture dès 1435 (Quattrocento), en architecture par l'architecte et humaniste Leon Battista Alberti (1404-1472) avec "De re aedificatoria" publié en 1452 (imprimé en 1485), fut appliquée aux décors du théâtre en 1545 grâce au traité "De architettura" de Sebastiano Serlio (1475-1554). [Retour au texte](#)

8 historiquement appelée une rue car les premiers décors représentaient bien des rues situées devant le palais ou la place publique. [Retour au texte](#)



<a href="#">Théâtre</a>	<a href="#">Lumière</a>	<a href="#">Son</a>	<a href="#">Structure</a>	<a href="#">Sécurité</a>	<a href="#">Divers</a>
<a href="#">Annexes</a>	<a href="#">Index</a>	<a href="#">Bibliographie</a>	<a href="#">Liens</a>	<a href="#">Quiz</a>	<a href="#">Infos</a>

Utilisez le moteur de recherche Atomz pour trouver une expression dans le Glossaire :

---

**Copyright © 1996- 2002 Fred Borzeix.**

Le contenu de ce document peut être redistribué sous les conditions énoncées dans la [Licence pour Documents Libres](#) version 1.1 ou ultérieure.

Version v2.3 du mercredi 28 août 2002 à 16:54

Mise à jour : NaN/NaN/NaN à NaN:NaN:NaN

Contact : E-mail Fred [fborzeix@wanadoo.fr](mailto:fborzeix@wanadoo.fr)

---

## II. Lumière



Théâtre

Lumière

Son

Structure

Sécurité

Divers

<b>ACL</b>	[acronyme anglais de AirCRAFT Landing lamp : mot à mot = lampe d'atterrissage d'avion] <a href="#">aircraft</a> .
<b>ADB®</b>	[marque Belge, filiale de Siemens] fabricant de projecteurs, <a href="#">gradateurs</a> et <a href="#">jeux d'orgues</a> .
<b>AIRCRAFT</b>	[anglais : mot à mot = avion] lampe/projecteur de type <a href="#">PAR</a> de 250 Watts <sup>[1]</sup> , ou plus, travaillant en basse tension 28 Volts (voir <a href="#">BT</a> ) et donnant une lumière très directive et blanche (angle de faisceau de 8°). Ils sont donc montés sur une barre par 8 et branchés en série (8 × 28 Volts = 224 Volts) ou sur 2 barres de 4 (couplé avec une <a href="#">bretelle</a> série).  {Conseil : attention ! même look qu'un <a href="#">PAR</a> }
<b>AFFECTER</b>	l'affectation des <a href="#">circuits DMX</a> aux gradateurs s'effectue soit : <ul style="list-style-type: none"> <li>• par des roues codeuses ;</li> <li>• par des micro-switches (e.g. en binaire 36 = 100100) ;</li> <li>• par un menu à affichage numérique.</li> </ul> <p><b>Par exemple</b> : si on a 3 <a href="#">blocs</a> de gradateurs (un de 24 <a href="#">circuits</a>, un de 12 et un de 6), le premier <a href="#">bloc</a> (en fait le premier gradateur du <a href="#">bloc</a>) sera bien sur affecté à 1, le deuxième <a href="#">bloc</a> à 25 (24+1) et le troisième à 37 (24+12+1). Les <a href="#">circuits</a> de 1 à 24 seront ceux du premier <a href="#">bloc</a>, de 25 à 36 ceux du deuxième et de 37 à 42 ceux du troisième. On peut très bien affecté le même <a href="#">circuit</a> à 2 gradateurs, il marcheront alors ensemble en parallèle.</p> <p><b>SYNONYME</b> : assigner.</p>
<b>AMPHENOL®</b>	[marque] fabricant de connecteurs multibroches ronds à collerette pour télécommande.
<b>Argon</b>	cf. <a href="#">Xénon</a> .
<b>Assigner</b>	cf. <a href="#">Affecter</a> .
<b>AVAB®</b>	[marque Suédoise] fabricant des premiers <a href="#">jeux d'orgues</a> à mémoire en Europe.
<b>AVEUGLANT</b>	projecteur du genre <a href="#">Mini-brute</a> , dirigé vers le public pour l'aveugler lors des changements de décor. Il ne peut alors voir ce qui se passe sur scène.
<b>BACKLIGHT</b>	[anglais : mot à mot = lumière de derrière] <a href="#">contre-jour</a> .

<b>BALLAST</b>	[anglais : mot à mot = lest] appareil comportant un transformateur, un stabilisateur d'intensité par une bobine de self (d'où l'analogie avec un réservoir, un lest, un frein) pour obtenir la forte tension (de 4 à 50 kiloVolts) nécessaire à l'amorçage/allumage de la lampe et souvent munie d'un dispositif de sécurité limiteur. Il sert donc à alimenter les projecteurs travaillant en <a href="#">BT</a> , en <a href="#">HMI</a> , en continu (arc charbon, <a href="#">Xénon</a> )...
<b>Banane</b>	cf. <a href="#">PAR</a> .
<b>BARN DOOR</b>	[anglais : mot à mot = porte de grange] <a href="#">volets</a> .
<b>Black Foil</b>	cf. <a href="#">Blackwrap</a> .
<b>BLACK OUT</b>	[anglais : mot à mot = noir complet] noir lumière, voir <a href="#">Plein feu</a> et <a href="#">Balisage</a> .  <b>DÉRIVÉS</b> : le contraire est <b>full up</b> .
<b>BLACKWRAP</b>	[anglais : mot à mot = enveloppe noire modèle déposé de la marque The Great American Market ( <a href="#">GamColor</a> ®), équivalent du <b>Black Foil</b> ® chez <a href="#">Lee</a> et du <b>Cinefoil</b> ® chez <a href="#">Rosco</a> ] feuille d'aluminium flexible bien que de 0,5 mm d'épaisseur, noire mat des deux cotés, et disponible en rouleaux de différentes largeurs (30, 60 et 90 cm). Il résiste à la chaleur et reste en forme quand il est enveloppé autour d'un projecteur tout en étant facile à enlever. Il sert à masquer les fuites de lumière des projecteurs (notamment les <a href="#">HMI</a> toujours allumés), à protéger contre la pluie en extérieur et à fabriquer des <a href="#">volets</a> sur mesure.
<b>BLOCS</b>	<a href="#">rack</a> de <a href="#">gradateurs</a> .
<b>BLONDE</b>	projecteur de couleur jaune, monté sur <a href="#">pied</a> et muni d'une lampe crayon de 2 000 Watts ( <a href="#">température de couleur</a> de 3 200 K) et de volets, très utilisé en vidéo. Une molette à l'arrière permet de la régler la focalisation en <a href="#">Flood</a> ou en <a href="#">Spot</a> . Voir <a href="#">Mandarine</a> .
<b>BRETELLE</b>	câble à 1 entrée et 2 sorties pour jumeler, en parallèle (comme une doublette ou triplète) ou en série, 2 projecteurs.  {Conseil : attention ! la majorité des bretelles sont faites pour coupler en série deux <a href="#">PAR</a> 110 Volts sur une entrée en 230 Volts. Elles peuvent aussi servir pour mettre 2 lampes 230 Volts à mi-puissance (50 % puisque en 110 Volts)}

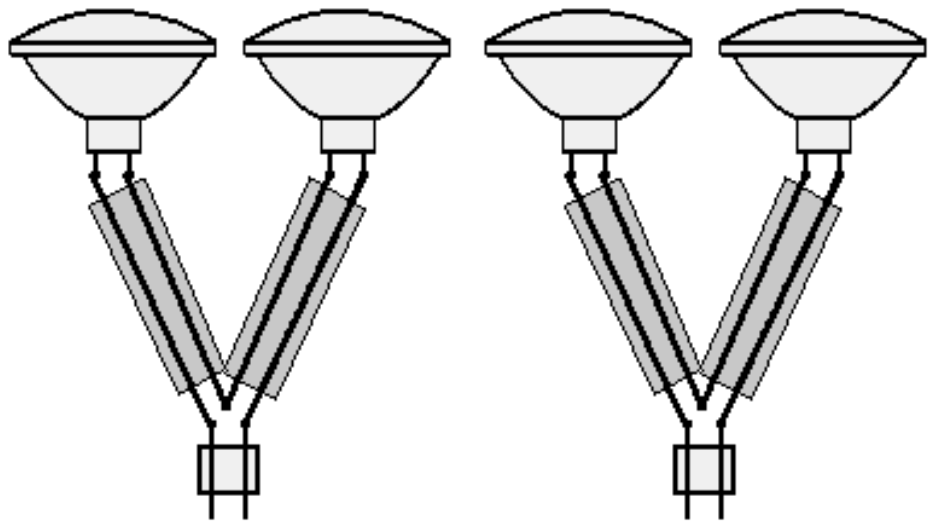

Illustration II-1 Bretelle série pour PAR 110 Volts (3 Ko)

**BRUTE**

ensemble de petits projecteurs miniatures de faible puissance électrique, en basse tension (voir [BT](#)) (lampe [halogène](#) à miroir [dichroïque](#) en 12/14 Volts et 75 Watts pour la gamme BTS de Mole Richardson®), ou en 110 Volts et 250 Watts. Ils ont différentes appellations suivant les marques, le nombre de lampes, la largeur du faisceau et les puissances : Mickey® (1 lampe en 12 V), Micro-lite® (2 en 12 V), Micro-brute® (4/6/8 en 12 V), Mini-brute®, Molefay® de Mole-Richardson (de 2 à 12 lampes de 650 Watts), T8...

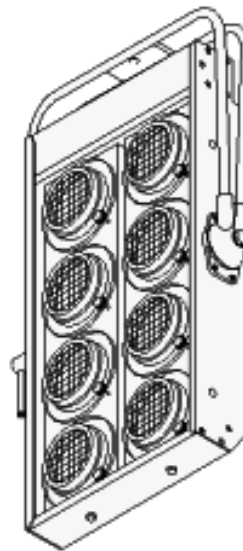

Illustration II-2 Minibrute 8 x Par 36 (7 Ko)

{NB : dans le cinéma, un Brute est un gros projecteur Fresnel (61 cm de diamètre) à arc en courant continu (225 A)}



<b>BT</b>	[acronyme de Basse Tension] lampe/projecteur travaillant, grâce à un transformateur, en basse tension (6/12/14/24/28 Volts) au lieu du 230 Volts, ce qui permet une plus forte intensité électrique (20 Ampères pour un 500 Watts) et donc un faisceau serré visible et une lumière plus blanche mais froide. Suivant le réglage du faisceau, le système optique crée malheureusement une tache noire centrale gênante. Voir <a href="#">KVA-WATT</a> , <a href="#">Svoboda</a> .
<b>CANARD (en)</b>	[argot théâtre] mode d'installation d'un projecteur sur un <a href="#">pont</a> , une <a href="#">porteuse</a> ou une <a href="#">perche</a> , la <a href="#">lyre</a> en haut (comme sur un <a href="#">pied</a> ) pour des raisons de place ou d'angles de faisceau. Le mode d'installation normal étant la <a href="#">lyre</a> en bas pour des raisons évidentes de stabilité et de sécurité.  {NB : si la <a href="#">lyre</a> est disposée horizontalement, sur le coté d'un <a href="#">pont</a> ou d'un <a href="#">pied</a> , on dit "en perroquet". Voir <a href="#">Mât de perroquet</a> }
<b>CANDELA</b>	[symbole Cd] unité d'intensité lumineuse proche de l'ancienne unité, la bougie est définie par :  <b>1 candela = 1 <a href="#">lumen</a> par stéradian</b>  (1 stéradian est un angle découpant une calotte sphérique de surface R <sup>2</sup> sur une sphère de rayon R)  {NB : la luminance ou intensité par unité de surface, s'exprime en candela par mètre carré}
<b>Casserole</b>	cf. <a href="#">Gamelle</a> .
<b>Cinefoil</b>	cf. <a href="#">Blackwrap</a> .
<b>CIRCUIT</b>	suite ininterrompue de conducteurs électriques partant du projecteur et arrivant au <a href="#">gradateur</a> . Il est repéré par un numéro.
<b>CHANNEL</b>	[anglais : mot à mot = canal] <a href="#">circuit</a> .
<b>CHASER</b>	[anglais : mot à mot to chase = poursuivre, chasser] <a href="#">chenillard</a> .
<b>CHENILLARD</b>	<a href="#">effet</a> où les projecteurs s'allument et s'éteignent rapidement, successivement en séquence cyclique, en fonction d'un ordre préétabli en mémoire ou en suivant automatiquement la modulation sonore.
<b>COLLIER BELGE</b>	tronçon de chambre à air de 1 cm de large, noué autour d'un morceau de bois servant à attacher les câbles sur une <a href="#">perche</a> ou un <a href="#">pont</a> .



Illustration II-3 Colliers belges (Doc BS - 23 Ko)

**COLOR  
CHANGER**

[anglais : mot à mot = changeur de couleur] système, inventé vers 1984 par la firme américaine Wybron ([www.wybron.com](http://www.wybron.com)), comprenant un rouleau motorisé de [gélamines](#) (une dizaine collées bout à bout) permettant de changer de couleur sur un projecteur [traditionnel](#) grâce à une télécommande autonome ou au [jeu d'orgue](#). C'est un premier pas vers les projecteurs motorisés (voir [Scan](#)).

SYNONYME : **scroller**.



Illustration II-4 Projecteur équipé d'un changeur de couleur (Doc Diafora - 6 Ko)

**COLORIMÉTRIE**

c'est l'étude des phénomènes en relation avec la couleur et la perception de l'oeil humain. La colorimétrie est basée sur l'effet trichrome de la sensation visuelle (voir synthèse [Soustractive](#) et [Additive](#)) et permet de qualifier d'une manière scientifique et rigoureuse la perception des couleurs. Elle est à la base de tous les systèmes de reproduction d'images : imprimerie couleur, photo, film et vidéo...

**CONTRE(- jour)**

éclairage/projecteur éclairant en sens inverse du regard du spectateur, depuis le [lointain](#) vers la [face](#). Cela permet d'accentuer le relief en créant sur l'objet un halo qui le détache du fond (comme dans les films en Noir & Blanc).

<b>Contre- plongée</b>	cf. <a href="#">Douche</a> .									
<b>CONTRÔLEUR</b>	<p>multimètre, appareil permettant de contrôler soit :</p> <ul style="list-style-type: none"> <li>• la tension (en Volt) d'un <a href="#">circuit</a> (alternatif ou continu) ;</li> <li>• la résistance (en Ohm) d'un <a href="#">circuit</a> ;</li> <li>• la continuité d'un <a href="#">circuit</a>, d'une rallonge, d'une lampe, en général en émettant un bip sonore s'il n'y a pas de coupure.</li> </ul> <p>Voir <a href="#">Métrix</a>.</p>									
<b>Cookie</b>	cf. <a href="#">Gobo</a> .									
<b>Coupe- flux</b>	cf. <a href="#">Volets</a> .									
<b>COUTEAU</b>	lame de métal résistant à la chaleur, glissée par 4 sur une platine tournante dans une <a href="#">découpe</a> , pour façonner, en tournant et coulissant, le contour du faisceau pour éviter de baver sur le décor.									
<b>Crayon</b>	cf. <a href="#">PAR</a> .									
<b>Cucaloris</b>	cf. <a href="#">Gobo</a> .									
<b>CUE</b>	<p>[anglais : mot à mot = signal, souvent raccourci en Q] un <a href="#">effet</a> de la <a href="#">conduite</a> lumière, une réplique au théâtre, un point de repère, d'entrée en son (on dit souvent un <a href="#">top</a>).</p> <p>La séquence standard pour lancer verbalement les effets est :</p> <table border="1"> <thead> <tr> <th>En anglais</th> <th>En français</th> <th>Remarques</th> </tr> </thead> <tbody> <tr> <td>Stand-by for cue 19</td> <td>Attention pour effet 19</td> <td>Stand-by et Attention en premier</td> </tr> <tr> <td>Cue 19... Go</td> <td>Effet 19... Top</td> <td>Go et Top en dernier</td> </tr> </tbody> </table> <p style="text-align: center;">Annonce des effets</p>	En anglais	En français	Remarques	Stand-by for cue 19	Attention pour effet 19	Stand-by et Attention en premier	Cue 19... Go	Effet 19... Top	Go et Top en dernier
En anglais	En français	Remarques								
Stand-by for cue 19	Attention pour effet 19	Stand-by et Attention en premier								
Cue 19... Go	Effet 19... Top	Go et Top en dernier								
<b>Cut</b>	cf. <a href="#">Effet (Lumière)</a> .									
<b>Cycliode</b>	cf. <a href="#">Horiziode</a> .									
<b>DATA</b>	<p>[anglais : mot à mot = données] données informatiques et, par extension, câble de télécommande/système de transmission des informations entre le <a href="#">jeu d'orgues</a> et les <a href="#">gradateurs</a> ou les projecteurs, à procédé :</p> <ul style="list-style-type: none"> <li>• soit analogique en tension (0-10 Volt ou 0-5 Volt) avec des câbles de 14, 30, 42, 49 ou même 98 conducteurs de section 0,22 mm<sup>2</sup> (1 fil par <a href="#">circuit</a>) ;</li> <li>• soit par multiplexage temporel (i.e. les commandes sont envoyées successivement à la queue leu leu) : <ul style="list-style-type: none"> <li>○ analogique pour les protocoles AMX 192 de l'USITT (192 <a href="#">circuits</a> à la fréquence de 4 800 <a href="#">Hz</a>) ou D54 de Strand Lighting® (384 <a href="#">circuits</a>) avec des câbles de 3 conducteurs (prises <a href="#">XLR</a> 3 broches) ;</li> <li>○ numérique (= informatique) pour le protocole <a href="#">Avab 256</a> ou la norme <a href="#">DMX 512</a> de l'USITT.</li> </ul> </li> </ul>									

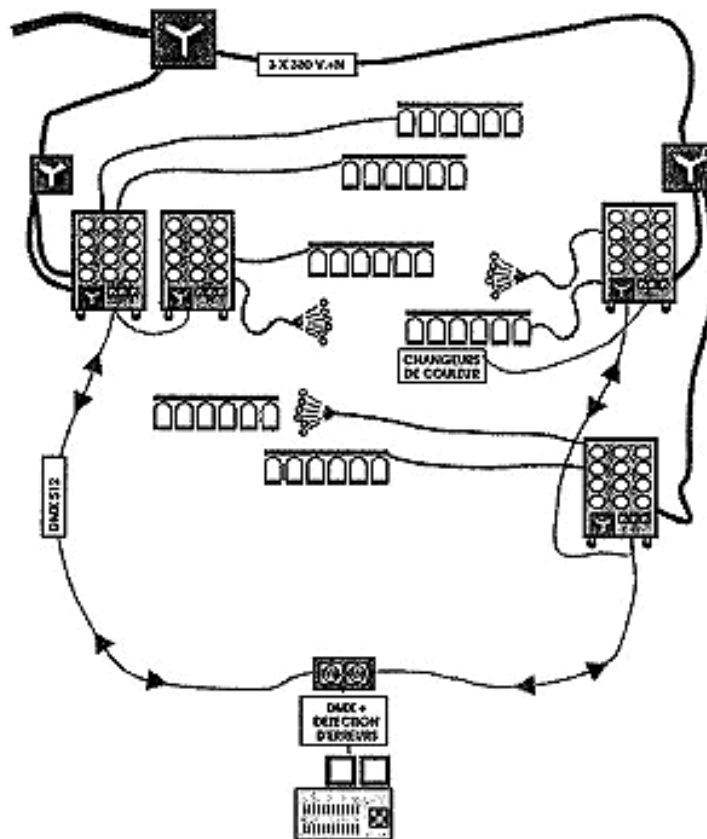

Illustration II-5 Câble data (Doc Frank Lombaers - 13 Ko)

Voir [Mux](#) et [Canon](#)®.

## DÉCOUPE

projecteur, pesant de 15 (1 kW) à 25 kg (2 kW), permettant de modeler la forme du faisceau avec des lentilles (2 plus éventuellement un condenseur) et des [couteaux](#) et éventuellement un [iris](#) ou un [gobo](#). Les 2 lentilles se manipulent indépendamment et servent :

- la plus proche de la lampe définit l'angle d'ouverture du faisceau qui varie de 10 à 40 degrés pour les modèles dit "longs" ou de 30 à 55° pour les modèles dit "courts" ;
- l'autre jouant pour mettre nette ou floue l'image projetée.

{Conseil : si le fut peut tourner, penser à orienter les commandes vers le bas pour un réglage à l'[échelle](#) ou vers le haut pour un réglage du [pont](#)}



Illustration II-6 Découpe (Doc Robert Juliat - 24 Ko)

Depuis 96, la firme danoise Martin ([www.martin.dk](http://www.martin.dk)) commercialise les découpes/[scans](#) PAL 1200 équipés d'un zoom et de [couteaux](#) (9 canaux [DMX](#)).

## DICHOÏQUE

ce dit de filtre dichroïque (ou interférentiel), fabriqué par métallisation d'un support. Contrairement aux [gélamines](#) qui utilisent l'absorption des couleurs parasites et donc s'échauffent, ils fonctionnent par réflexion dans des couches très minces de matériaux d'indice de réfraction très précis, ce qui donne une couleur plus pure et plus brillante tout en permettant une grande résistance à la chaleur (350 °C). C'est le même principe qui donne des réflexions de couleur sur les bulles de savon et les CD.

On les utilise aussi comme filtre anticalorique (en bloquant les infrarouges) ou même pour augmenter la [température de couleur](#) de la source.

C'est les raisons pour lesquelles, bien que beaucoup plus chers, ils sont très utilisés, sous forme de disque en dégradé circulaire très fin, dans les projecteurs motorisés ([Scans](#)).

## DIF

[argot théâtre] [gélamine](#) diffuseur. Voir [Frost](#) et [Silk](#).

{Conseil : ne pas confondre avec la [Diff](#) en son}

## DIMMER

[anglais : mot à mot to dim = obscurcir] [gradateur](#).

## DIRECT

prise de courant, et le cas échéant la rallonge qui la prolonge ([prolong](#)), non graduée par les [blocs](#), utilisé pour brancher des appareils et les tests de projecteur. Voir [Sonner](#).

[acronyme de Digital MultipleX] protocole de transmission des commandes lumières en numérique multiplexé défini en 1986 puis en 90 par l'USITT ([United States Institute for Theatre Technology](#)). Voir [Data](#), [Affecter](#).

- il peut piloter un maximum théorique de 512 [circuits](#) (d'où son nom). Ce qui peut paraître beaucoup si on parle de [gradateurs](#), mais ne représente plus que 32 [scanners](#) exigeant 16 paramètres ( $32 \times 16 = 512$ ).

Beaucoup de [jeu d'orgues](#) ont plusieurs sorties DMX (notées A, B, C, D...) autorisant 512, 1024, 1536, 2048 canaux DMX ;

- il peut piloter un maximum de 32 appareils sans dégradation du signal qui est partagé, en parallèle, entre eux (e.g. 32 [blocs](#) de 6 [gradateurs](#) donneront en fait un maximum de  $= 6 \times 32 = 192$  [circuits](#)) ;
- il a une précision de 256 niveaux (codée sur 8 bits ou chiffres binaires donc  $2^8 = 256$ ) ;
- il a un rafraîchissement de 44 [Hz](#) (i.e. les informations sur les 512 [circuits](#) sont "bêtement" répété 44 fois par seconde, soit un débit de 250 Kilobits) ;
- il utilise des câbles spéciaux de 3 ou 5 conducteurs (prises [XLR](#) 5 broches) de section  $0,14 \text{ mm}^2$  ou  $0,75 \text{ mm}^2$  pour les longueurs supérieures à 50 mètres ;
- il est limité à une longueur de ligne maximale de 300 mètres sans réamplification par un data [booster](#) qui permet aussi, en régénérant le signal, de dépasser la limite des 32 appareils (e.g. 31 appareils + 1 data booster qui permet d'utiliser 32 appareils de plus soit 63 appareils en tout).

Une autre façon est d'utiliser un distributeur de lignes qui permet de les ventiler par zones physiques ([cour](#), [jardin...](#)) ou logiques ([gradas](#), [scans...](#)) ;

- il nécessite la présence d'un "bouchon" sur le dernier appareil pour fermer la ligne (i.e. donner une charge) si leur nombre est inférieur à 32.

On peut en fabriquer un en soudant 1 résistance de 100 à 125 Ohms entre les broches 2 et 3 d'une prise [XLR](#) mâle 5 broches ;

- il utilise un câblage normalisé :
  - broche 1 = masse
  - broche 2 = DMX-
  - broche 3 = DMX+
  - broches 4 et 5 = inutilisées normalement (ou deuxième signal DMX)

bien qu'il y ait parfois un problème (!) de brochage entre marques avec une inversion entre les broches 2 (normalement DMX-) et 3 (normalement DMX+).

Un inverseur, un câble muni d'une [XLR](#) mâle et une [XLR](#) femelle ou les broches 1 (la masse) et 1 sont reliées ensemble et les broches 2 et 3 croisées (i.e. 2 vers 3 et 3 vers 2), résous le problème.

{Conseil : attention à ne pas utiliser des câbles [micro](#) qui ne possèdent pas la même impédance aux hautes fréquences (250 [kHz](#) contre 20 [kHz](#)). Voir



	<a href="#">DI box</a> }
<b>DOUCHE</b>	éclairage/projecteur venant du haut et vertical. Le contraire, du bas vers le haut, est en <b>contre- plongée</b> .
<b>DROPLIGHT</b>	[anglais : mot à mot = lumière qui tombe] <a href="#">douche</a> .
<b>Éclaté</b>	cf. <a href="#">Multi(paire)</a> .
<b>EFFET</b>	élément minimum de la <a href="#">conduite</a> . Par exemple, pour la conduite lumière, il caractérise l'état de tous les projecteurs par leurs : <ul style="list-style-type: none"> <li>• temps d'apparition, de montée (<b>fade in</b>) ;</li> <li>• temps de disparition (<b>fade out</b> = lent ou <b>cut</b> = <b>noir sec</b> instantané ou "coup de noir") ;</li> <li>• niveau (de 0 à 100 %).</li> </ul> <p>Les effets apparaissent en :</p> <ul style="list-style-type: none"> <li>• succession par ordre chronologique ou suivant un code temporel ;</li> <li>• remplacement ou superposition de l'effet précédent.</li> </ul> <p>{NB : voir aussi <a href="#">Effet</a> à la section Son}</p>
<b>ÉLECTRO</b>	[argot théâtre] éclairagiste. Personne qui s'occupe de l'installation et du réglage des lumières. Ce n'est officiellement pas un électricien même s'il est sensé avoir certaines connaissances en électricité.
<b>ÉPISCOPE</b>	lampe/projecteur, en général de type <a href="#">PC</a> , à grosse ampoule à incandescence <sup>[2]</sup> , (c'est la première famille de lampes dans laquelle le filament chauffe et "rougeoie" sous l'effet Joule - voir <a href="#">Alim</a> ), incorporant un miroir sphérique en film d'argent, et donnant une lumière jaunâtre (la <a href="#">température de couleur</a> est de 3000 K), une efficacité faible de 12 à 20 <a href="#">lumens</a> /Watt avec un rendement électrique de 25 % (i.e. plus de 75 % de l'énergie part en chaleur). La position de l'ampoule est indifférente bien que la chaleur entraîne un cloquage du miroir et noircit les parois.
<b>FACE</b>	désigne l'ensemble des projecteurs situés en salle et éclairant la scène.  {NB : voir aussi <a href="#">Face</a> à la section Théâtre}
<b>Fade in</b>	cf. <a href="#">Effet (Lumière)</a> .
<b>Fade out</b>	cf. <a href="#">Effet (Lumière)</a> .
<b>FLOOD(light)</b>	[anglais : mot à mot to flood = inonder] projecteur, en général dépourvu de lentille, donnant une lumière diffuse (sous-entendu au faisceau large, par opposition à <a href="#">Spot</a> et <a href="#">Wash</a> ).



## FOCUS

[anglais : mot à mot = mise au point] pointer, pointage : réglage en orientation (site et azimut grâce à la [lyre](#)), de l'angle d'ouverture et de la netteté (pour les [découpes](#)) des projecteurs ; d'où l'expression "faire le focus".

Les principales contraintes, en plus des nécessités artistiques, sont de ne pas baver sur les [pendars](#), le rideau de fond ou le devant de scène.

- **lever** : relever le faisceau (en azimut)
- **piquer** : abaisser le faisceau
- **serrer** : fermer l'angle du faisceau
- **ouvrir** : ouvrir l'angle du faisceau

Commandements employés pour régler

En repérant le [point chaud](#) du projecteur, on détermine l'axe de visée. On peut même régler quelque soit l'intensité et en plein jour en se mettant dans l'axe du projecteur (des lunettes de soleil peuvent toutefois s'avérer utiles...).

{Conseil : 2 philosophies concourent pour l'installation et l'orientation des projecteurs afin qu'ils ne se gênent pas mutuellement lors du focus : soit projecteur vertical en douche et faisceau serré, soit projecteur incliné à l'horizontal...}

**DÉRIVÉS** : **soft** = flou, **sharp** = net.

## Follow Spot

cf. [Spot\(light\)](#).

## FRESNEL

[en hommage au physicien français Augustin Fresnel (1788-1827), auteur en 1821 de la théorie ondulatoire de la lumière, et inventeur en 1819 de ces lentilles pour équiper les phares maritimes] projecteur dont le pouvoir éclairant est augmenté par une lentille à échelons gradués.

Ces lentilles à anneaux circulaires concentriques prismatiques (de section triangulaire) procurent, pour le même diamètre, un important gain d'épaisseur et :

- donc un gain de poids ;
- une diminution des pertes par absorption ;
- une diminution de l'échauffement (et du risque d'éclatement).

Elles donnent une lumière à bords plus diffus que celle d'un projecteur [PC](#) à lentille plan convexe.



Illustration II-7 Fresnel (Doc Adb - 5 Ko)

{NB : dans les pays anglo-saxons, les projecteurs de type [Fresnel](#) sont beaucoup plus utilisés que ceux du type [PC](#)}

**FROST**

[anglais : mot à mot = givre] [gélatine](#) dépolie diffusant la lumière. Moins fort que [Silk](#). Peut transformer un [PC](#) en [Fresnel](#). Voir [Dif](#).

**Full up**

cf. [Black out](#).

**GAMELLE**

[argot théâtre] projecteur.

SYNONYME : **casserole**.

{NB : en son, désigne un haut parleur (on parle du saladier d'un woofers, voir Compact).}

**GEL**

[argot US] [gélatine](#).

**GÉLAT(ine)**

filtre en matière plastique colorée par vernissage ou imprégnation d'un colorant, résistant à la chaleur (pour le polyester utilisable jusqu'à 204 °C - pour le polycarbonate utilisable jusqu'à 132 °C), monté dans un cadre **porte- gélatine**, servant à teinter (par [synthèse soustractive](#)) le faisceau lumineux des projecteurs. Voir [Dichroïque](#).

Les couleurs sont repérées par des numéros différents suivant les marques ([Lee](#)®, [Rosco](#)®, [GamColor](#)®...).

Toutes les gélamines absorbent plus ou moins la lumière suivant leur couleur, obligeant à augmenter soit la puissance électrique (avec le risque de la faire fondre), soit le nombre de projecteurs de même couleur, pour obtenir le même éclairage. Voici les coefficients de transmission de quelques filtres extraits du nuancier de la marque [Lee](#)® :

Couleur	N° Lee	%		Couleur	N° Lee	%
bleu primaire	119	3,1 %		rouge primaire	106	9,3 %
vert primaire	139	15,0 %		bleu léger	118	22,2 %
rouge pale	166	25,0 %		orange	105	41,3 %
vert pale	138	79,9 %		jaune	101	80,0 %

Coefficients de transmission des des gélamines

{Conseil : percer la gélamine de petits trous invisibles pour qu'elle évacue mieux la chaleur}

**GHOST LAMP**

[anglais : mot à mot = lampe pour fantôme] [servante](#). Les fantômes envahissant le théâtre dès qu'il est désert, en général surtout le lundi soir, jour de relâche, appelé "ghost night", la nuit des fantômes...

**GHOST LOAD**

[anglais : mot à mot = charge fantôme] lampe servant de charge [tampon](#) pour augmenter la résistivité ([PAR](#), néon...).

**Girafe (en)**

cf. [Portant](#).

## GOBO

[acronyme anglais de GO Black Out] disque de tôle fine d'acier ajourée, résistant à la chaleur, glissé dans un projecteur de [découpe](#) à coté de l'[iris](#), permettant de découper suivant une silhouette (dessin, logo...) le faisceau lumineux (le négatif d'ombres chinoises). La chaleur déformant la tôle impose des limites aux finesses des dessins. Il existe des gobos en verre résistant permettant, par des procédés de photogravure, un rendu presque photographique (et même en couleur). On peut toujours bricoler un gobo au cutter avec du scotch alu collé face à face, la tôle d'une canette, ou mieux des plaques d'imprimerie offset.

Taille	Diamètre extérieur en mm	Diamètre image en mm
A	100	75
B	86	64
D	53,3	40
E	37,5	20
M	65,5	49,5



Illustration II-8 Exemple de gobo (Doc Lee - 2 Ko)

Différentes tailles de gobos

{NB : en anglais on dit aussi **template**, mot à mot = patron, gabarit ; **cookie**, mot à mot = biscuit ; **cucaloris**}

## GRADATEUR

système de puissance électrique, télécommandé électroniquement (par triac ou thyristor) grâce au [jeu d'orgues](#) par le câble de télécommande (le [data](#)), permettant de moduler l'intensité lumineuse des projecteurs en variant la tension de 0 à 240 Volts du [circuit](#).

Malheureusement la [température de couleur](#) de la lampe ne reste pas constante et baisse aussi avec la graduation (virage vers l'orange).

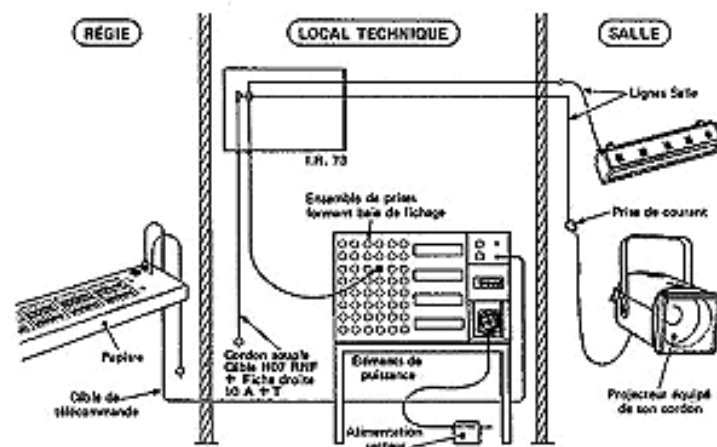

Illustration II-9 Câblage des gradateurs (Doc Frank Lombaers - 10 Ko)

Un [bloc](#) comprend couramment 6 à 12 gradateurs, chacun d'une puissance de 2 à 3 [kiloWatts](#) (donc suffisante pour alimenter, à 100 %, 2 à 3 projecteurs de 1 000 Watts).

Un [bloc](#) de 24 gradateurs de 3 [kiloWatts](#) qui permettra d'alimenter à 100

% au maximum 72 projecteurs de 1 000 Watts nécessitera une alimentation en triphasé de 109 Ampères par [phase](#). Voir [Alim\(mentation\)](#) et [Chute de tension](#) à la section Divers.

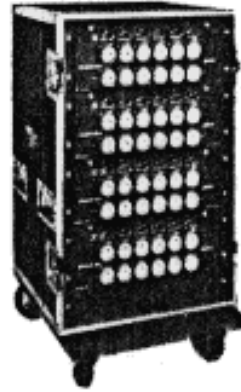

Illustration II-10 Bloc gradateurs (Doc Galatec - 6 Ko)

## HALOGÈNE

lampe/projecteur, apparue vers 1959 (toujours de la famille des lampes à incandescence), utilisant des ampoules contenant des gaz halogènes régénérant le filament de tungstène pour augmenter sa durée de vie (4 fois plus). Elle donne une lumière plus blanche (3 200 K pour la gamme Studio) que la lampe [épiscopo](#), avec une efficacité accrue de 33 [lumens](#)/Watt plus longtemps (car elle ne noircit pas). Cela entraîne néanmoins quelques inconvénients :

- à la place du verre, l'ampoule doit être en quartz (d'où l'appellation courante de [quartz](#)) pour résister à la température de 250 à 600 °C, ce qui interdit de la toucher avec les doigts pour éviter les dépôts de graisse qui la ferait aussitôt exploser ;
- la position de fonctionnement doit être verticale (i.e. le câble du projecteur, toujours situé près du culot de la lampe, vers le bas).

Les halogènes, qui font partie du groupe VIIA de la classification périodique de Mendeleïev, sont : le fluor, le chlore, le brome, l'iode et l'astate (qui provient de réactions nucléaires artificielles).

## HERSE

rangée de lampes de différentes couleurs fixées dans une gouttière en tôle posée au sol (la [rampe](#)) ou suspendue dans les [cintres](#).

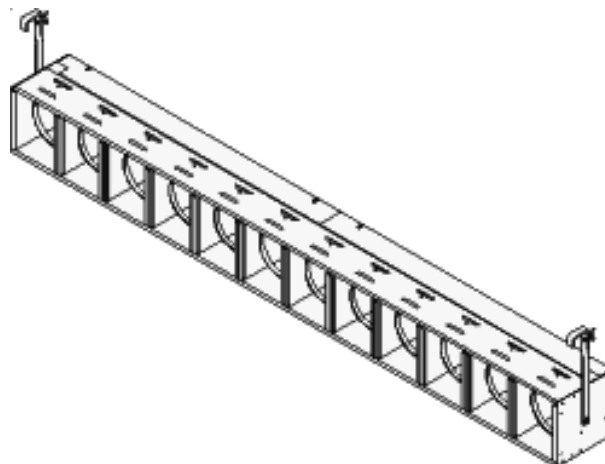

## Illustration II-11 Herse (5 Ko)

### HMI

[acronyme de Hydrargyrum Medium-arc Iodide inventée vers 1964 par Osram® (filiale de Siemens), Hydrargyrum est le nom latin du mercure] lampe/projecteur, utilisant une lampe à décharge (c'est la deuxième famille de lampes dans laquelle se crée par différence de potentiel un arc électrique d'une dizaine de millimètres au maximum, formant un plasma dans un mélange gazeux à base de vapeur de mercure) donnant une lumière réellement blanche (5600 K soit la [température](#) de la lumière du jour pour le cinéma), avec un excellent [IRC](#) de 90, et une efficacité lumineuse 5 fois plus forte qu'une lampe à incandescence pour la même puissance électrique (100 [lumens](#)/Watt) malgré quelques inconvénients :

- toujours branchée en [direct](#) car non graduable électroniquement, mais modulable par des [volets](#) mécaniques ;
- 1 à 4 minutes de temps de chauffe (la lampe en [quartz](#) atteints de 300 à 950 °C) ;
- un amorçage à une tension de 25 000 à 65 000 Volts ;
- un réamorçage à chaud difficile nécessitant d'attendre jusqu'à 10 minutes.

D'autres fabricants proposent maintenant des lampes semblables aux halogénures métalliques (ou halogénures de terres rares) sous les dénominations : MSR (Medium Source Rare earth) de Philips (qui a racheté Mazda en 83), CSI, CID, HTI, HSR, HSD, HQI, MBI... Voir [Xénon](#), l'autre type de lampe à décharge (il existe en fait un troisième type : les lampes à vapeur de sodium peu utilisées dans le spectacle de part leur faible [IRC](#), la lumière jaunâtre des éclairages publics).

### HORIZIODE

projecteur de très grande ouverture (angle de faisceau de l'ordre de 90°) servant généralement à éclairer les toiles de fond, le [cyclo](#). Ils peuvent être de forme et de dispersion soit :

- symétrique  
pour être placés au milieu de la zone à éclairer ou,
- asymétrique  
pour être placés en haut ([porteuse](#)), ou en bas (au sol).

SYNONYME : [cycliode](#).



Illustration II-12 Horiziodé asymétrique (Doc Adb - 3 Ko)



## HOUSE LIGHTS

[anglais : mot à mot = lumières de maison] éclairage général de la salle.  
Voir [Worklights](#).

## IRC

[acronyme de Indice de Rendu des Couleurs] capacité d'une source lumineuse à bien restituer les différentes couleurs du spectre visible d'un objet éclairé, sans perte ou coloration. L'indice maximum (IRC = 100) correspond à la lumière naturelle.

Par exemple, les lampes [HMI](#) ont un excellent IRC (supérieur à 90 d'où leur utilisation dans le cinéma), les lampes sodium utilisées pour l'éclairage public un très mauvais (IRC = 25, forte dominante jaune/orange), mais une haute efficacité de 180 [lumens](#)/Watt.

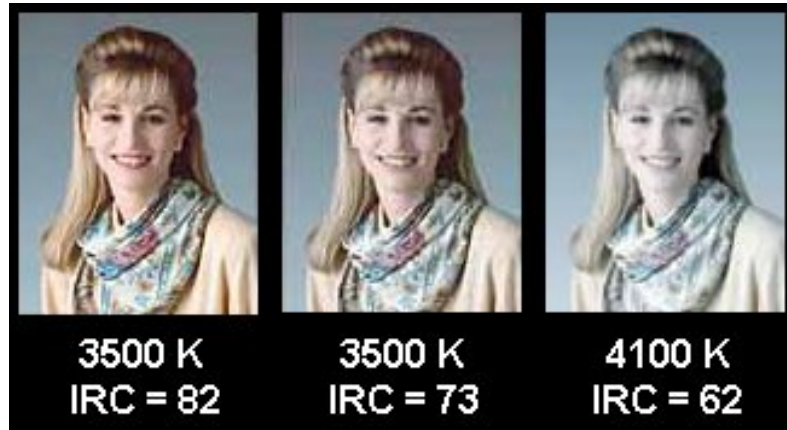

Illustration II-13 Influence de l'IRC sur le rendu d'une photo (18 Ko)

## IRIS

accessoire utilisé sur les [découpes](#) et les [poursuites](#) pour fermer ou agrandir continûment le faisceau lumineux en lui gardant sa forme circulaire.

## JEU D'ORGUES

pupitre de commande des lumières = console lumière<sup>[3]</sup>.

Les projecteurs ne sont pas alimentés directement par la console, mais par des [multis](#) venant des [gradateurs](#) pilotés, à l'aide du câble de télécommande [data](#), par la console.

Il permet d'enchaîner facilement les [effets](#) successifs de la [conduite](#) lumière.

Il peut être soit :

- "manuel" à préparation : l'[effet](#) suivant est alors composé à la main "en aveugle" sur la préparation suivante avant d'être transféré sur scène par basculement. Une colonne de [fader](#) pilote un circuit, 1 ligne représente une préparation,

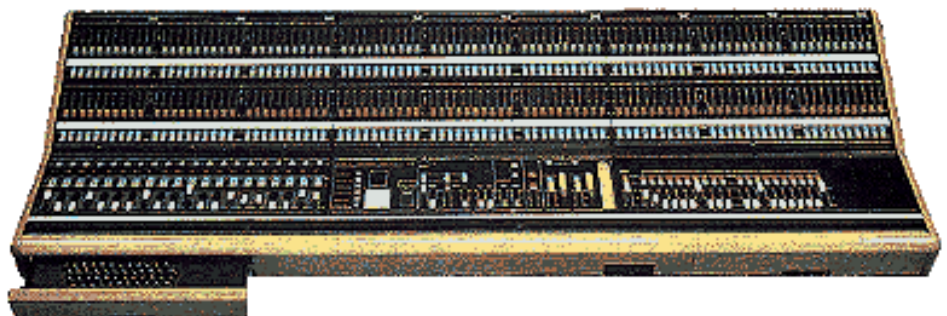

### Illustration II-14 Console manuelle (Doc Avolites - 41 Ko)

- "à mémoire", depuis son invention en 1967 (et installation en juin 68 à Schweinfurt puis à l'Opéra de Budapest et au Coliseum de Londres) par Strand® (consoles IDM/DL et IDM/R et surtout à partir de 73 le MMS - Modular Memory System) : l'[effet](#) suivant est simplement rappelé (transfert) de la mémoire informatique où il a été préalablement enregistré. Un circuit est difficilement accessible directement mais par un clavier.



### Illustration II-15 Console à mémoire (Doc Celco - 15 Ko)

Les principales marques vendues en France sont [Avab](#)®, [Adb](#)®, [Celco](#)®, [Strand Lighting](#)®, [Avolites](#)®...

Il n'est pas rare maintenant de trouver sur un gros concert plusieurs consoles spécialisées :

- pour les projecteurs [traditionnels](#),
- pour les changeurs de couleur ([Color changer](#)),
- pour les [scans](#) (et même plusieurs suivant les marques, e.g. pour les [Téléscan](#)® et les [Vari\\*lite](#)®).

Pour vérifier visuellement la préparation, elle est souvent située à la [régie lumière](#), dans l'axe de la scène, vers le fond de la salle. Voir [Oeil du Prince](#).

#### **JULIAT**®

[marque française] fabricant de projecteurs et [gradateurs](#) ; distributeur des jeux d'orgues [Avab](#)®.

#### **Krypton**

cf. [Xénon](#).

#### **LATÉRAUX**

éclairage/projecteur disposé, sur des [portants](#), dans les [coulisses](#) derrière les [pendrillons](#), et éclairant la scène latéralement pour donner une impression de profondeur. Voir [Rasant](#).

#### **LEKO**

[modèle de projecteur de [découpe](#) à focale fixe et corolle ellipsoïdale racheté par la marque US Strand Lighting] utilisé en anglais comme synonyme de [découpe](#). Voir [Profile](#).

#### **Lever**

cf. [Focus](#).



<b>LEVRON</b>	[nom de l'inventeur Pierre Levron, chef-électro à la Comédie des Champs Élysées au début des années 60] <a href="#">découpe</a> à condenseur et double foyer inventée dans les années 70.
<b>LIGHTING BOARD</b>	[anglais : mot à mot = planche d'éclairage] <a href="#">console</a> , <a href="#">jeu d'orgues</a> . Voir <a href="#">Switchboard</a> .  {NB : board désigne souvent une <a href="#">console</a> }
<b>LIGHTS CHECK</b>	[anglais : mot à mot = vérification des lumières] <a href="#">plein feu</a> pour vérifier que tout est bon (lampes et <a href="#">circuits</a> ), que tout "brille".
<b>LIME(light)</b>	[anglais : mot à mot lime = chaux, oxyde de calcium, formule chimique CaO, limelight = lumière produite par la combustion de la chaux] un des premiers procédés pour obtenir une lumière intense utilisé à partir de 1846, mais inventé en 1816 par l'ingénieur anglais Thomas Drummond, l'oxydation d'un cylindre de chaux par des jets d'oxygène et d'hydrogène gazeux produisant une forte incandescence. Le terme Lime(s) est encore utilisé pour désigner les <a href="#">poursuites</a> , derniers appareils à avoir utiliser ce système.
<b>LUMEN</b>	[symbole Lm] unité de flux lumineux (d'énergie lumineuse, quantité de lumière dans un temps donné) émise, dans toutes les directions, par une source d'intensité lumineuse de 1 <a href="#">candela</a> . Les lumens se conservent dans l'espace. Si l'éclairement d'une surface de 1 m <sup>2</sup> est de 10 <a href="#">lux</a> , cette surface reçoit 10 lumens et 10 cm <sup>2</sup> reçoivent 1 000 fois moins soit 0,01 lumens.  {NB : 1 Watt lumineux = 683 lumens}
<b>LUX</b>	[symbole Lx] unité d'éclairement (intensité lumineuse) émise par un flux lumineux uniforme de 1 <a href="#">lumen</a> sur 1 mètre carré ; donc inversement proportionnel au carré de la distance (si on double la distance on éclaire 4 (2 <sup>2</sup> = 2x2) fois moins, si on triple la distance 9 (3 <sup>2</sup> = 3x3) fois moins).
<b>LX</b>	symbole de <a href="#">Lux</a> et acronyme anglais de Lights (lumières).
<b>LYRE</b>	pièce de métal plié en forme de U servant à supporter, à orienter le corps d'un projecteur et permettant de l'accrocher sur une <a href="#">perche</a> ou un <a href="#">pont</a> à l'aide d'un crochet de fixation. Pour faciliter les réglages (voir <a href="#">Focus</a> ), celui-ci est monté la vis de blocage vers l'arrière du projecteur. Voir <a href="#">Sécu</a> .

**Mac CANDLESS  
(méthode de)**

méthode de conception et d'implantation de l'éclairage développée par Geoffrey Mac Candless.

<b>Objet</b>	<b>Type et exemple</b>
<b>1 - COMÉDIENS</b>	<b>AIRE DE JEU PRINCIPALE</b>
Scène	Quadrillage de la scène en carrés d'environ 2,5 mètres de coté (si possible en nombre impair en largeur pour avoir un couloir central, i.e. 6 = 3 x 2, 15 = 5 x 3) <ul style="list-style-type: none"><li>• <u>simple Mac Candless</u> : 3 projecteurs (1000 W) par carré = 1 à cour (angle 45° en site et azimuth) + 1 à jardin (angle 45° en site et azimuth) + 1 en contre-jour</li><li>• <u>double Mac Candless</u> : 5 projecteurs (1000 W) par carré = 2 à cour (couleur chaude + couleur froide) + 2 à jardin (chaud + froid) + 1 en contre-jour</li></ul>
<b>2 - COMÉDIENS</b>	<b>AIRE DE JEU SUPPLÉMENTAIRES</b>
Zones de jeu supplémentaires	(couloir, balcon, fenêtre...)
<b>3 - COMÉDIENS</b>	<b>LUMIÈRES COLORATION</b>
Tonalité décor et plein-feux	(renfort herse en ambre ou bleu)
<b>4 - COMÉDIENS</b>	<b>ZONES SPÉCIALES</b>
Éclairage du décor si nécessaire	(toile, châssis, cyclorama...)
<b>5 - DÉCOR &amp; ESPACE SCÉNIQUE</b>	<b>LUMIÈRES "MOTIVANTES"</b>
Lumières clefs motivantes	(cheminée, flambeau, lampe chevet...)
<b>6 - DÉCOR &amp; ESPACE SCÉNIQUE</b>	<b>LUMIÈRES "MOTIVÉES"</b>
Lumières motivées "à la façon de..."	(soleil, lune, coulisses...)
<b>7 - DÉCOR &amp; ESPACE SCÉNIQUE</b>	<b>LUMIÈRES SPÉCIFIQUES</b>
Éclairage zones spéciales	(douches, poursuites...)
<b>8 - DÉCOR &amp; ESPACE SCÉNIQUE</b>	<b>EFFETS SPÉCIAUX</b>
Effets spéciaux	(projection, pluie, neige...)

On peut obtenir une image en éclairant tous les éléments de façon uniforme, mais l'objet n'a alors ni structure ni forme et le résultat est

	plat et sans intérêt, comme par temps très couvert. Ce n'est pas la lumière qui crée le relief, mais les ombres produites par celle-ci...
<b>MANDARINE</b>	projecteur de couleur orange, monté sur une pince ("pince bol") ou un <a href="#">pied</a> et muni d'une lampe crayon de 800 Watts ( <a href="#">température de couleur</a> de 3 200 K) et de volets, très utilisé en vidéo. Une molette à l'arrière permet de la régler la focalisation en <a href="#">Flood</a> ou en <a href="#">Spot</a> . Voir <a href="#">Blonde</a> .
<b>MARÉCHAL®</b>	[marque française] fabricant de prises d'alimentation électrique de forte puissance. Voir <a href="#">Alim(mentation)</a> à la section Divers.
<b>MARTELÉ</b>	[lentille martelée] projecteur équipé d'une lentille plan convexe mais martelée, variante intermédiaire entre <a href="#">PC</a> et <a href="#">Fresnel</a> , très utilisée en Italie.  {NB : en anglais on dit <b>pebbles</b> , mot à mot = cailloux, galets}
<b>MARTIN LUMEL®</b>	[modèle de la marque Legrand] modèle de prises d'alimentation électrique de forte puissance (voir <a href="#">Alim(mentation)</a> à la section Divers), très résistantes car en métal. La gamme de prises Hypra® répond au décret de 88 qui impose la présence d'un décontacteur permettant la déconnexion sous charge pour les intensité supérieure à 32 Ampères.
<b>MÉTRIX</b>	[marque française, depuis 97 division du groupe français Chauvin-Arnoux] utilisé comme synonyme de <a href="#">contrôleur</a> électrique ou multimètre.  <div style="text-align: center;">  </div> <p style="text-align: center;"><u>Illustration II-16 Contrôleur Metrix (Doc Metrix - 11 Ko)</u></p>
<b>Mired</b>	cf. <a href="#">Note Température de couleur</a> .
<b>Mouche</b>	cf. <a href="#">Pointer</a> .
<b>Moucher</b>	cf. <a href="#">Pointer</a> .
<b>MULTI(paire)</b>	gros câble intégrant plusieurs conducteurs groupés et véhiculant soit : <ul style="list-style-type: none"> <li>• des alimentations électriques ; il se termine par des prises (un <b>éclaté</b>) ou un boîtier multiprise (typiquement 19 conducteurs pour 6 lignes) ;</li> <li>• des télécommandes de grande longueur car il doit relier la scène aux différentes <a href="#">consoles</a>, parfois très éloignées (de 30 à 100 mètres) il se termine par des connecteurs <a href="#">Harting</a> ou <a href="#">Socapex</a>.</li> </ul>

<b>MUX / DEMUX</b>	<p>[abréviation de multiplexeur/démultiplexeur] appareil permettant de convertir un signal de commande de <a href="#">gradateurs</a> (voir <a href="#">Data</a>) de type analogique (0-10 Volt) en type numérique (DMX 512) et vice-versa.</p> <p>{NB : il existe aussi des convertisseurs de protocole pour transformer un signal <a href="#">DMX</a> en <a href="#">Avab</a> (e.g. Hermès de Robert Juliat) ou Strand D54 et inversement par exemple.}</p>
<b>Nègre</b>	cf. <a href="#">Volets</a> .
<b>Néon</b>	lampe inventée en 1933 utilisant du gaz néon. Cf. <a href="#">Xénon</a> .
<b>Noir</b>	cf. <a href="#">Plein feu</a> . C'est aussi la couleur favorite des <a href="#">machinistes</a> ...
<b>Noir sec</b>	cf. <a href="#">Effet (Lumière)</a> .
<b>NORMOGRAPHE</b>	<p>rectangle de plastique où sont détourés des schémas permettant, par exemple, de tracer rapidement les symboles (malheureusement plus ou moins normalisés) des projecteurs sur un <a href="#">plan de feu</a>.</p> <p>L'utilisation de logiciels soit de dessin 2D/3D d'architecture adaptés au spectacle, soit spécifiques à la conception lumière (LAO = Lumière Assistée par Ordinateur) les rends de plus en plus inutiles.</p> <p><b>Consulter l'annexe : <a href="#">Exemple de plan de feu</a></b></p>
<b>Ouvrir</b>	cf. <a href="#">Focus</a> .
<b>P17</b>	<p>prise d'alimentation électrique de forte puissance (voir <a href="#">Alim(mentation)</a> à la section Divers), en plastique, disponibles et sous différents brochage et taille :</p> <ul style="list-style-type: none"> <li>• 16 Ampères en monophasé tripolaire (3 broches P+N+T) de couleur bleu ;</li> <li>• 32 Ampères en triphasé tétrapolaire (4 broches 3P+T ou 3P+N+T) de couleur rouge ;</li> <li>• 64 et 125 Ampères en triphasé de couleur rouge avec collerette blanche à visser.</li> </ul> <div style="text-align: center;">  </div> <p style="text-align: center;"><b>Illustration II-17 Prise P17 (Doc Legrand - 11 Ko)</b></p>

[acronyme de Parabolic Aluminized Reflector] projecteur très simple et très léger (de 3 à 4 kg), juste une boîte en tôle (en acier ou en aluminium), sans lentille car c'est la lampe PAR (inventée par General Electric Lighting® connu pour ses marques Thorn® et Tungsram®) qui intègre le réflecteur et la lentille non focalisable, juste au crayon orientable par la banane, il existe une grande variété de lampes PAR (PAR 16, PAR 36, PAR 46, PAR 56, PAR 64) différenciées par leur dimension (le chiffre indique le diamètre en 1/8 de pouce - voir [Foot](#) - donc 5,1 cm pour PAR 16, 11,4 cm pour PAR 36, 14,6 cm pour PAR 46, 17,8 cm pour PAR 56, 20,3 cm pour PAR 64), la tension d'utilisation, la puissance, l'ouverture de faisceau.

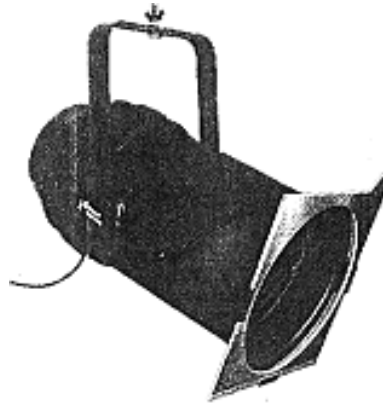

Illustration II-18 Par 64 (6 Ko)

En spectacle la plus courante est le PAR 64 (la plus grosse taille) de 1 000 Watts sous 110 ou 230 Volts (série CP), disponible sous plusieurs types de lampes au faisceau déformé en ovale plus ou moins ouvert :

PAR en 110 V	Signification	Taille tache	Angles faisceau	PAR en 230 V
VNSP	Very Narrow <a href="#">Spot</a>	très étroite	6 - 12°	CP 60
NSP	Narrow <a href="#">Spot</a>	étroite	8 - 15°	CP 61
MFL	Medium <a href="#">Flood</a>	moyenne	12 - 28°	CP 62
WFL	Wide <a href="#">Flood</a>	large	24 - 42°	CP 95

#### Types de lampe PAR

Quand ils marchent en 110 Volts où le filament étant, plus court et plus gros, est plus proche d'une source ponctuelle ce qui donne en une efficacité lumineuse plus élevée, ils sont couplés en série par 2 (110 Volts + 110 Volts = 220 Volts) avec une [bretelle](#) série (sinon boom !), et même très souvent pré-câblés en barre de 4, 6 ou 8 projecteurs.

## PATCH

[anglais : mot à mot to dispatch = expédier] faire le patch ou "patcher", c'est raccorder les lignes des rallonges souples ou des [multis](#) alimentant les projecteurs, sur les prises des [gradateurs](#) en respectant les couplages donnés par le plan lumière (voir [Plan de feu](#)) de la [fiche technique](#) et les [effets](#) de la [conduite](#), tout en tenant compte de la contrainte de limitation de puissance des [circuits](#) de ces [gradateurs](#). Ce système permet de connecter n'importe quel [gradateur](#) avec n'importe quelle [circuit](#). Certaines [consoles](#) et certains [blocs](#) permettent aussi un patch grâce à une matrice de fiches (**pin patch**) dont l'insertion au croisement d'une colonne et d'une ligne rattache un [circuit](#) à un [gradateur](#). Le **soft patch** est une possibilité offerte par les [jeux d'orgues](#) à mémoire permettant de changer, de permuter ou de grouper les numéros physiques des [circuits](#) des [gradateurs](#) en numéros virtuels plus faciles à mémoriser.

{NB : voir aussi [Patchbay](#) à la section Son}

## Patcher

cf. [Patch](#).

## PC

[Plan Convexe] projecteur, pesant de 10 à 13 kg, équipé d'une lentille plan convexe (plane d'un côté, arrondie convexe de l'autre) donnant une lumière moins floue qu'un [Fresnel](#). Voir le nota bene de l'entrée [Fresnel](#).

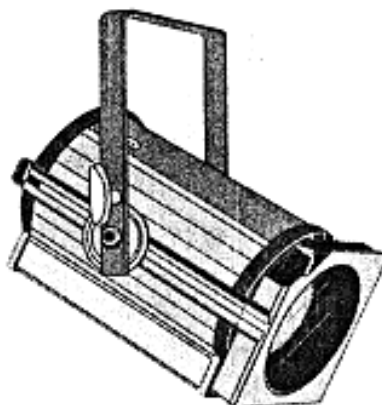

Illustration II-19 Projecteur PC (Doc Adb - 7 Ko)

## Pebbles

cf. [Martelé](#).

## PIED

trépied à 3 ou 4 pieds supportant les projecteurs. La hauteur peut être réglée :

- en force et bloquée par une vis ou une goupille pour les pieds légers ;
- par une manivelle à crémaillère ou à câble pour les pieds lourds acceptant plus de charge.

On peut y rajouter :

- une rallonge pour augmenter la



Illustration II-20 Pied avec barre

	<p>hauteur ;</p> <ul style="list-style-type: none"> <li>• une barre de couplage ou un cadre pour installer un plus grand nombre de projecteurs (2, 4, 5...).</li> </ul>	<p><u>de couplage</u> (Doc ADB - 3 Ko)</p>
<b>Pin patch</b>	cf. <a href="#">Patch</a> .	
<b>Piquer</b>	cf. <a href="#">Focus</a> .	
<b>PHASE</b>	<p>la puissance électrique est distribuée par les alternateurs (à 3 enroulements induits) des centrales sous forme de courants alternatifs triphasés (voir <a href="#">Watt</a>). La tension est différente suivant le type de montage et les conducteurs appelés phase :</p> <ul style="list-style-type: none"> <li>• montage en étoile (Y) : 3 conducteurs avec un conducteur neutre ; on obtient soit du : <ul style="list-style-type: none"> <li>■ 230 Volts entre une phase et le neutre - tension simple, pour l'alimentation des appareils électriques, l'éclairage...</li> <li>■ 400 Volts entre deux phases - tension composée,</li> </ul> </li> </ul> <p style="text-align: center;"><math>(230 \times \sqrt{3} = 230 \times 1,732)</math></p> <p>pour la "force" motrice (moteurs électriques).</p> <ul style="list-style-type: none"> <li>• montage en triangle (ou delta A) : 3 conducteurs sans neutre ; pour l'alimentation des <a href="#">moteurs électriques de palans</a> (les phases sont équilibrées ou s'annulent d'ou l'absence de neutre).</li> </ul> <p>{NB : avec la normalisation européenne, la tension est maintenant de :</p> <ul style="list-style-type: none"> <li>• 230 Volts -6 % / +10 % (-13,8 V / + 23 Volts, soit une plage de 216,2 V à 253 Volts)</li> <li>• 400 Volts pour le triphasé</li> </ul> <p>Le USA sont toujours en 120 Volts et le Japon en 100 Volts...}</p> <p>{NB : voir aussi <a href="#">Alim(mentation)</a>, <a href="#">Chute de tension</a> à la section Divers et <a href="#">Phase</a> à la section Son}</p>	
<b>PLAN DE FEU</b>	<p>plan d'implantation des projecteurs sur le <a href="#">gril</a>, en latéral (voir <a href="#">Latéraux</a>), à la <a href="#">face</a>. Sa conception dépend de considérations artistiques et esthétiques, de la méthode (voir <a href="#">Mac Candless</a>) et de l'expérience du concepteur lumière. Voir <a href="#">normographe</a>.</p> <p><b>SYNONYME</b> : <b>plan lumière</b>.</p> <p>Consulter l'annexe : <a href="#">Exemple de plan de feu</a></p>	
<b>Plan lumière</b>	cf. <a href="#">Plan de feu</a> .	



<b>PLOT</b>	[anglais : mot à mot to plot = tracer un plan] plan. <b>Lighting plot</b> désigne donc le <a href="#">Plan de feu</a> .
<b>PLEIN FEU</b>	<a href="#">effet</a> où tous les projecteurs sont allumés. Le contraire est un <b>noir</b> .
<b>POINT CHAUD</b>	partie centrale, la plus brillante car de plus forte intensité, de la tache faite par le faisceau d'un projecteur. Voir <a href="#">Focus</a> .
<b>POINTER</b>	orienter une <a href="#">poursuite</a> pour préparer son ouverture en utilisant une minuscule tache (ouverture de l' <a href="#">iris</a> au minimum et si possible avec une <a href="#">gélatine</a> foncée), invisible des spectateurs, la <b>mouche</b> . On dit aussi <b>moucher</b> .
<b>Polycarbonate</b>	cf. <a href="#">Gélat(ine)</a> .
<b>PORTANT</b>	mat, <a href="#">pieds</a> ou <a href="#">ponts</a> verticaux (en girafe) disposés dans les <a href="#">coulisses</a> , derrière les <a href="#">pendrillons</a> , et permettant d'installer les <a href="#">latéraux</a> .
<b>Porte- gélatine</b>	cf. <a href="#">Gélat(ine)</a> .
<b>POURSUIITE</b>	<p>[abréviation de projecteur de poursuite] puissant projecteur, dérivant d'une <a href="#">découpe</a>, utilisant une lampe de type <a href="#">HMI</a> ou <a href="#">Xénon</a> ou à arc au charbon (et nécessitant donc souvent un <a href="#">ballast</a>), monté sur un tripode, réglable et orientable par un <a href="#">machiniste</a> pour suivre (voir <a href="#">Pointer</a>) et cerner les déplacements d'un comédien ou d'un artiste. Un <a href="#">iris</a> permet de régler la taille du faisceau. On utilise 3 tailles de faisceau :</p> <ul style="list-style-type: none"> <li>• en pied (danse... n'oublier pas les pieds) ;</li> <li>• en plan américain (i.e. jusqu'à la ceinture, pour musicien, comédien...) ;</li> <li>• en médaillon (chanteur...).</li> </ul> <p>3 types d'ouverture et de fermeture sont possibles :</p> <ul style="list-style-type: none"> <li>• <a href="#">fade in</a> ou <a href="#">fade out</a> à l'<a href="#">iris</a> ;</li> <li>• <a href="#">fade in</a> ou <a href="#">fade out</a> au <a href="#">dimmer</a> s'il y en a un ;</li> <li>• <a href="#">noir sec</a>, <a href="#">cut</a> ou <a href="#">black out</a> au <a href="#">shutter</a>.</li> </ul> <p>Quelques conseils pour améliorer l'aspect esthétique de l'effet :</p> <ul style="list-style-type: none"> <li>• mettre d'autant plus au flou (certains appareils ont un commutateur donnant des bords de faisceau très flous) que l'on n'est pas sûr des déplacements ;</li> <li>• fermer plutôt au <a href="#">dimmer</a> qu'avec l'<a href="#">iris</a>, moins visible si c'est mal fait ;</li> <li>• pas de mouvement brusque en cas de perte, couper puis revenir plutôt que de balayer violemment le <a href="#">plateau</a> ;</li> <li>• décaler légèrement pour ne pas toucher les <a href="#">pendars</a>, le <a href="#">cyclo</a>, le rideau de fond ou le devant de scène ;</li> <li>• <a href="#">ouvrir</a> plus si l'artiste bouge beaucoup, serrer sinon ;</li> <li>• <a href="#">serrer</a> plus si l'artiste remonte au <a href="#">lointain</a>, ouvrir s'il descend à la <a href="#">face</a> ;</li> </ul>

- regarder les ombres au sol si le rond n'est pas visible ;
- toujours suivre de préférence la femme quand un couple de danseurs se sépare ;
- repérer les couleurs par numéro ;
- suivre le rythme de la musique et se servir de son feeling...

Elle est toujours située en hauteur pour ne pas trop éblouir l'artiste et ne doit pas être trop de face pour ne pas écraser le relief.



Illustration II-21 Projecteur de poursuite et son ballast (Doc Adb - 7 Ko)

Il existe maintenant des système de poursuite automatique où un ou plusieurs [scans](#) suivent un artiste portant un émetteur comme :

- l'Autopilot de Wybron ([www.wybron.com](http://www.wybron.com)), sortie en 94, qui peut contrôler jusqu'à 24 [scans](#) sur 4 artistes sur une surface de 15 m × 15 m,
- le Martin Lighting Director ([www.martin.fr](http://www.martin.fr)) qui contrôle des [scans](#) MAC.  
Martin commercialise aussi le système de suivi pour poursuites automatiques [Trackpod](#).

<b>PROFILE</b>	[anglais : mot à mot = silhouette] projecteur de découpe, voir <a href="#">Découpe</a> .
<b>PROJO</b>	[argot théâtre] projecteur.
<b>PROLONG(gateur)</b>	[argot théâtre] rallonge électrique. On ne doit ni le débrancher en tirant sur le câble au lieu de la prise, ni le jeter d'une grande hauteur sur un sol dur (surtout les <a href="#">P17</a> ). Voir <a href="#">Rouler</a> .
<b>QUARTZ</b>	synonyme de projecteur d'éclairage public équipé d'une lampe <a href="#">halogène</a> de part la composition de son ampoule.
<b>Rampe</b>	cf. <a href="#">Herse</a> .
<b>RASANT</b>	projecteur au sol éclairant horizontalement ou légèrement vers le haut, sans toucher le sol ("frisant") contrairement aux <a href="#">latéraux</a> , très utilisé en danse pour donner l'impression de légèreté des danseurs.

## SCAN / SCANNER

[anglais : mot à mot to scan = balayer, examiner] projecteur motorisé, asservi. Voir [Trad](#) et aussi [Asservie](#).

Deux grandes familles se partagent le marché :

- à miroir motorisé (où seul le miroir bouge), du genre [Téléscan](#)<sup>®</sup> (il existe des miroirs asservis seul) ;
- à [lyre](#) motorisée (où tout le corps du projecteur bouge), du genre [Vari\\*lite](#)<sup>®</sup> (il existe des [lyres](#) asservies pour y monter un projecteur [traditionnel](#)).

Le pilotage des scanners (en fait des moteurs soit pas à pas, soit à courant continu) en [DMX](#) pose des problèmes pour 2 raisons :

- vu le nombre de paramètres à transmettre, le nombre de canaux [DMX](#) utilisés peut atteindre 24 (1 paramètre = 1 canal) pour 1 seul projecteur (et donc un seul [circuit](#) de puissance de [gradateur](#)). E.g. 4 canaux pour la position en XY, 1 pour le zoom, 3 pour la couleur en trichromie, 1 pour les couleurs saturés, 1 pour les filtres correcteurs, 1 pour l'obturateur, 1 pour l'[iris](#), 2 pour les [gobos](#), 9 pour les [couteaux](#)... ;
- la résolution 8 bits du [DMX](#) autorisant 256 pas ( $2^8 = 256$ ) s'avère souvent insuffisante : à 10 mètres, le déplacement se fera par bonds visibles de 12 centimètres. Une résolution de 16 bits ( $2^{16} = 65\ 536$  pas), en fait codé sur  $2 \times 8$  bits en attendant le nouveau protocole SuperDMX ou HiDMX, est préférable.

Pour ces raisons, ils nécessitent donc souvent une [console](#) spéciale et dédiée (Compulite<sup>®</sup>, Flying Pig Systems<sup>®</sup>, Jands<sup>®</sup>, Celco<sup>®</sup>...).

La tendance est à la rencontre des consoles dédiées scans capables de gérer aussi des [traditionnels](#) et des consoles traditionnelles capable de manipuler des scans.



Illustration II-22 Projecteur motorisé (Doc High End - 3 Ko)

## SCHWARZ

[allemand : mot à mot = noir] noir lumière, voir [Black out](#), [Plein feu](#) et [Balisage](#).

## Scotch alu

cf. [Volets](#).

## Scroller

cf. [Color changer](#).

**SÉCU** [raccourci de câble de sécurité] petite élingue ou chaîne, souvent fixée à demeure à un appareil (lyre d'un projecteur, changeur de couleur ([Color changer](#)), [ballast](#)...), servant à l'attacher à la [perche](#) ou au [pont](#) sur lequel il est accroché, en renfort au cas ou le collier casserait ou se dévisserait...



Illustration II-23 Câble de sécurité (3 Ko)

**Serrer** cf. [Focus](#).

**Sharp** cf. [Focus](#).

**SHUNT** [anglais : mot à mot to shunt = aiguiller] bretelle de dérivation.

**SHUTTER** [anglais : mot à mot to shunt = volet] obturateur, diaphragme, [couteau de découpe](#).

**SILK** [anglais : mot à mot = soie] [gélatine](#) striée diffusant la lumière suivant son orientation. Plus fort que [Frost](#). Voir [Dif](#).

**SOCAPEX®** [marque] constructeur de connecteurs multibroches ronds à vis (7 points de 25 A, 19 points de 10 ou 25 A, 37 points de 7,5 A, mais aussi 12, 22, 43 et 61 points) originellement pour courant faible, mais très utilisés pour les câbles [multipaire](#) lumière.



Illustration II-24 Prise Socapex (14 Ko)

La norme NFC 15-100 impose maintenant des conducteurs séparés (phase, neutre et terre) par circuit ce qui limite à 6 circuits maximum (au lieu de 8) les multis en "Soca" 19 broches (6 × 3 = 18).

Numéro circuit	Phase	Neutre	Terre
Circuit 1	broche 1	broche 2	broche 13
Circuit 2	broche 3	broche 4	broche 14

Circuit 3	broche 5	broche 6	broche 15
Circuit 4	broche 7	broche 8	broche 16
Circuit 5	broche 9	broche 10	broche 17
Circuit 6	broche 11	broche 12	broche 18
	La broche 19 est laissée libre		

Câblage standard d'un multipaire 6 circuits en Socapex 19 broches

Vue coté soudures

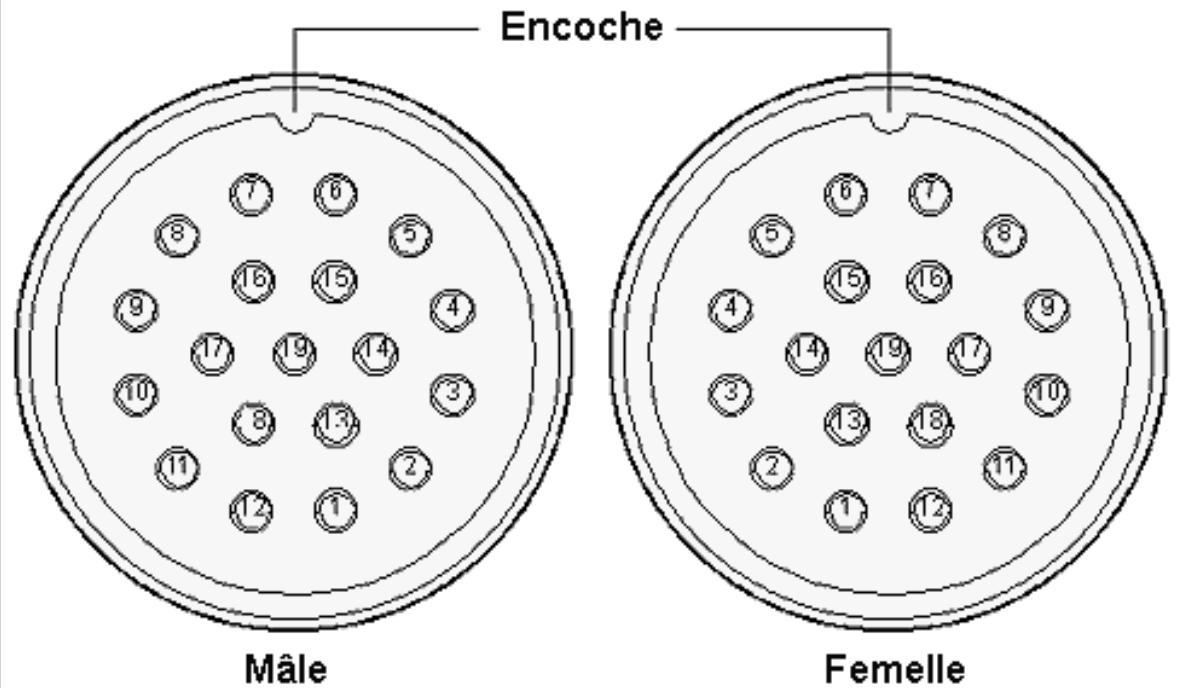

Illustration II-25 Brochage Socapex (12 Ko)

<b>Soft</b>	cf. <a href="#">Focus</a> .
<b>Soft patch</b>	cf. <a href="#">Patch</a> .
<b>SONNER</b>	tester les circuits et/ou les lampes des projecteurs en les branchant en <a href="#">direct</a> surtout avant de les <a href="#">appuyer</a> . Histoire d'être sûr... L'idéal est d'utiliser un "direct à 50 %" pour ne pas claquer les lampes.
<b>SPOT(light)</b>	[mot à mot = lumière tache] projecteur (sous-entendu au faisceau serré, concentré grâce à l'utilisation d'une lentille, par opposition à <a href="#">Flood</a> et <a href="#">Wash</a> ). <b>Follow spot</b> (anglais : mot à mot = projecteur pour suivre) est utilisé pour désigner une <a href="#">poursuite</a> .

## SVOBODA

[nom propre de l'inventeur, Josef Svoboda, scénographe Tchèque] coffre/[herse](#) où 9 projecteurs [BT](#) 24 Volts, serrés en quinconce éclairent en [douche](#). Plusieurs svobodas mis bout à bout créent un mur de lumière que le regard ne peut traverser.

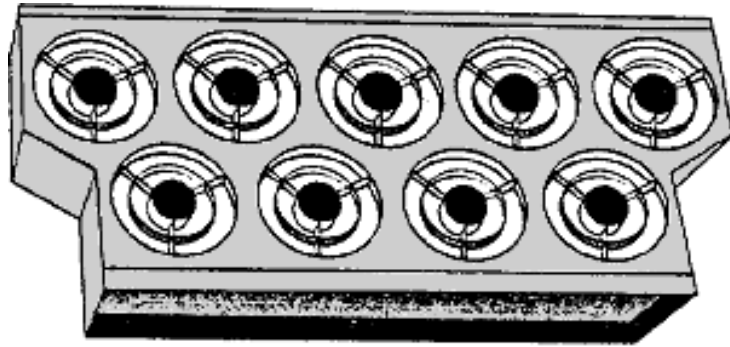

Illustration II-26 Svoboda (10 Ko)

## Switch

cf. [Switchboard](#).

## SWITCHBOARD

[anglais : mot à mot = planche à interrupteurs] [console](#), [jeu d'orgues](#). Voir [Lighting board](#).

{NB : **switch** désigne un interrupteur}

## SYNTHÈSE ADDITIVE

mode de représentation de la couleur dans lequel le blanc est produit par addition des 3 couleurs primaires : le Rouge, le Vert et le Bleu. C'est le procédé utilisé en vidéo où les 3 composantes couleurs du signal, la trichromie, sont notées RGB ou RVB.

C'est aussi le procédé utilisé par la combinaison des faisceaux des projecteurs (on va vers le blanc), mais pas des filtre-[gélamines](#). Voir [Synthèse Soustractive](#).

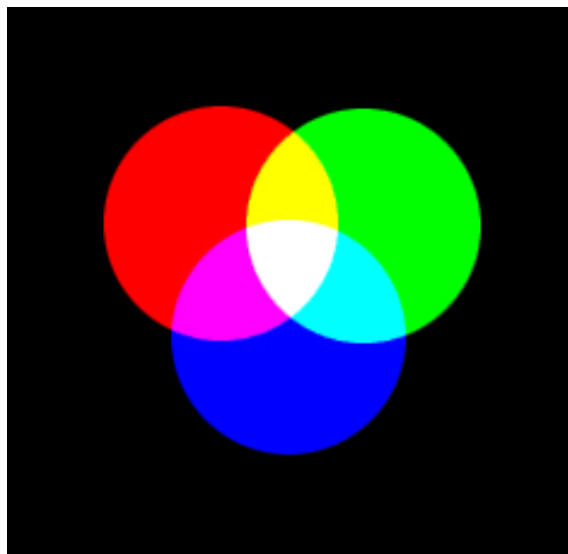

Illustration II-27 Synthèse Additive (Anim 30 Ko)

## SYNTHÈSE SOUSTRACTIVE

mode de représentation de la couleur dans lequel le noir est produit par la superposition des couleurs : Cyan, Magenta, Jaune. C'est le procédé utilisé pour imprimer sur du papier (mais on doit rajouter de l'encre Noire car il est impossible d'avoir des pigments de couleur pure et la superposition des 3 couleurs donne en pratique un marron foncé).

C'est aussi le procédé utilisé par les filtre-[gélamines](#) : une [gélamine](#) filtre la lumière blanche et soustrait une partie de ses radiations (on va vers le noir).

Deux [gélamines](#) différentes dans un même projecteur fonctionnent en synthèse soustractive (e.g. 1 filtre magenta + 1 filtre rouge donne un faisceau rouge). Les [scans](#) utilisent ainsi 3 filtres [dichroïques](#), sous forme de disques en dégradé circulaire très fin, pour obtenir par trichromie une gamme de couleur étendue.

Mais deux [gélamines](#) dans deux projecteurs fonctionnent, elles, en [synthèse additive](#) (e.g. 1 filtre magenta + 1 filtre rouge donne une dominante magenta sur scène). Voir [Synthèse Additive](#).

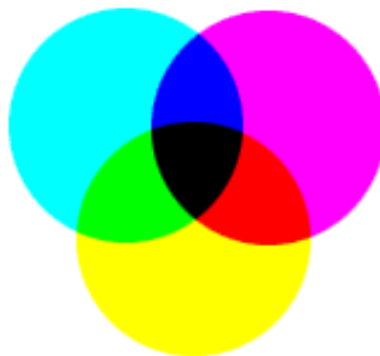

Illustration II-28 Synthèse Soustractive (Anim 27 Ko)

## TAMPON

projecteur caché utilisé comme charge résistive supplémentaire (e.g. pour graduer des néons).

{NB : c'est aussi, en théâtre traditionnel, un mécanisme servant pour des apparitions et disparitions dans les [dessous](#) grâce à des trappes}

## TÉLÉSCAN®

[modèle inventé en 1981 par la marque française Caméléon] projecteur motorisé, pesant 58 kg, coûtant dans les 100 000 FFR (15 000 €) et utilisant une lampe [HMI](#) (de 1200 Watts pour le modèle MK III et 2,5 kW pour les MK IV et V) et un miroir motorisé permettant des changements d'orientation (120° en tilt/site - inclinaison verticale, 340° en pan/azimut - rotation horizontale), de focale, de couleurs et d'effets ([gobos...](#)) piloté par un [jeu d'orgues](#) informatique. Ce fut le premier représentant de cette technique par opposition aux [scans](#) à [lyre](#) motorisée.



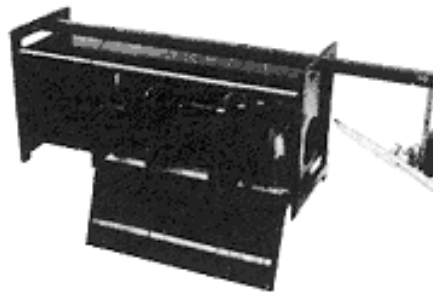

Illustration II-29 Projecteur Télésca ouvert (Doc Caméléon - 5 Ko)

## TEMPÉRATURE DE COULEUR

la température de couleur d'une lampe indique la proportion des radiations colorées (les couleurs de l'arc en ciel) rayonnées par la source chimique utilisée qui est souvent loin des proportions égales composant la lumière blanche (du soleil).

La lumière artificielle est en général produite en chauffant un filament métallique. Plus la température augmente, plus l'activité moléculaire augmente, produisant une émission électromagnétique de plus en plus puissante. À l'inverse, quand un forgeron bats le fer, celui-ci devient de plus en plus rouge (vers 600 °C), puis jaune (vers 1 200 °C, forge), puis bleu/blanc, (vers 1 500 °C, fusion) au fur et à mesure que la température s'élève.

Le physicien allemand Gustav Kirchhoff (1824-1887), corrigé par Max Planck<sup>[4]</sup>, ont démontré que le spectre lumineux continu émis par un radiateur thermique parfait (donc théorique et appelé "corps noir"), absorbant toutes les radiations incidentes, dépend uniquement de sa température. Cela permet de qualifier une source de lumière par la température absolue à laquelle un corps noir doit être porté pour produire un rayonnement équivalent de même chromaticité.

Dans le cas des lampes à incandescence (voir [Épiscopes](#)), l'équivalence est très facile à trouver, car le spectre d'un filament est très proche de celui du corps noir.

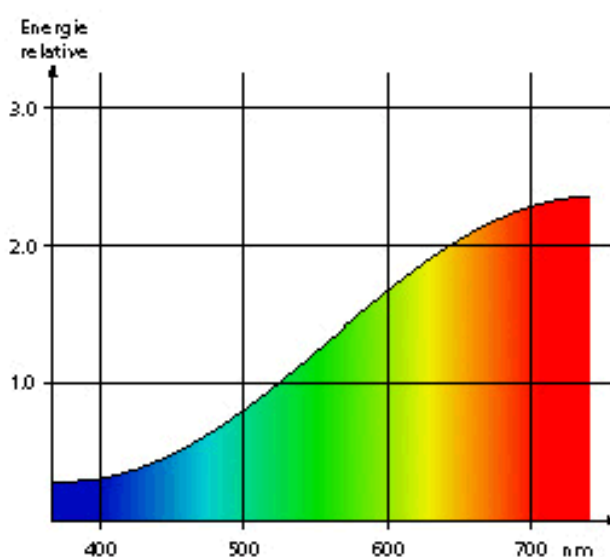

Illustration II-30 Spectre continu (10 Ko)

Pour les sources qui utilisent une décharge électrique dans un gaz (tubes fluorescents, lampes [Xénon](#), [HMI](#)...), le spectre n'est plus continu mais comporte des raies importantes et la corrélation avec l'émission du corps

noir est presque impossible à trouver. Dans ce cas, on donne une température de couleur indicative qui correspond à une sensation équivalente pour l'oeil (la température de couleur n'a donc plus rien à voir avec la température réelle).

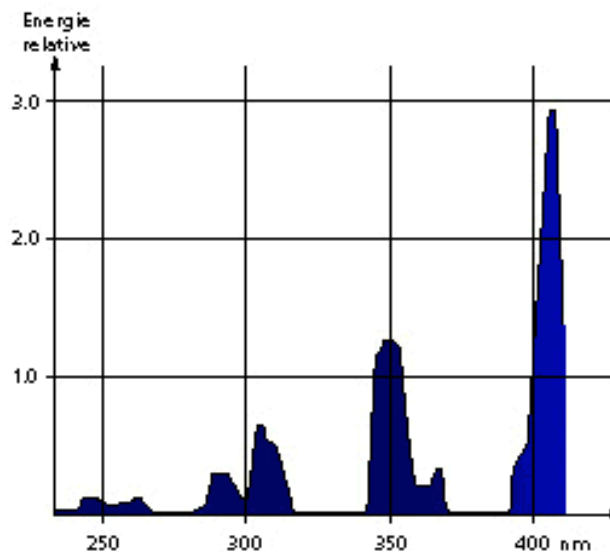

Illustration II-31 Spectre discontinu (4 Ko)

La température de couleur se mesure en degrés Kelvin<sup>[5]</sup>, échelle où le 0 K est égal à -273,15 °Celsius (37,2 °C est donc égal à 310,35 K). Elle n'est pas lié à l'intensité lumineuse mais bien à la nature de la source. Par exemple :

Source	Couleur	Température
<b>bougie</b>	lumière orangée	2 000 K
<b>épiscope</b>	lumière jaunâtre-orangée	2 800 K
<b>halogène</b>	lumière jaunâtre	3 200 K
<b>soleil au coucher</b>	lumière orangée	2 500 K
<b>HMI/Xénon</b>	lumière du jour pour le cinéma	5 600 K
<b>soleil à midi</b>	lumière bleuté	6 000 K
<b>ciel bleu</b>	lumière bleuté	12 000 K

#### Température de couleur

L'oeil s'habitue à tout mais remarque les mélanges. Voir [IRC](#).

{NB : il existe des [gélâtines](#) spéciales dites "convertisseur" pour équilibrer le mélange de sources de différentes températures de couleur, par exemple :

- [Lee 201](#) (CTB pour Correct to Blue) de couleur bleu pour passer du tungstène à la lumière du jour (HMI)
- [Lee 204](#) (CTO pour Correct to Orange) de couleur ambre pour passer de la lumière du jour au tungstène}

<b>Template</b>	cf. <a href="#">Gobo</a> .
<b>Top</b>	cf. <a href="#">Cue</a> .
<b>TOTEM</b>	<a href="#">ponts</a> posés debout ou <a href="#">Hi-Tower</a> équipés de projecteurs de part la conception lumières.
<b>TRAD</b>	[abréviation de traditionnel] projecteur traditionnel par opposition aux <a href="#">Scanners</a> .
<b>TWIST- LOCK</b>	[anglais : mot à mot = verrouillage par torsion] prise américaine d'alimentation électrique, de forme ronde, que l'on verrouille par un huitième de tour.
<b>VARI*LITE®</b>	<p>[marque US créée en 1981] projecteur motorisé, pesant de 26,5 kg, utilisant une lampe à décharge HTI de 400 ou 600 Watts, à <a href="#">lyre</a> motorisée permettant des changements d'orientation (270° en tilt/site, 360° en pan/azimut), de focale, de couleurs et d'effets (<a href="#">gobos</a>...) piloté par un <a href="#">jeu d'orgues</a> informatique dédié (avec un retour d'informations du projecteur vers la console). Voir <a href="#">Scan</a>.</p> <p>Les VL5 Arc utilisent une lentille liquide gonflable pour faire varier le faisceau (Vari*Beam) !</p> <div style="text-align: center;">  </div> <p style="text-align: center;"><u>Illustration II-32 Projecteur Vari*lite (Doc Vari*lite - Anim 29 Ko)</u></p>
<b>VOLETS</b>	<p>éléments en métal composé de 4 volets mobiles et rotatifs, monté à l'avant d'un projecteur et destiné à délimiter le faisceau lumineux pour éviter d'éclairer une zone ou de baver en dehors de la scène.</p> <p><b>SYNONYME</b> : <b>coupe- flux</b>, <b>nègre</b> pour les volets montés sur un bras articulé.</p> <p>{NB : on utilise aussi du "<b>scotch alu</b>", scotch spécial en aluminium ininflammable et stable jusqu'à 150 °C}</p>
<b>WASH</b>	<p>[anglais : mot à mot to wash = laver] projecteur(s) donnant une lumière d'ambiance, de nappage sur scène.</p> <p>De plus en plus utilisé pour désigner les projecteurs "sans effet" par opposition aux projecteurs de type <a href="#">Spot</a> : <a href="#">Découpe</a> ou <a href="#">Scanner</a>.</p>
<b>WORKLIGHTS</b>	<p>[anglais : mot à mot = lumières de travail] éclairage de service de la scène. Voir <a href="#">Service</a>, <a href="#">Houselights</a>.</p>

## XÉNON

représentant le deuxième type de lampes à décharge (avec les lampes aux halogénures métalliques du genre [HMI](#)), les lampes à Xénon furent mises au point par Osram® en 1944 et sont très utilisées pour leur lumière blanche ([température de couleur](#) de 5 600 K), dans les [poursuites](#) et les projecteurs de diapo (voir [PANI](#)). Leurs caractéristiques :

- une efficacité lumineuse 2 fois plus faible qu'une lampe [HMI](#) pour la même puissance électrique (50 [lumens](#)/Watt) ;
- un amorçage à une tension de 10 000 à 50 000 Volts, d'où un [ballast](#) conséquent (avec transfo pour alimenter en continu) ;
- un réamorçage à chaud est possible contrairement aux [HMI](#).

Le Xénon fait partie des gaz rares inertes. Ils sont très peu réactifs et n'existent qu'à l'état d'atomes isolés car ceux-ci possèdent des couches complètement remplies d'électrons et n'ont donc aucun besoin de se lier avec d'autres éléments chimiques :

Nom	Symbole	Numéro atomique	Masse atomique
<b>Xénon</b>	Xe	54	131,3
<b>Krypton</b>	Kr	36	83,8
<b>Argon</b>	Ar	18	39,9
<b>Néon</b>	Ne	10	20,1

sans oublier...

<b>Radon</b>	Rn	86	222
<b>Hélium</b>	He	2	4

Gaz rares

## YOKE

[anglais : mot à mot = joug] [lyre](#).

## Notes

- 1 utilisés comme phare sur les avions. [Retour au texte](#)
- 2 inventée en 1879 par Thomas Alva Edison (1847-1931) grâce à l'utilisation, dans une ampoule de verre sous vide, d'un filament en platine (symbole Pt - point de fusion : 1 769 °C), puis de carbone (moins cher) avec une efficacité lumineuse médiocre de 3 [lumens](#)/Watt.  
À partir de 1911, on utilisera le métal présentant le plus haut point de fusion : 3 380 °C, le tungstène (symbole W de son ancien nom, le Wolfram). On obtient ainsi des températures autour de 2 500 °C dans des ampoules remplies d'un mélange d'argon et d'azote sous une pression de 0,5 bar à froid. [Retour au texte](#)

le nom vient du temps des canalisations (comme les "tuyaux" d'un orgue) de gaz d'éclairage, découvert en 1797 par Philippe Lebon (1767-1804).



Illustration II-33 Jeux d'orgues circa 1936 ! (Doc Strand - 31 Ko)

Rappelons quelques dates :

- en 1640, installation de la rampe et du premier lustre (à chandelles) au Palais Cardinal ;
- en 1784, les quinquets (nouvelles lampes à huile, dix fois plus puissante que les anciennes lampes, que vient d'inventer le suisse Aimé Argant et que perfectionne Quinquet) remplace les chandelles et les lampes pour la première fois à la Comédie-Française ;
- en 1803, démonstration de l'adaptation du gaz d'éclairage à la scène par l'allemand Frederick Winsor au Lyceum Theatre de Londres ;
- en 1820, premier jeu d'orgues au gaz au Théâtre de l'Odéon ;
- en 1822, l'Opéra de Paris est équipé au gaz d'éclairage ;
- en 1846, première utilisation de l'électricité : 360 batteries alimentant des lampes à arc, mises au point en 1807 par Sir Humphry Davy (1778-1829), pour un effet de soleil dans *Le Prophète* de Giacomo Meyerbeer, (des lampes à arc éclairèrent les rues de Paris dès 1841) ;
- en 1875, première extinction complète de la salle (toujours éclairée jusque là) pour l'inauguration du Festspielhaus de Bayreuth par Richard Wagner. Par la volonté d'unir la musique à l'architecture, à la peinture et au jeu de scène, il ouvre l'ère de la [scénographie](#) moderne, où les divers créateurs travaillent ensemble pour un même projet ;
- en 1886, généralisation de l'éclairage électrique à incandescence à l'Opéra de Paris après des essais en 1883 avec des dynamos. Les premiers systèmes pour graduer sont des rhéostats, des auto-transformateurs puis des lampes thyatron avant les triacs et thyristors.
- en 1971, installation à l'Opéra Garnier d'un jeu d'orgues à mémoire ABD Memolight gérant 500 circuits.

[Retour au texte](#)

4 Max Planck (1858-1947), physicien allemand, reçu en 1918 le [prix Nobel de Physique](#) pour son article, publié en 1900, sur la distribution selon la longueur d'onde de l'énergie émise par un corps noir en fonction de la température.

En thermodynamique, les observations expérimentales étaient en désaccord avec les prévisions de la physique classique. Planck déduisit la relation entre l'énergie et la fréquence du rayonnement : celle-ci était basée sur l'idée révolutionnaire que l'énergie émise par un résonateur pourrait seulement prendre des valeurs discrètes, discontinues, appelées "quanta" (l'énergie pour un résonateur de fréquence  $\nu$  est  $h\nu$  où  $h$  est une constante universelle, maintenant appelée la constante de Planck).

Cette idée de quanta fut d'abord reprise en 1905 par Albert Einstein (1879-1955), [prix Nobel de Physique 1921](#), pour expliquer l'effet photoélectrique avec l'hypothèse du photon, puis en 1912 par Niels Bohr (1885-1962), [prix Nobel de Physique 1922](#), qui adapta la structure de l'atome de Ernest Rutherford (1871-1937), [prix Nobel de Physique 1908](#), créant la physique quantique et marquant un tournant dans l'histoire de la physique. [Retour au texte](#)

5 en hommage au physicien écossais Lord Kelvin (1824-1907), inventeur de l'échelle de température absolue.

On utilise aussi le **mired** obtenu par la formule :

$$M_{\text{ en mired }} = 1\,000\,000 \div T_{\text{ en Kelvin.}}$$

Anders Celsius (1701-1744), astronome et physicien suédois, inventa l'échelle de température centésimale basée sur les propriétés de l'eau. [Retour au texte](#)



[Ouvrir le Glossaire en Frames](#)

<a href="#">Théâtre</a>	<a href="#">Lumière</a>	<a href="#">Son</a>	<a href="#">Structure</a>	<a href="#">Sécurité</a>	<a href="#">Divers</a>
<a href="#">Annexes</a>	<a href="#">Index</a>	<a href="#">Bibliographie</a>	<a href="#">Liens</a>	<a href="#">Quiz</a>	<a href="#">Infos</a>

Utilisez le moteur de recherche Atomz pour trouver une expression dans le Glossaire :

Copyright © 1996- 2002 Fred Borzeix.

Le contenu de ce document peut être redistribué sous les conditions énoncées dans la [Licence pour Documents Libres](#) version 1.1 ou ultérieure.

Version v2.3 du mercredi 28 août 2002 à 16:54

Mise à jour : NaN/NaN/NaN à NaN:NaN:NaN

Contact : E-mail Fred [fborzeix@wanadoo.fr](mailto:fborzeix@wanadoo.fr)



# III. Son



<b>AILE DE SON</b>	éléments de scène rajoutés de part et d'autre de celle-ci (à <a href="#">cour</a> et à <a href="#">jardin</a> ) pour supporter les <a href="#">châteaux</a> de la sono sans restreindre l' <a href="#">ouverture</a> de la scène. En général, l'aile de son <a href="#">cour</a> est prolongée au <a href="#">lointain</a> pour abriter (et cacher) la <a href="#">console retour</a> . Voir <a href="#">Wing</a> .
<b>ASSERVIE</b>	ce dit d'une enceinte équipée d'un amplificateur intégré et d'un étage comparateur avec rétroaction (boucle de contrôle et de correction d'erreur), optimisant ainsi la réponse de l'enceinte. Voir <a href="#">Processeur</a> .  {NB : on désigne aussi ainsi les projecteurs motorisés. Voir <a href="#">Scan</a> }
<b>BACKLINE</b>	[anglais : mot à mot = ligne arrière] rangée des instruments de musique et de leurs amplis installés visiblement ou cachés devant/sur/sous les <a href="#">pratos</a> . Désigne donc l'ensemble du matériel directement utilisé par les artistes : instruments, accessoires, etc...  <b>DÉRIVÉS</b> : <b>backliner</b> = <a href="#">roadie</a> chargé du backline (montage/démontage, réglages avant mais aussi pendant le show...).
<b>Backliner</b>	cf. <a href="#">Backline</a> .
<b>Baie de brassage</b>	cf. <a href="#">Patchbay</a> .
<b>Baie de fichage</b>	cf. <a href="#">Patchbay</a> .
<b>BALANCE</b>	moment, vers le milieu de l'après-midi, où s'effectuent les différents réglages : <ul style="list-style-type: none"> <li>• de la <a href="#">façade</a> pour linéariser (i.e. rendre la plus plate possible, donc indépendante du lieu) la courbe de réponse du système de sonorisation, en général à l'aide d'un générateur de <a href="#">bruit rose</a> et d'un analyseur de spectre en temps réel et d'égaliseurs graphiques à bande 1/3 octave ou paramétriques ;</li> <li>• équilibrage et <a href="#">mixage</a> "artistique", par une courte répétition, des tranches micros et instruments des musiciens avec la <a href="#">console</a> façade (il peut y avoir jusqu'à</li> </ul>



	<p>64 voies) ;</p> <ul style="list-style-type: none"> <li>• équilibrage et <a href="#">mixage</a> indépendant avec la <a href="#">console</a> des <a href="#">retours</a> pour éviter les accrochages (<a href="#">Larsens</a>).</li> </ul>
<b>Bass drum</b>	cf. <a href="#">Drums</a> .
<b>BLINDAGE</b>	procédé de protection contre des influences électromagnétiques extérieures, des informations électriques transmises par un conducteur en protégeant celui-ci par une enveloppe métallique (en général, pour la souplesse, une tresse de cuivre) maintenue à un potentiel de 0 Volt par sa mise à la terre. C'est le principe de la cage de Faraday <sup>[1]</sup> .
<b>Boomer</b>	cf. <a href="#">Filtre</a> .
<b>BOOSTER</b>	[anglais : mot à mot to boost = augmenter, stimuler] amplificateur.
<b>BRUIT ROSE</b>	bruit, donc de période aléatoire par opposition à un son qui est par définition périodique ; composé de toutes les fréquences du spectre audible, dont le <a href="#">niveau</a> est corrigé d'après les courbes d' <a href="#">isophonie</a> (sinon ce serait du "bruit blanc"), utilisé pour étalonner les systèmes électroacoustiques (voir <a href="#">Balance</a> ). Ca fait sshhhh...
<b>BUMPER</b>	[anglais : mot à mot = pare-chocs] support métallique articulé permettant l'accrochage rapide (voir <a href="#">Rigging</a> ) et l'orientation précise des <a href="#">clusters</a> . On utilise aussi des <a href="#">ponts</a> .
<b>BUZZ</b>	[anglais : mot à mot = bourdonnement] voir Ronflette.  {NB : en fait en anglais on dit <b>hum</b> }
<b>BY- PASS</b>	[anglais : mot à mot = dérivation] dérivation/interrupteur permettant d'insérer ou non un appareil dans un <a href="#">circuit</a> .
<b>CABINET</b>	[anglais : mot à mot = coffret] enceinte acoustique.
<b>CANNON®</b>	<p>[marque US] constructeur initial de connecteurs audio professionnels de type <a href="#">XLR</a> (3 broches pour l'audio, 5 broches pour le <a href="#">data</a>) et de connecteurs <a href="#">Sub D</a>.</p> <div style="text-align: center;">  </div> <p style="text-align: center;"><b>Illustration III-1 Prise Cannon XLR (3 Ko)</b></p>

## CHÂTEAU

1. empilement des différentes enceintes (basse, medium, aiguës) d'un système multiamplifié modulaire (e.g. Martin Audio®) ou [compact](#), par opposition au [cluster](#). Il doit être précis pour respecter la mise en [phase](#) ;
2. par extension, désigne l'ensemble des enceintes d'une [aile de son](#), qu'il est la silhouette d'un château fort ou pas.

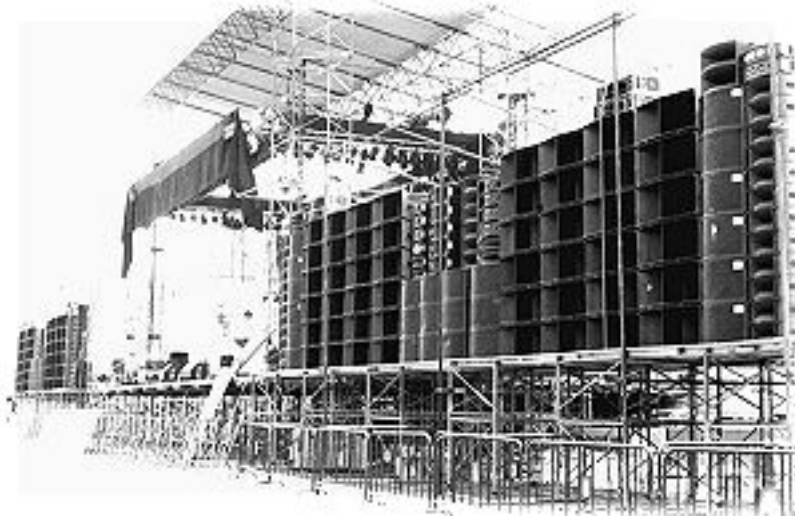

Illustration III-2 Château - Tournée Pink Floyd (Doc Martin Audio - 23 Ko)

## CLIP

[anglais : mot à mot to clip = tailler] point de départ de l'écrêtage du signal, prévue par le constructeur pour la protection de l'ampli et des enceintes, indiqué par une Led, avant la coupure de l'alimentation d'un ampli. Le système n'est plus linéaire et entraîne de fortes saturations et distorsions. La saturation génère beaucoup d'harmoniques aiguës qui font exploser les tweeters (voir [Filtre](#)).

## CLUSTER

[anglais : mot à mot = grappe] groupe d'enceintes compactes assemblées en grappe pour être accrochées (voir [Rigging](#)), évitant :

- l'empilement ([stack](#)) des [châteaux](#) et donnant donc plus de visibilité aux spectateurs placés latéralement ;
- l'assourdissement des premiers rangs car, bien qu'inclinés vers le bas, ils ne commencent à émettre que pour le public placé à 5/10 mètres. Voir Fill-in.



Illustration III-3 Monstrueux cluster avec stack de subs au sol (Doc Nexo - 65 Ko)

Les enceintes peuvent être "anglées" individuellement (inclinaison verticale) et "ouvertes ou fermées" (écartées horizontalement) sur le [bumper](#) pour couvrir uniformément l'audience en évitant des couplages ou des trous. Le cluster lui-même peut être incliné verticalement (par un [moteur](#) tirant en arrière, en **pull-back**), orienté horizontalement et bien sûr en hauteur.

## COMPACT

enceintes de sono réunissant dans un même caisson les différents haut-parleurs d'un système multiamplifié à la différence d'un système modulaire. Voir [Filtre](#) et [Cross-over](#). En plus d'éviter des problèmes de mise en [phase](#), cela permet un gain de temps de montage, de stockage et de chargement et des possibilités d'accrochage malgré l'utilisation de [processeurs](#) dédiés. Voir [Château](#).

## CONQUE

construction acoustique (en général de forme parabolique comme un coquillage, d'ou son nom) permettant de renvoyer le son vers les musiciens et les spectateurs par réflexion, diffraction et diffusion.

## CONSOLE (de mixage)

permet de mélanger et de manipuler plusieurs sources sonores.

C'est un centre d'aiguillage et de contrôle où les [modulations](#) sont :

- pré-amplifiées (un [micro](#) dynamique ne sort qu'environ 5 mV) ;
- dosées ;
- corrigées (le timbre) ;
- placées dans l'espace stéréophonique ou 3D ;
- modifiées par le [traffic](#) : les insertions d'[effets](#) ;
- mélangées entre elles ;
- transmises pour être écoutées en direct ou enregistrées.
- dirigées vers les sorties alimentant les amplificateurs de puissance qui "attaquent" les enceintes.

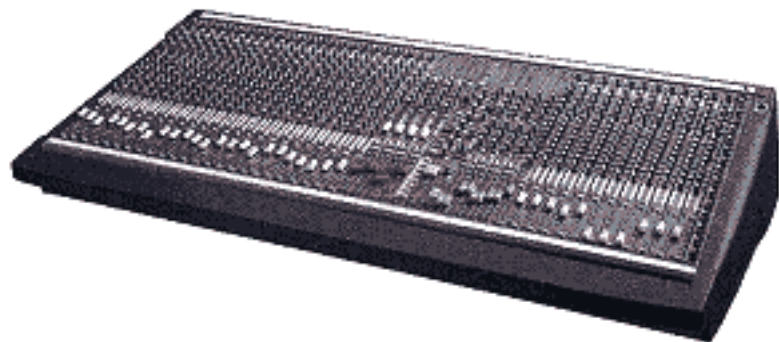

Illustration III-4 Console analogique Soundcraft (Doc Soundcraft - 10 Ko)

De plus en plus de consoles sont équipées de mémoires comme les [jeux d'orgues](#) pour rappeler instantanément une configuration de mixage ("automation" apparu en 1979 avec la Alive de Harrison).

De même de plus en plus de consoles sont numériques car tous



les signaux en entrée sont numérisés (voir [Sampler](#)) pour permettre l'utilisation facile et moins onéreuse d'[effets numériques](#).



Illustration III-5 Console numérique Yamaha 02R (Doc Yamaha - 16 Ko)

Pour vérifier la stéréophonie et la qualité du son, elle est toujours située dans l'axe de la scène et à hauteur d'oreille du public ; voir [Oeil du Prince](#). La distance à la scène dépend de la grandeur de la salle et de l'audience. En salle, elle correspond à la moitié ou les deux tiers de la longueur de la salle ; soit grossièrement :

Audience	Salle	Plein air
250	10 m	15 m
500	15 m	25 m
1 000	25 m	35 m
4 000	40 m	70 m

Distance régie son

**SYNONYME** : table ou pupitre de mixage, "mixeur".

{NB : voir aussi [Console](#) à la section Divers}

## **CROSS- OVER**

[anglais : mot à mot to cross over = passer de l'autre côté] [filtre](#) séparateur et répartiteur de voies pour multiamplication.

## DÉCIBEL

[symbole dB<sup>[2]</sup>] unité de rapport de puissance et de pression acoustique.

Une loi<sup>[3]</sup>, très générale en physiologie montre que la sensation varie comme le logarithme de l'excitation (sensibilité différentielle) :

$$\text{Sensation} = k \times \log(\text{Excitation})$$

Pour simplifier, on utilise donc l'échelle des décibels qui est logarithmique<sup>[4]</sup> en base 10 et permet de remplacer une multiplication par une addition soit  $\log(A \times B) = \log(A) + \log(B)$  :

- une augmentation de 10 dB correspond à un doublement de la sensation sonore (exprimé en phones). En pratique, cela signifie que si un chef d'orchestre veut doubler la puissance, il devra multiplier le nombre de musiciens par 10, ou en électroacoustique qu'il faut un ampli 10 fois plus puissant ;
- un doublement de la puissance acoustique (en [Watt](#)), e.g. en utilisant 2 amplis au lieu d'un, correspond à une augmentation de seulement 3 dB car :

$$R = 10 \log (\text{Puissance2}/\text{Puissance1}) = 10 \log (2) = 3 ;$$

- la pression acoustique (en Pascal<sup>[5]</sup>), elle, est analogue à la tension, mais est aussi inversement proportionnelle au carré de la distance à la source : chaque fois que l'on double la distance, on perd donc 6 dB car :

$$R = 20 \log (\text{Distance2}/\text{Distance1}) = 20 \log (2) = 6$$

Il est donc nécessaire de quadrupler la puissance pour compenser un doublement de la distance d'écoute. Voir [Niveau](#).

{NB : cette loi est valable pour une source ponctuelle créant une onde sphérique. Pour une source cylindrique, la décroissance est simplement proportionnelle à la distance, on gagne donc un facteur 2. C'est le principe (et la force) du système V-DOSC (Diffuseur d'Ondes Sonores Cylindriques inventé par le Docteur Christian Heil en 1987) de L. Acoustics}

Consulter l'annexe : [Puissance d'une sono](#)

## DELAY

[anglais : mot à mot = retard] delay, retard. S'il n'est pas possible "d'avancer" dans le temps un son en direct live, il est en revanche possible de le retarder soit par :

- des lignes à retard analogiques (condensateurs) ;
- des mémoires informatiques pour un son numérique. Voir [Sampler](#).

Cela permet :

- de modifier l'implantation spatiale en stéréo et en profondeur d'une source lors d'un [mixage](#) ;
- d'utiliser, pour éviter une [façade](#) monstrueuse lors de concert à grande audience, la **multidiffusion** : la répartition d'enceintes à proximité des spectateurs, retardées grâce à des delays pour maintenir la cohérence spatiale acoustique (car la [modulation](#) voyage presque instantanément à la vitesse de la lumière dans les 2 cas, mais elles sont plus proches de l'auditeur que les [châteaux](#)).

La vitesse du son, qui dépend de la densité de l'air, donc de la pression et de la température :

$$V = 20 \sqrt{(T_{\text{en } C} + 273)}$$

est de 340 mètres/seconde à 15 °C. On donnera un retard pour 2 enceintes espacées de 100 mètres de :

$$t \text{ (délai en seconde)} = \frac{d \text{ (distance en m)}}{v \text{ (vitesse son en m/s)}} = \frac{100}{340} = 0,295 \text{ seconde}$$

pour garder l'impression que le son vient toujours de la scène. Pour le Zénith de Pau, la distance scène/clusters étant en moyenne de 20 mètres, le retard sera de 59 millisecondes.

## DI BOX

[acronyme anglais de Direct Injection Box : mot à mot = boîte d'injection directe] boîtier adaptateur d'impédance pour convertir un signal ligne haute impédance asymétrique (e.g. guitare électrique, claviers) en entrée micro basse impédance symétrique (voir [Symétrisation](#)).

Rappelons que l'impédance est la résistance d'un circuit en courant alternatif ou modulé et qu'elle augmente avec la fréquence. Elle s'exprime aussi en Ohm comme la résistance (qui est "l'impédance en courant continu").



<b>Diffusion</b>	cf. <a href="#">PA SYSTEM</a> .
<b>DIVERSITY</b>	[anglais : mot à mot = diversité] système de réception <a href="#">HF</a> utilisant 2 récepteurs et un dispositif de commutation choisissant instantanément la meilleure réception entre les 2.
<b>DRUMS</b>	[anglais : mot à mot = tambours] batterie.  <u>DÉRIVÉS</u> : <b>bass drum</b> = grosse caisse, <b>snare</b> = caisse claire, <b>hi-hat</b> = charleston.
<b>EFFET</b>	[acronyme FX] principaux effets utilisés en sono sont de 2 sortes : <ul style="list-style-type: none"> <li>• les effets correcteurs : <ul style="list-style-type: none"> <li>■ compresseur-limiteur pour contrôler la dynamique (dbx<sup>®</sup>) ou permettre la superposition d'un autre signal (ducking) ;</li> <li>■ de-esser (dé-esseur, compresseur spécialisé dans la suppression des syllabes sifflantes, en agissant seulement dans une bande de filtre) et de-hisser (suppression de souffle) ;</li> <li>■ noise-gate (porte de bruit) permettant, en fermant automatiquement la voie en dessous d'un certain niveau, de réduire la diaphonie et le bruit de fond. Il être commandé par le signal lui-même ou par un autre signal extérieur (VCA) ;</li> <li>■ égaliseurs graphique à bande 1/3 octave (sortie <a href="#">façade</a>) ou paramétrique (entrée des tranches de la <a href="#">console</a>) ;</li> <li>■ exciteurs (ou enhancers) pour améliorer la définition, la clarté des plans sonores et élargir l'espace stéréo.</li> </ul> </li> <li>• les effets proprement dit : <ul style="list-style-type: none"> <li>■ panoramiques pour modifier l'implantation spatiale en stéréo droite/gauche de la source ;</li> <li>■ réverbération/écho pour modifier l'implantation spatiale en profondeur de la source.</li> <li>■ <a href="#">delay</a> (retard) ;</li> <li>■ flanger, phaser et chorus ;</li> <li>■ harmoniseur pour corriger les fausses notes.</li> </ul> </li> </ul> <p>{NB : voir aussi <a href="#">Effet</a> à la section Lumière}</p>
<b>FACADE</b>	ensemble de tous les systèmes de diffusion sonore vers le public : <a href="#">châteaux</a> , <a href="#">clusters</a> , <a href="#">subs</a> , <a href="#">stacks</a> déportés en multidiffusion...

<b>FADER</b>	[anglais : mot à mot to fade = affaiblir] potentiomètre linéaire à glissière utilisé sur les <a href="#">consoles</a> .
<b>FANTÔME</b>	[alimentation fantôme] système d'alimentation des <a href="#">micros</a> à condensateur utilisant la liaison symétrique (voir <a href="#">Symétrisation</a> ) pour fournir la tension continue de 12 ou 48 Volts indispensable à leur fonctionnement. En général délivrée par la <a href="#">console</a> , cette tension n'est pas vue (car la résultante est nulle) par la bobine du <a href="#">micro</a> , d'où son appellation de fantôme.
<b>FEEDBACK</b>	[anglais : mot à mot to feed = nourrir en retour] boucle de rétroaction, bouclage, voir <a href="#">Larsen</a> .
<b>Fill in</b>	cf. <a href="#">Front fill</a> .
<b>FILTRE</b>	<p>les enceintes de sono ne peuvent, vue les puissances nécessaires, utiliser des filtres passifs comme en Hi-Fi. L'utilisation de filtres actifs (<a href="#">cross-over</a>) découpe la <a href="#">modulation</a> en 3 ou 4 bandes :</p> <ul style="list-style-type: none"> <li>• les <a href="#">sub-basses</a> (de 30 à 100 <a href="#">Hz</a>), produite par un gros haut-parleur spécialisé appelé <b>woofer</b> ou <b>boomer</b>,</li> </ul> <div style="text-align: center;">  <p><u>Illustration III-6 Woofer (6 Ko)</u></p> </div> <ul style="list-style-type: none"> <li>• les basses (de 100 à 400 <a href="#">Hz</a>), idem,</li> <li>• les fréquences moyennes ou médiums (de 400 à 2 000 <a href="#">Hz</a>), produite par un haut-parleur spécialisé appelé <b>medium</b>,</li> <li>• les aiguës (de 2 à 20 <a href="#">kHz</a>), produite par un petit haut-parleur spécialisé appelé <b>tweeter</b>,</li> </ul>

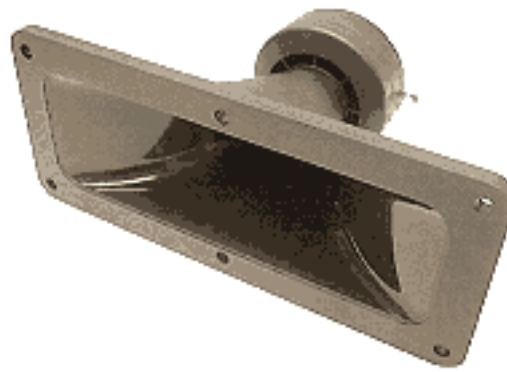

Illustration III-7 Tweeter - moteur avec pavillon exponentiel (4 Ko)

Cette technique, la **multi-amplification**, permet d'optimiser et d'économiser la puissance électrique envoyée par les amplificateurs aux différents types d'enceintes (e.g. pour la même puissance acoustique, il faudra 100 Watts pour les aiguës contre 1 000 Watts pour les basses : un woofers étant de plus grande dimension - jusqu'à 46 cm de diamètre - donc plus lourd tout en se déplaçant sur une plus grande course, nécessite donc une plus grande énergie).

#### **Foldback**

cf. [Retours](#).

#### **FRONT FILL**

[anglais : mot à mot = remplissage devant] renfort de sonorisation de faible puissance pour les auditeurs placés juste devant et dans l'axe de la scène, donc dans l'angle mort des [châteaux](#) ou des [clusters](#), destiné à compenser l'affaiblissement (réel du à l'orientation ou volontaire pour éviter le malaise des premiers rangs) de la [façade](#). Il est situé soit au sol, soit en petit [cluster](#). Voir [Cluster](#).

SYNONYME : **fill in**.

#### **HARTING®**

[marque] constructeur de connecteurs multibroches rectangulaires (16, 24, 40, 64, 72, 108 points) pour câble [multipaire](#), supportant les fortes tensions contrairement aux [Socapex](#).

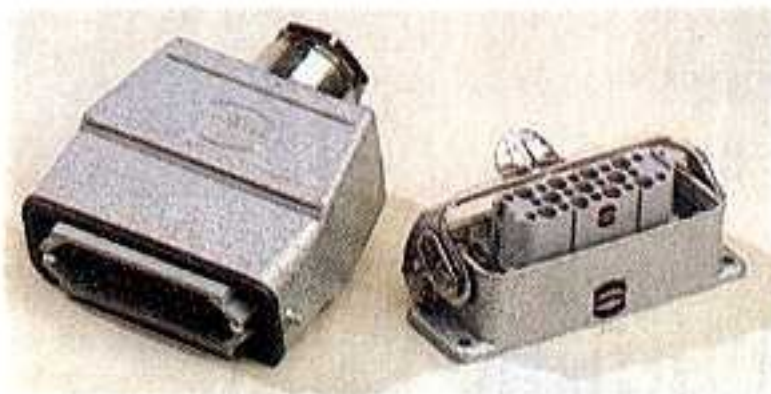

### Illustration III-8 Prise Harting (Doc BS - 11 Ko)

#### **HERTZ**

[symbole Hz<sup>[6]</sup>] unité de fréquence ; 1 Hertz = 1 battement, 1 cycle par seconde.

La voie humaine s'étend de 300 à 4 000 Hz, la qualité Hi-Fi impose une bande passante linéaire de 20 à 20 000 Hz (très rarement atteinte). En sonorisation une bande passante plate de 40 à 18 000 Hz est recherchée. Voir [Filtre](#).

#### **HF**

[acronyme de Haute Fréquence] système de transmission radio, donc sans-fil, pour [micros](#) (premier micro sans fil Sennheiser<sup>®</sup> en 1958), instruments, [retours](#) ou [intercom](#). Voir [Diversity](#).

#### **Hi- hat**

cf. [Drums](#).

#### **Hum**

cf. [Buzz](#).

#### **ISOPHONIE**

les courbes d'isophonie ou d'isophonie, établies en premier par Fletcher et Munson, déterminent une sensation égale de [niveau](#) sonore pour différents [niveaux](#) sonores et pour tous les octaves. En effet, l'oreille a son maximum de sensibilité entre 400 et 6000 [Hz](#) (fréquences de base de la parole) et sa sensibilité dépend de la fréquence.

L'unité, le phone est égale à 1 décibel à 0 [dB](#) SPL pour la fréquence de référence de 1 000 [Hz](#), mais est différent à un autre [niveau](#).

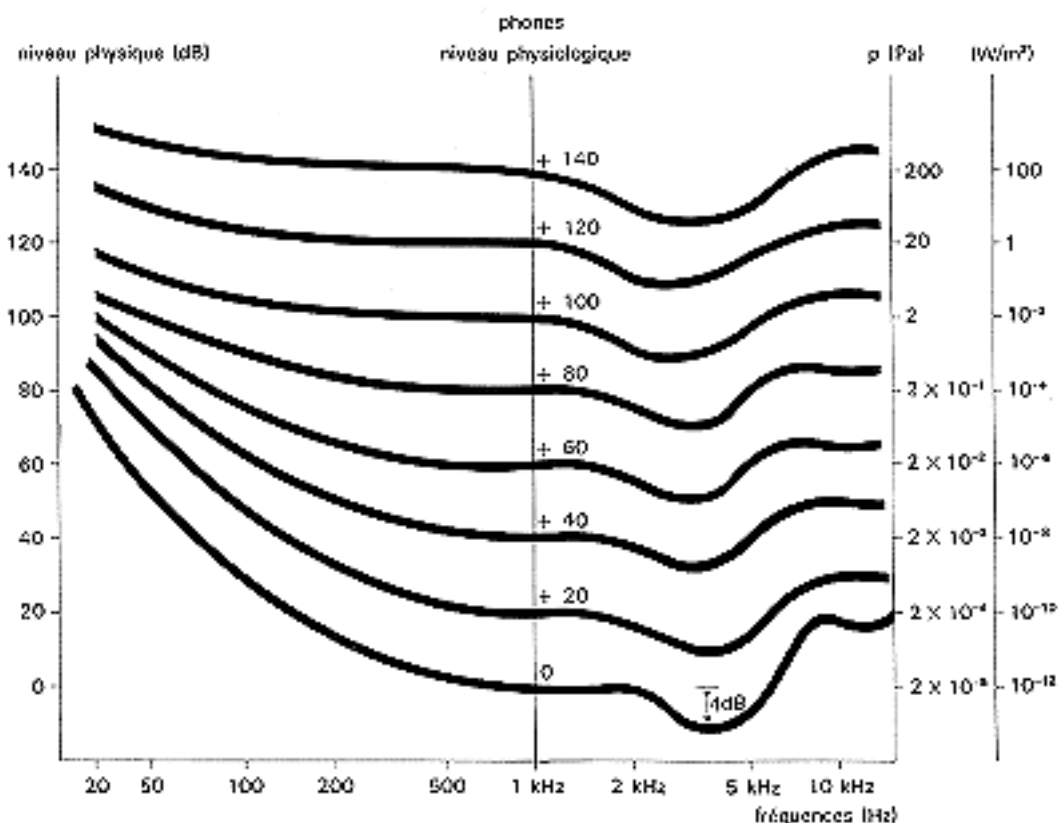

### Illustration III-9 Courbes d'isophonie (8 Ko)

Par exemple, il faut relever de 17 **dB** un son de 350 **Hz** et de 50 **dB** à pour 35 **Hz** pour avoir la même sensation qu'avec un son de 3 500 **Hz**.

Cela signifie qu'un **mixage** réalisé à un certain **niveau** sonore n'aura plus rien à voir à un **niveau** différent ! Voir **Bruit rose**.

Dans les mesures de bruit on utilise donc des corrections, appelées pondérations, pour tenir compte du **niveau** sonore :

- courbe de pondération A - notée dB(A) - correspondant à la courbe isophone de 40 phones pour mesurer les **niveaux** de 0 à 55 dB.  
Cette courbe est utilisée par la fonction "Loudness" (traduit par filtre physiologique) des amplis Hi-Fi pour corriger l'écoute à bas **niveau** en renforçant les basses et les aiguës.
- courbe de pondération B - notée dB(B) - correspondant à la courbe isophone de 70 phones pour mesurer les **niveaux** de 55 à 85 dB.
- courbe de pondération C - notée dB(C) - correspondant à la courbe isophone de 100 phones pour mesurer les **niveaux** de 85 à 130 dB.

#### **KEYBOARDS**

[anglais : mot à mot = claviers] claviers/synthétiseurs.

#### **LARSEN**

[du nom du physicien et électrotechnicien danois Søren Absalon Larsen (1871-1957), découvreur de cet effet] accrochage acoustique causé par un signal sonore, proche d'une des fréquences de résonance du système, au gain à un **niveau** trop élevé ou à une **phase** inadéquate, qui se ré-injecte dans les **micros** en une boucle sans fin en produisant un sifflement caractéristique.  
Ils peuvent être atténués par des égaliseurs paramétriques, manuels ou automatiques (dits anti-larsen).  
C'est (presque, car en plus les musiciens bougent...) tout le problème des **retours**.

<b>LIGNE 100 VOLTS</b>	<p>système permettant la transmission (en général d'annonce ou de la musique de fond) sur de grande distance avec de nombreuses enceintes haute impédance (voir <a href="#">DI box</a>) sans perte de signal (genre Bouyer®). La tension évolue bien sûr au rythme de la <a href="#">modulation</a> audio et 100 Volts est son maximum. Dans chaque enceinte, un transformateur de sortie à enroulements multiples rabaisse l'impédance, donc le signal à un niveau utilisable et permet de choisir une puissance de diffusion. Voir <a href="#">Fill air</a>.</p> <p>{NB : il existe aussi des lignes 25 et 70 Volts (standard américain)}</p>
<b>LINE CHECK</b>	<p>[anglais : mot à mot = vérification des lignes] vérification, après le câblage et avant la <a href="#">balance</a>, que toutes les <a href="#">modulations</a> et sorties HP sont connectés, sur la bonne ligne respective et qu'elles transmettent bien un signal.</p>
<b>Loudness</b>	<p>[anglais : mot à mot = force d'un bruit] cf. <a href="#">Isophonie</a>.</p>
<b>MICRO(phone)</b>	<p>transformateur d'énergie mécanique (vibration de l'air) en énergie électrique ; la tension du courant produit variant de façon analogue à la pression acoustique.</p> <p>Il existe plusieurs types de micros :</p> <ul style="list-style-type: none"> <li>• électrodynamique à bobine ou à ruban ;</li> <li>• électrostatique (condensateur, électret), voir <a href="#">Fantôme</a> ;</li> <li>• piézo-électrique ;</li> <li>• PZM (Pressure Zone Microphone)...</li> </ul>
<b>MIDI</b>	<p>[acronyme de Musical Instrument Digital Interface <a href="#">[7]</a>]</p> <p>système de transmission en série d'octets (paquets de 8 bits ou chiffres binaires), au débit de 31 250 bits par seconde, et de stockage des informations musicales des synthétiseurs (et maintenant d'autres appareils audio) sous forme numérique, donc moins sujet aux dégradations (longueur de câble jusqu'à 15 mètres, et parasites) qu'une transmission analogique.</p> <p>Dans le protocole de base (appelé General Midi et défini en 91), il n'est transmis que des commandes (des codes informatiques, donc de petite taille), aucun échantillon de son "samplé" (numérisé par un <a href="#">sampler</a>) qui permettent de recréer le morceau de musique sur n'importe quel synthétiseur compatible avec cette norme, i.e. capable de jouer au moins les 128 sons de base (16 banques de 8). Depuis des surcouches ont été créés comme le MIDI GS pour Roland et XG pour Yamaha.</p> <p>Ce système permet notamment de gérer à partir d'un seul</p>



maître (clavier ou logiciel séquenceur comme Cubase de [Steinberg](#)) plusieurs esclaves (autres synthétiseurs, expandeurs - i.e. synthétiseur sans clavier), mais aussi les lumières (il existe même une extension MIDI spécifique : le MSC, Midi Show Control)...

**MIDS**

[anglais : mot à mot = milieu] fréquences médiums, moyennes. Voir [Filtre](#).

**MIXAGE**

action de mélanger. Voir [Console de mixage](#).

**Mixeur**

cf. [Console mixage](#).

**MODUL(ation)**

câble/signal électrique analogique de faible niveau provenant des [micros](#) (niveau micro) ou des instruments (niveau ligne) avant amplification, donc très sensible aux parasites ; d'où la nécessité du [blindage](#) et de la [symétrisation](#).

**Monitoring**

cf. [Monitors](#).

**MONITORS**

[anglais : mot à mot to monitor = contrôler] [retours](#). Le **monitoring** est le contrôle de la qualité d'un son live ou en cours d'enregistrement.

{NB : monitor désigne aussi un écran vidéo de contrôle = un moniteur}

**Multiamplification**

cf. [Filtre](#).

**Multidiffusion**

cf. [Delay](#).

**NEUTRIK®**

[marque Suisse] constructeur de connecteurs audio professionnels de type [XLR](#) et de connecteurs de liaison pour haut-parleur Speakon®.



Illustration III-10 Connecteur Speakon (6 Ko)

{Conseil : ne pas oublier le quart de tour pour verrouiller le



connecteur... sinon ça marche pas !}

## NIVEAU (sonore)

le seuil de la douleur est statistiquement constaté vers 120 dB SPL ; un concert rock atteints facilement, devant les châteaux, un niveau de 130 dB SPL !

Niveau en <u>Décibels</u>	Exemple de source sonore
130	tonnerre seuil de la douleur
120	réacteur d'avion à 10 mètres batterie à 1 mètre
110	atelier de chaudronnerie
100	marteau-piqueur à 2 mètres
90	train sur un pont orchestre symphonique
80	rue bruyante véhicule sans échappement
70	camion à 15 mètres
65	aspirateur
60	conversation vive
50	musique douce
40	conversation normale
30	résidence tranquille
20	studio d'enregistrement respiration
10	laboratoire d'acoustique
5	chambre sourde
0	seuil d'audition

### Exemples arbitraires de niveaux sonores

Depuis décembre 1999, pour les lieux fermés (donc pas en plein-air) "effectuant des émissions sonores musicales au minimum 12 fois par an", le décret 98-1143 limite le niveau sonore maximum de tout endroit accessible au public à 105 dB(A) (voir Isophonie) en moyenne et 120 dB en crête.

Consulter l'annexe : Puissance d'une sono

Les études montrent qu'une exposition à plus 100 dB pendant 4 heures nécessite un repos de une semaine !!! Rappelons que

la norme du travail est de 85 dB/8 heures par jour/5 jours par semaine.

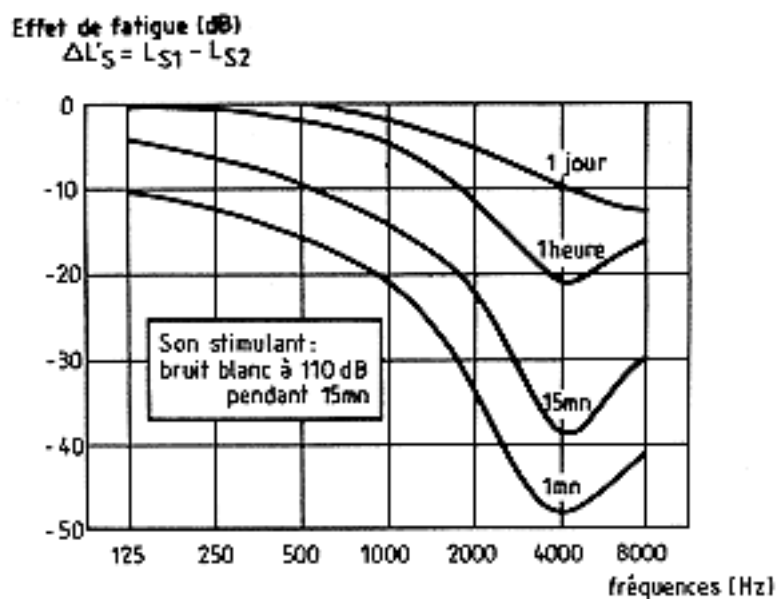

Illustration III-11 Fatigue auditive (7 Ko)

## PA SYSTEM

[anglais : mot à mot Public Address = destiné au public] sono de façade. Voir Wing.

{NB : en français on dit **diffusion** ("la diff"). Ne pas confondre avec Dif}

## PAN POT

[Argot cinéma US : mot à mot to pan = faire un panoramique] potentiomètre modifiant la répartition stéréo.

## PATCHBAY

[anglais : **baie de brassage**] c'est la boîte de patch (stagebox), où sont regroupées les entrées et les sorties (en prises XLR), qui permet de répartir (avec des transfos d'isolement) la modulation entre les différentes consoles :

- claviers du backline ;
- sous-groupes et retours sur scène ;
- façade en salle par le câble multi.

SYNONYME : baie de fichage.



Illustration III-12 Touret avec boîtier de patch (8 Ko)

{NB : voir aussi [Patch](#) à la section Lumière}

## PHASE

2 phénomènes vibratoires peuvent avoir les mêmes caractéristiques de fréquence et d'amplitude mais être décalés dans le temps (asynchrones) : ils sont déphasés. Il y aura aussi déphasage si les 2 sources sont écartées d'une "mauvaise" distance, même si elles sont synchrones (excitées au même instant). Elles sont hors phase. C'est ce qui explique l'importance du sens de branchement et du positionnement des différents types d'enceintes (aiguës, médiums, basses) entre elles : en phase.

{NB : voir aussi [Phase](#) à la section Lumière}

## PHILHARMONIQUE (Orchestre)

La disposition d'un orchestre philharmonique est normalement toujours la même. Elle est imposée par :

- la nécessité pour les musiciens de s'entendre et de se voir pour se synchroniser ;
- dispersion sonore de l'instrument, soit diffuse (violons...), soit directionnelle (cuivres...);
- la hiérarchie des musiciens (e.g. suivre le 1<sup>er</sup> violon...).

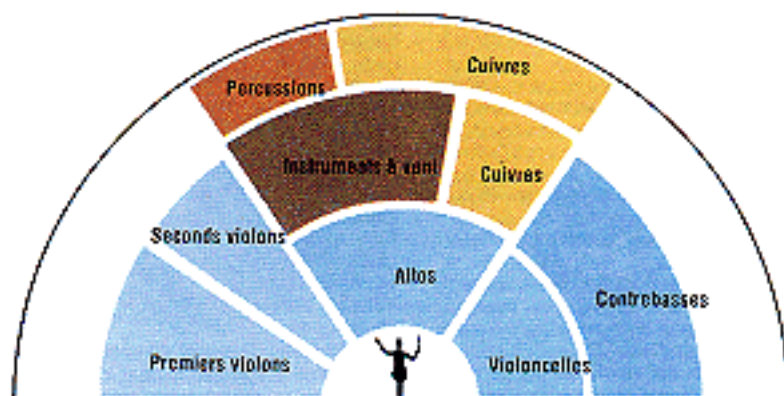

Illustration III-13 Disposition d'un orchestre philharmonique (15 Ko)

<b>PROCESSEUR</b>	<p>contrôleur électronique, placé avant l'ampli, permettant, grâce à des mesures (sur la pression, la vitesse de déplacement de la membrane, la <a href="#">phase</a> et la température des haut-parleurs) de corriger par une rétroaction en temps réel le signal en conséquence (réponse en fréquence et en phase), d'où une meilleure adaptation aux caractéristiques de l'enceinte et des possibilités accrues.</p> <p>C'est la génération actuelle avec les marques Nexo<sup>®</sup>, Clair Brothers<sup>®</sup>, Meyer Sound<sup>®</sup>, Christian Heil<sup>®</sup>, L. Acoustics<sup>®</sup>, APG<sup>®</sup> ... Voir <a href="#">Clip</a>.</p>
<b>Pupitre de mixage</b>	cf. <a href="#">Console mixage</a> .
<b>Pull- back</b>	cf. <a href="#">Cluster</a> .
<b>RACK</b>	[anglais : mot à mot = râtelier] regroupement d'appareils de même largeur (i.e. standard international de 19 pouces soit 483 mm) en <a href="#">flight case</a> (e.g. rack d'amplis). On dit de l'appareil qu'il est "rackable".
<b>Rackable</b>	cf. <a href="#">Rack</a> .
<b>RETOURS</b>	<p>système de sonorisation, indépendant de la <a href="#">façade</a>, permettant aux musiciens de s'entendre collectivement sur scène (avec les <a href="#">side fills</a>) et de se contrôler individuellement (avec des bains de pieds (voir <a href="#">Wedge</a>), des casques ou des prothèses auditives à fils ou en <a href="#">HF</a>).</p> <p>Les gros concerts dispose d'une deuxième <a href="#">console</a> (en plus de celle de la <a href="#">façade</a>) dédié rien qu'au mixage des retours (située en général à la <a href="#">cour</a>).</p> <p>Les petites <a href="#">consoles</a> sont dotées d'un circuit appelé <b>Foldback</b> (repli en arrière) permettant de mixer indépendamment les entrées vers le système d'amplification des retours.</p>
<b>REVOX<sup>®</sup></b>	<p>[marque Allemande] magnétophone stéréo à bande 1/4" (6,35 mm) tournant à la vitesse de 19 ou 38 cm/s.</p> <p>Devenu obsolète avec l'apparition des DAT et CD Audio...</p>

## RONFLETTE

en fait deux bruits de fond gênant peuvent être générés dans la sono :

- un ronronnement secteur constant, de fréquence caractéristique (50 [Hz](#)), ramassé par :
  - les [micros](#) des guitares ;
  - l'absence ou un [blindage](#) défectueux des câbles audio ;
  - l'utilisation de câbles audio asymétriques (1 conducteur + masse - type jack ou cinch) au lieu de câbles symétriques (2 conducteurs + masse - type [XLR](#) - voir [Symétrisation](#)) ;
  - le passage des câbles audio près des cordons d'alimentation secteur, des transformateurs, des néons...  
(d'où la nécessité de écarter les différents type de câbles entre eux et de tous appareils rayonnant).
- un vrombissement, mélange des 50 [Hz](#) du secteur et de ses harmoniques (100, 150 [Hz](#)...), créé par :
  - une "boucle de masse" provoquée par la liaison à la même masse/terre de plusieurs appareils (l'idéal étant 1 seule terre pour tous les appareils reliés entre eux par leur masse) ;
  - la différence de potentiel entre 2 masses ou 2 terres créant une tension qui s'injecte dans la [modulation](#) audio (souvent entre les [alims](#) son et lumières).

{Conseil : la solution rapide consistant à enlever la terre d'un des système peut avoir des conséquences très graves : il y a risque d'électrocution !}

## SAMPLER

[anglais : mot à mot sample = échantillon] échantillonneur. Base technologique du numérique, c'est un convertisseur analogique-numérique qui transforme le son en une suite de nombre binaire. La qualité de la conversion dépend de :

- la fréquence d'échantillonnage, fixée par le théorème de Shannon-Nyquist<sup>[8]</sup>, qui doit être égale à au moins 2 fois la plus haute fréquence présente dans le signal (e.g. 44,1 [kHz](#) pour les CD soit une bande passante de 22 050 [Hz](#)) ;
- la quantification, valeur instantanée du signal, qui doit être codée en binaire sur une échelle de valeurs choisie (sur 16 bits soit  $2^{16} = 65\,536$  valeurs pour les CD) qui déterminera la dynamique du signal (l'écart entre le

signal le plus fort et le signal le plus faible). Pour les CD, on obtient donc une dynamique de  $20 \times \log(2^{16}) = 96$  **dB**, bien supérieure au 70 **dB** courant d'un système analogique.

Le son est stocké soit en mémoire puis sur un disque d'ordinateur ou une cassette numérique (à la norme DAT créée en 1988), soit sur un disque en temps réel grâce à des logiciels dit "Direct to disk".

Il est alors prêt pour être manipulé par tous les **effets** numériques (matériels indépendants ou groupés dans une **console** numérique, ou logiciels spécialisés comme ProTools de **Digidesign** ou en modules plug-ins) puis restitué par un convertisseur numérique-analogique sous forme analogique, la seule pouvant alimenter les amplis. Ce traitement, bien qu'effectué par des circuits intégrés spécialisés très rapides (les DSP, Digital Signal Processor), introduit bien sûr un retard inaudible de 1 à 2 millisecondes.

La prochaine étape (le SACD, Super Audio CD) sera le passage à une fréquence d'échantillonnage de 96 et même de 192 **kHz** et une quantification sur 24 bits (16 millions de valeurs), soit 3 fois plus d'informations...

#### **SIDE FILL**

[anglais : mot à mot = remplissage de cotés] **retours** généraux de scène, placé latéralement de chaque côté de la scène à la **face** ; difficile à utiliser à cause des **micros** des chanteurs.

#### **SNAKE**

[anglais : mot à mot = serpent] **multi**(paire).

#### **Snare**

cf. **Drums**.

#### **SONDIER**

[argot théâtre] technicien son, ingénieur du son.

#### **SOUND CHECK**

[anglais : mot à mot = vérification du son] **balance**.

#### **STACK**

[anglais : mot à mot = pile] empiler/empilement par opposition au **cluster**. Voir **Château**.

**STAGE BOX**

[anglais : mot à mot = boîtier de scène] voir [Patchbay](#).



Illustration III-14 Stagebox (Doc BS - 12 Ko)

**SUB(- Bass)**

enceinte ne produisant que des sub-basses : des fréquences très basses, à la limite du seuil auditif (de 40 à 100 [Hz](#)). A ces fréquences, l'oreille humaine ne décelant pas la direction d'un son, leur positionnement n'a pas à être très précis.

**SYMÉTRISATION**

procédé de liaison professionnel (en général à base de transformateur de symétrisation, de 2 conducteurs et d'un blindage (voir [XLR](#))), isolant le signal électrique véhiculé des influences électromagnétiques extérieures. Un excellent complément du [blindage](#).

**Table de mixage**

cf. [Console mixage](#).

**TRAFFIC**

[anglais : mot à mot = trafic, circulation] voir [Console de mixage](#) à la section Son.



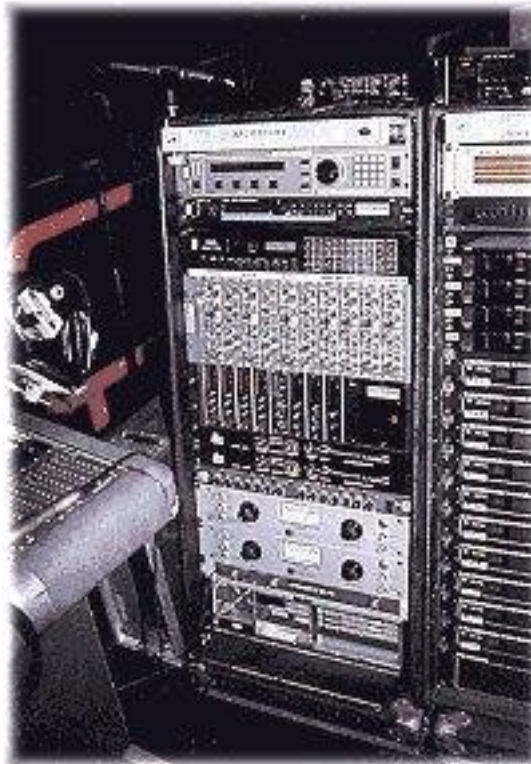

Illustration III-15 Racks de trafic au pied de la console son  
(Doc SonoMag - 26 Ko)

**TREBLES**

[anglais : mot à mot = aiguës] fréquences aiguës. Voir [Filtre](#).

**TUNING ROOM**

[anglais : mot à mot to tune = accorder] emplacement ou loge spéciale et isolée pour pouvoir accorder les instruments acoustiques notamment les guitares. Voir [Backline](#).

**Tweeter**

cf. [Filtre](#).

**WEDGE**

[anglais : mot à mot = coin] bain de pied ; enceinte en forme de coin et posée au sol. Voir [Retours](#).



Illustration III-16 Wedge (Doc Meyer Sound - 4 Ko)

**WIRELESS**

[anglais : mot à mot = sans-fil] [HF](#).

**Woofer**

cf. [Filtre](#).

**XLR®**

[acronyme de eXternal Live Return et marque de ITT-Cannon] norme de connecteur pour les liaisons audio symétriques et data lumière, disponibles en 3, 4, 5, 6 et 7 broches. Voir Cannon® et voir Neutrik®.

Pour le son, un certain flou règne encore au niveau du câblage :

- les américains ont le point chaud est en 3,
- l'europe (y compris les anglais pour une fois) a normalisé depuis quelques années le point chaud en 2.

ASYMÉTRIQUE

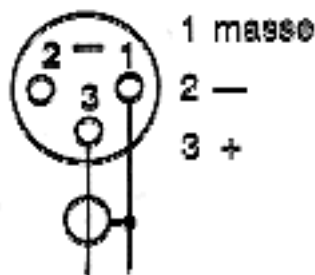

SYMÉTRIQUE

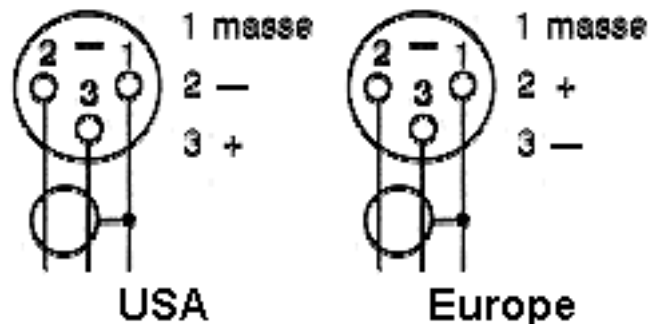

Illustration III-17 Câblage XLR son (5 Ko)

## Notes

- 1 en hommage au physicien anglais Michael Faraday (1791-1867), découvreur de l'électrolyse et de l'induction électromagnétique. [Retour au texte](#)
- 2 en hommage au physicien américain Alexander Graham Bell (1847-1922), inventeur du téléphone en 1876. [Retour au texte](#)
- 3 la loi de Weber-Fechner d'après les noms des 2 psycho-physiologistes allemands qui l'ont découverte en 1860 : E.H. Weber (1795-1878) et G.T. Fechner (1801-1887). Elle signifie que l'on est plus sensible à la différence relative des intensités qu'à la valeur absolue des intensités (e.g. si on détecte une différence de poids entre 100 et 110 grammes (soit  $dI = 10$  g,  $dI/I = 10$  %), on détectera la même différence de poids entre 1 000 et 1 100 grammes (soit  $dI = 100$  g mais  $dI/I = 10$  % aussi), mais pas entre 1 000 et 1 010 grammes).

En fait, depuis 51, on utilise maintenant la formule de Stanley S. Stevens (1906-) plus adaptée et flexible :

$$\log(\text{Sensation}) = k \times \log(\text{Excitation2} - \text{Excitation1}) + \log(a)$$

## [Retour au texte](#)

- 4 la fonction logarithme de base 10 (inventée en 1614 par l'écossais John Napier (dit Neper, 1550-1617)) fait correspondre à un nombre  $x$  l'exposant  $y$  de 10 pour que  $x = 10^y$  (ex.  $10^{0,30103} = 2$  donc le logarithme de 2 est 0,30103). La fonction inverse s'appelle exponentielle. [Retour au texte](#)
- 5 unité de pression [symbole pa] correspondant à une force de 1 newton exercée sur  $1 \text{ m}^2$ , en hommage au mathématicien et physicien français Blaise Pascal (1623-1662). Le newton [symbole N], nommé en hommage au physicien et philosophe anglais Isaac Newton (1642-1727), est l'unité légale de force définie comme donnant une accélération de 1 mètre/seconde/seconde à une masse de 1 kilogramme.  
Par commodité et habitude, sur Terre, on continue à utilisé le kilogramme(-force) comme unité de force (et de poids, alors que c'est une unité de masse) avec l'équivalence approximative de  $10 \text{ N} = 1 \text{ daN} = 1 \text{ kilogramme-force}$  (la gravité terrestre ayant une accélération de  $9,81 \text{ m/s/s}$  soit  $\pm 10$ ). [Retour au texte](#)
- 6 en hommage au physicien allemand Heinrich Hertz (1857-1894), qui confirma la théorie des ondes électromagnétiques établit en 1873 par James-Clerck Maxwell (1851-1879), en découvrant les ondes électromagnétiques en 1888. [Retour au texte](#)
- 7 créé en 1983 par les firmes américaine Sequential et japonaises Korg, Kawai, Roland et Yamaha. [Retour au texte](#)
- 8 d'après les physiciens et mathématiciens Claude Elwood Shannon (1916-), qui publia avec Warren Weaver (1894-1978) en 1949 "Théorie Mathématique de la Communication" où il introduit le concept de "bit" (contraction de Binary digIT) qui fournit une mesure de la quantité d'information, et Harry Nyquist qui formula en 1928 son théorème sur la fréquence d'échantillonnage. On appelle donc "fréquence de Nyquist" la fréquence minimale d'échantillonnage égale au double de la bande passante à échantillonner (e.g.  $44,1 \text{ kHz}$  pour les  $22,05 \text{ kHz}$  d'un Cd).  
[Retour au texte](#)



### [Ouvrir le Glossaire en Frames](#)

<a href="#">Théâtre</a>	<a href="#">Lumière</a>	<b>Son</b>	<a href="#">Structure</a>	<a href="#">Sécurité</a>	<a href="#">Divers</a>
<a href="#">Annexes</a>	<a href="#">Index</a>	<a href="#">Bibliographie</a>	<a href="#">Liens</a>	<a href="#">Quiz</a>	<a href="#">Infos</a>

Utilisez le moteur de recherche Atomz pour trouver une expression dans le Glossaire :

**Copyright © 1996- 2002 Fred Borzeix.**

Le contenu de ce document peut être redistribué sous les conditions énoncées dans la [Licence pour Documents Libres](#) version 1.1 ou ultérieure.

Version v2.3 du mercredi 28 août 2002 à 16:54

Mise à jour : NaN/NaN/NaN à NaN:NaN:NaN

Contact : E-mail Fred [fborzeix@wanadoo.fr](mailto:fborzeix@wanadoo.fr)

---

# IV. Structure & accrochage

**01**

[argot [STACCO](#)] petite goupille de sécurité (le 1) utilisée pour bloquer les goupilles d'assemblage de [pont](#), elle-même bloquée en rabattant sa sécurité, le ressort en forme de rond (le 0). Voir [Beta](#)



Illustration IV-1 Goupille 01 fermée (3 Ko)

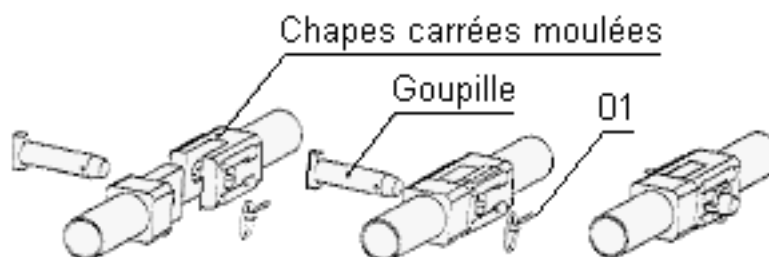

Illustration IV-2 Chape et goupille de pont (Doc Stacco - 3 Ko)

{NB : les goupilles d'assemblage sont introduites de l'intérieur du [pont](#) vers l'extérieur pour faciliter leur démontage (à l'"anglaise" - les anglais ont inventés le rock'n'roll et ont quelques années d'avance), pas dans l'autre sens bien que plus évident (à la "française" ...).}

**Allemand (noeud)**cf. [Noeud](#).

**BASKET**

[anglais : mot à mot = en panier] un des 3 modes d'attache d'une estrope (voir [Spanset](#)) ou d'une [élingue](#). Le [facteur de charge](#) varie entre 1,42 et 2. Voir [Cravate](#).



Illustration IV-3 Élingue en basket (Doc Sori - 2 Ko)

{NB : désigne aussi l'emploi de 2 [manilles](#) en bout d'élingue (voir illustration) pour permettre un accrochage plus facile et rapide (mais il faut être 2 fois plus riche en [manilles](#)). [Sling](#) désigne une élinge en anglais.}

**BETA**

petite goupille de sécurité, ayant la forme de la lettre grecque béta, utilisée pour bloquer les goupilles d'assemblage de [pont](#). Voir [01](#).



Illustration IV-1 Goupille bêta (12 Ko)

**Biner**

cf. [Carabiner](#).

**Boulin**

cf. [Moise](#).



<b>BRACON</b>	diagonale comprimée en renfort de poutre horizontale.  <u>SYNONYME</u> : <b>contrefiche</b> .
<b>BRIDLE</b>	[anglais : mot à mot = bride] bretelle, Y.
<b>BURLAP</b>	[anglais : mot à mot = toile à sac] sac de patate utilisé pour protéger de l'abrasion.
<b>Cabestan (noeud de)</b>	cf. <a href="#">Noeud</a> .
<b>CABLE PICK</b>	[anglais : mot à mot = ramasse câble] point d'accrochage supplémentaire destiné à relever les multiris descendant des <a href="#">ponts</a> pour dégager la scène et éviter que leurs poids ne décalent la position du gril.
<b>CAÏORNE</b>	[terme de marine] poulie prise dans une gangue en bois qui l'englobe presque totalement, maintenant ainsi parfaitement le <a href="#">fil</a> .
<b>CARABINER</b>	[terme allemand signifiant carabinier repris en anglais et souvent raccourcis à 'biner] mousqueton inventé par les pompiers Bavarois vers 1850. Voir <a href="#">Moustique</a> .
<b>Chaise (noeud de)</b>	cf. <a href="#">Noeud</a> .
<b>Choke</b>	cf. <a href="#">Cravate</a> .
<b>CLAMP</b>	[anglais : mot à mot = serre-joint] pince, étau, collier.
<b>CLEARUP / CLEARANCE</b>	[anglais : mot à mot = dégagement] dégagement vertical au-dessus de la scène ; tirant d'air vers le bas.
<b>CLIMBER</b>	[anglais : mot à mot to climb = grimper] monteur d' <a href="#">échafaudage</a> ne grimant pas tout en haut pour construire ou démonter mais restant tranquillement dans la "chaîne" pour passer les éléments contrairement aux <a href="#">scafs</a> .
<b>CONSOLE</b>	plancher d'un <a href="#">échafaudage</a> en porte-à-faux au dessus du vide.  {NB : voir aussi <a href="#">Console</a> de mixage à la section Son}
<b>Contrefiche</b>	cf. <a href="#">Bracon</a> .
<b>CONTRE-VENTEMENT</b>	élément mise en place pour éviter la déformation d'une <a href="#">ferme</a> , d'un bâtiment, d'un échafaudage, et lui donner sa rigidité d'ensemble (hyperstatisme). La technique la plus employée est la triangulation qui utilise des diagonales simples ou en croix ( <b>Croix de Saint-André</b> ). Voir <a href="#">Ferme</a> .

## **CORDEAU À CRAIE**

fil de 30 ou 50 mètres de long, enbobiné dans un boîtier rempli de craie broyée de couleur bleue. Il est utilisé, lors d'une implantation (voir [Plantation](#)), pour tracer au sol une ligne entre les deux marques en faisant claquer le fil sur le sol pour y déposer la craie.



Illustration IV-4 Utilisation d'un cordeau à craie (3 Ko)

## **CRAVATE**

un des 3 modes d'attache d'une estrope (voir [Spanset](#)) ou d'une [élingue](#). Le [facteur de charge](#) est d'environ 0,8. Voir [Basket](#).



Illustration IV-5 Élingue en cravate (2 Ko)

{Conseil : noter le sens de positionnement de la [manille](#), pour que le manillon ne puisse pas se dévisser par frottement sur le câble<}

{NB : en anglais on dit **choke**, mot à mot to choke = étrangler}

## **Croix de Saint-André**

cf. [Contreventement](#).

## **Demi- cabestan**

cf. [Noeud](#).

## ÉCHAFAUDAGE

[échafaudage vient du latin catafalciun : cata = à coté et fala = tour]

Tous en métal (acier ou aluminium) depuis les années 20, ils sont de plusieurs types :

- roulant ;
- sur console ;
- de pied fabriqué en :
  - en tubes et raccords (genre [Entrepose](#)<sup>®</sup>) ;
  - en éléments préfabriqués ;
  - en modules multidirectionnels : utilisés pour les [structures](#) (genre [Layher](#)<sup>®</sup>).

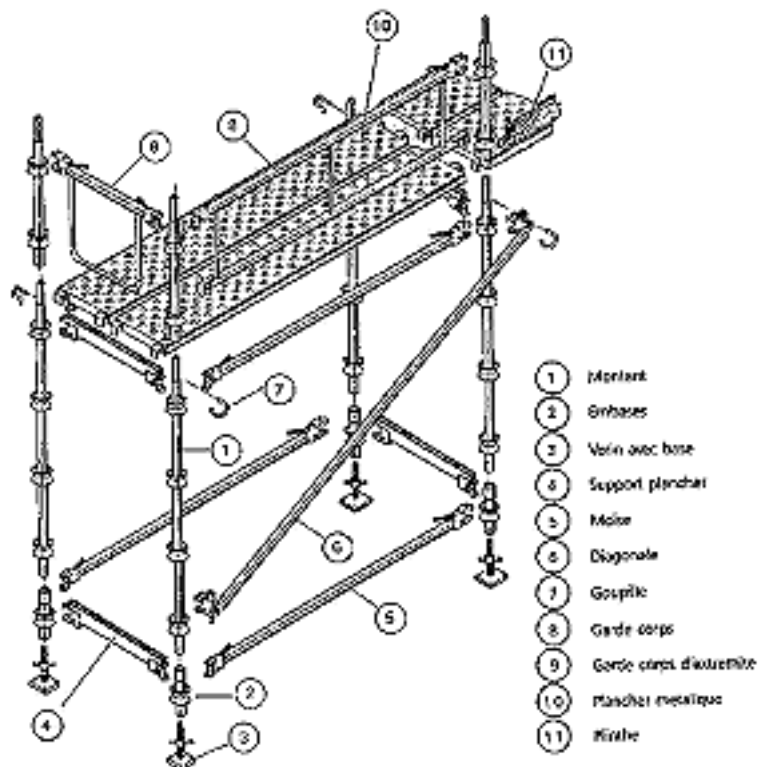

Illustration IV-6 Éléments d'un échafaudage (Doc Ulma - 12 Ko)

Quelque règles :

- hauteur : 12 mètres en intérieur et 8 mètres en extérieur pour un échafaudage roulant. Pour un échafaudage de pied, la construction doit être justifiée par une note de calcul et un plan de montage si elle est supérieure à 31 mètres. Il doit être autostable jusqu'à 4 fois la largeur (e.g. : 9,76 m de haut pour une tour de maille de 2,44 m), et avec stabilisateurs si la hauteur du dernier plancher est supérieure à 3,5 fois la largeur. Il faut des cales d'au moins 500 × 500 mm sous les pieds.
- résistance au flambage : la distance entre les noeuds doit être inférieure à 60 fois le diamètre du tube (e.g. : pour

tube 40/49 :  $0,049 \text{ m} \times 60 = 3 \text{ mètres}$ ).

- **ancrage et vent** : un ancrage ou amarrage par  $30 \text{ m}^2$  de surface ( $10 \text{ m}^2$  si habillé de bâche ou bardage). La structure doit être calculée pour une vitesse maximale du vent de  $120 \text{ km/h}$  (sans bourasque) et une vitesse maximale du vent de travail de  $65 \text{ km/h}$  (toujours sans bourasque). La surface à prendre en compte pour le calcul correspond au  $1/5$  de la surface totale verticale de l'échafaudage s'il n'est pas baché ; et tenir compte des bâches sinon.
- **plancher** : tout les 4 mètres de haut au maximum avec garde-corps : 2 lices (rambardes), à  $0,45$  et  $1$  mètre de haut, dont les montants sont écartés au maximum de  $1,75 \text{ m}$  (résistance  $100 \text{ kg/m}$  linéaire aux extrémités et  $170 \text{ kg/m}$  linéaire ailleurs) et plinthe de  $0,15 \text{ m}$  de large. Leur charge d'utilisation, uniformément répartie, doit être de au moins  $150 \text{ kg/m}^2$  pour du personnel (Classe 2), de  $600 \text{ kg/m}^2$  pour du matériel (Classe 6). Les **échelles** seront munies de crinolines à partir de  $3 \text{ m}$  du sol.
- **distance** : il doit être éloignés d'une ligne électrique de  $3$  mètres pour une (haute) tension inférieure à  $50\,000 \text{ Volts}$ , de  $5$  mètres sinon.

## ÉLINGUE

fil de chanvre ou câble d'acier de faible longueur ( $1$  à  $6$  mètres), dont au moins une extrémité est munie d'un oeil (boucle), servant au levage. Voir **Spanset**<sup>®</sup> et **Rouler**.

Le manchonnage des boucles d'élingues en câble est préférable car plus sûr que l'emploi de **serre-câbles**. Le manchon, en métal malléable, est posé à la presse et s'encastre autour des brins. En général l'élingue est protégée de l'abrasion par une gaine plastifiée (ou simplement par de la toile de jute, du **burlap**).

Diamètre en mm	CMU en kg
9,45	710
12,6	1 270
15,7	1 970
18,9	2 850
25,2	5 080

CMU de câbles acier courant

{NB : le coefficient de sécurité (rapport **CMU**/Charge de rupture) en levage est de  $6$ , alors qu'il n'est que de  $4$  en haubanage. Il est de  $25$  pour les cordages en fibres naturelle (chanvre de diamètre entre  $14$  et  $19 \text{ mm}$ ) ou synthétique. Par

exemple, pour un câble de 12 mm dont la résistance à la rupture est de 7,6 tonnes, il ne faut pas manipuler de charge plus lourde que 1 270 kg ( $7\,600/6 = 1\,270$ )}

## ENTREPOSE®

[marque française] fabricant de système d'échafaudage de pied traditionnel en tube et collier, et plus récemment de type modulaire multidirectionnel sous la marque CRAB 25®.

## Estrope

cf. [Spanset](#).

## EXO(cet)

[argot [STACCO](#)] poteau/montant d'un échafaudage multidirectionnel [Layher](#) d'une hauteur courante de 2 mètres.





{NB : rien à voir avec un **exonéré** = une invitation}

## FACTEUR DE CHARGE

la géométrie du mode d'attache d'une estrope (voir [Spanset](#)) ou d'une [élingue](#) va modifier sa capacité initiale de levage. Il y a 3 modes d'attache possible :

1. simple ou vertical ;
2. en boucle (ou [cravate](#)) ;
3. en anse de panier (ou [basket](#)).

Le coefficient par lequel il faut multiplier cette capacité de levage s'appelle le facteur de charge. Par exemple, une [élingue](#) dont la [CMU](#) est d'une 1 Tonne, ne pourra tenir qu'une charge de 800 kg ( $1\,000 \times 0,8 = 800$ ) si elle est utilisée montée en [cravate](#).

Mode	Droit	<a href="#">Basket</a>			<a href="#">Cravate</a>
Angle		0°	45°	90°	
Shéma					
Coef	1	2	1,8	1,4	0,8

Facteur de charge

Consulter l'annexe : [Notions d'accrochage](#)

## FERME

système de 3 ou 4 poutres, battants ou barres assemblées entre elles, dans le même plan, selon des triangles ou des rectangles pour lui donner sa propre rigidité (par triangulation, voir [Contreventement](#)).

Elle sert de traverse (scène) ou de portique (structure, charpente) et est destinée à supporter une charge (plancher de scène, décor...). Voir [Moise](#), [Bracon](#).

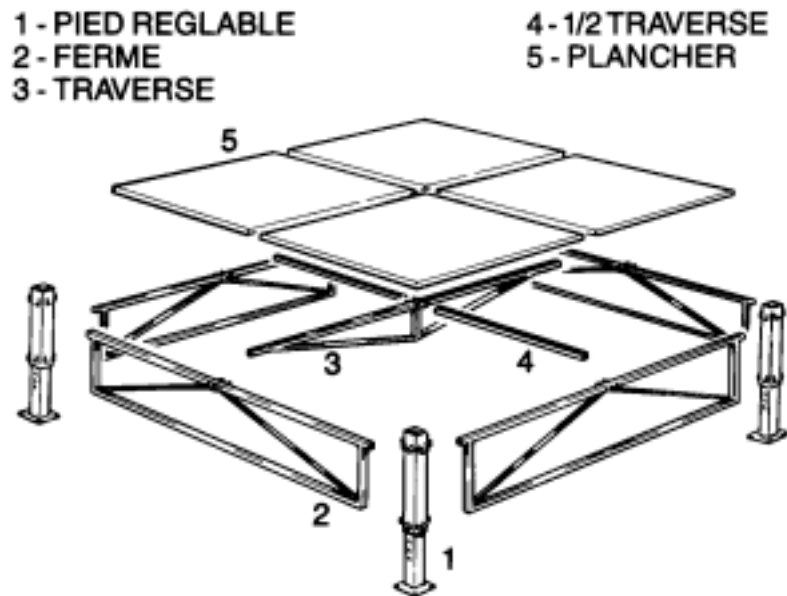

Illustration IV-7 Éléments d'une scène démontable (Doc Stacco - 10 Ko)

## FLY

[anglais : mot à mot to fly = voler] comme dans l'expression "We fly today" qui signifie "On accroche tout (en l'air) aujourd'hui", voir [Rigging](#).

{NB : voir aussi [Fly](#) à la section Théâtre}

## GENIE

[Genie Industries® marque US fondée en 1966] un Genie SuperHoist est un vérin hydraulique (commandé avec une bouteille de gaz CO<sub>2</sub>) portant un cadre garni de 2 × 6 projecteurs (maxi 159 kg à 5,6 mètres).

Un Genie SuperTower est un mat télescopique à crémaillère, électrique ou à manivelle, permettant de lever des [ponts](#) à une hauteur de :

- 7,40 mètres pour le modèle ST 24 ;
- 6,20 mètres pour le ST 20 ;
- et avec une charge maximale de 363 kg.





Illustration IV-8 Genie ST 24 (Doc Genie Industrie - 3 Ko)

## GROUND SUPPORT

[anglais : mot à mot = appui au sol] l'ensemble des moyens de levage au sol ([Hi-Tower](#), [échafaudages...](#)) par opposition à ceux accrochés ([moteurs...](#)). Voir [Rigging](#).

## Groundman

cf. [Rigging](#).

## HAULING

[anglais : mot à mot to haul = tirer] hissage, mouflage.

## HEADS

[anglais : mot à mot = têtes] Attention aux têtes ! Exclamation utilisée pour prévenir (malheureusement souvent trop tard) les personnes travaillant en dessous de la chute d'un objet d'une hauteur (e.g. [gril...](#)). C'est l'équivalent de "timber" (qui signifie bois de construction) utilisé par les bucherons...

## HI - TOWER

[anglais : mot à mot = haute tour] système de levage de [pont](#) utilisant :

- une embase munie de 4 pieds amovibles (soit un emplacement au sol de 2,80 m par 2,80 m) ;
- des éléments de [ponts](#) de 300 ou 500 mm ;
- une tête munie de 2 poulies (appelée **trottinette**) pour passer la chaîne ;
- un [moteur](#) électrique de 1 tonne.

Elle permet de lever un [gril](#) jusqu'à une hauteur en 300 de 8,4 mètres (soit 3 éléments de 2,80 m) ou en 500 de 11,2 mètres (soit 4 éléments de 2,80 m), avec une charge maximale de 1 000 kg par tour.

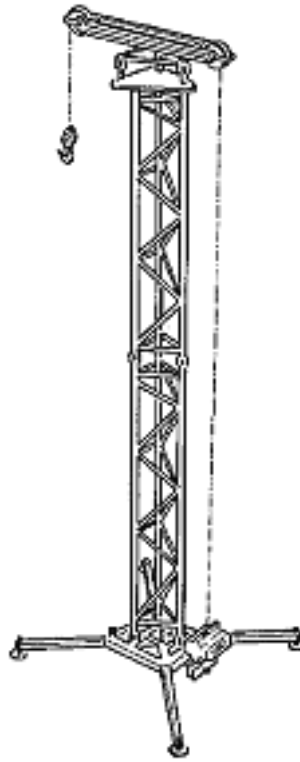

Illustration IV-9 Hi-Tower (Doc Stacco - 5 Ko)

**Italien (noeud)**

cf. [Noeud](#).

**KLEIN TOOL**

[marque US] fabricant de cet outil dont le nom est en fait "Haven Grip". C'est un autobloquant qui sert à hisser et régler les [élingues](#) et les [baskets](#). Il existe en 2 tailles :

- petite, sans blocage, pour câble acier de 1,5 à 6 mm de diamètre (réf. 1604-10)
- grande, avec blocage, pour câble acier de 3,5 à 12,5 mm de diamètre (réf. 1604-20L)



Illustration IV-10 Klein tool - petit modèle sans blocage (Doc Haven Grip - 5 Ko)

## LASER

niveau/fil à plomb portable (700 g) à laser donnant automatiquement la verticale par un système pendulaire, mis au point en 1994 par la firme américaine [LeveLite Technology Inc.](#), permettant de repérer facilement l'aplomb des points d'accrochage sur la charpente (voir [Rigging](#)), de déterminer et tracer un angle de 90°... La précision atteint 3 mm à 30 mètres. Différents modèles, malheureusement tous très chers (de 3 000 à 5 000 FFR - 457 à 762 €), existent :

- à 1 rayon (SLX de [LeveLite](#)<sup>®</sup>)
- à 2 rayons (SLX-2 de [LeveLite](#)<sup>®</sup>)
- à 3 rayons (Tri-lite de [LeveLite](#)<sup>®</sup> et sa copie le PM24 de [Hilti](#)<sup>®</sup>, PLS3 de [Pacific Laser Systems](#)<sup>®</sup>)
- à 5 rayons (PLS5 de [Pacific Laser Systems](#)<sup>®</sup>)

Il existe aussi des lasers rotatifs définissant et matérialisant un plan.



Illustration IV-11 Niveau à 3 lasers (Doc LeveLite - 3 Ko)

## LAYHER<sup>®</sup>

[marque allemande] fabricant de système d'échafaudage de pied de type modulaire multidirectionnel, le "Allround". Voir [Structure](#).

Les montants ([exos](#)) sont équipés de coupelles tout les 50 cm sur lesquelles viennent s'accrocher à l'aide d'une clavette les [moises](#) et les diagonales (voir [Contreventement](#)). Une coupelle peut supportée un total réparti de 4,5 tonnes.



Illustration IV-12 Coupelle de montant vide (Doc Layher - 6 Ko)

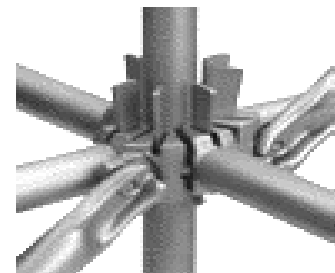



Illustration IV-13 Coupelle de montant garnie (Doc Layher - 8 Ko)

<b>LEVEL</b>	[anglais : mot à mot = niveau] niveau. Voir <a href="#">Laser</a> aussi <a href="#">Niveau sonore</a> .																																																		
<b>Linguet</b>	cf. <a href="#">Moustique</a> .																																																		
<b>Lisse</b>	cf. <a href="#">Moise</a> .																																																		
<b>Longeron</b>	cf. <a href="#">Moise</a> .																																																		
<b>MAILLON RAPIDE</b>	<p>très utilisés car moins cher qu'un <a href="#">mousqueton</a>, ils sont munis qu'une virole de fermeture et leur coefficient de sécurité est de 5 (i.e. <a href="#">CMU</a> de 900 kg pour une charge de rupture 4 500 kg). Ils sont en acier zingué, en inox ou en zicral (plus léger mais plus fragile aux frottements). Il existe des modèles spéciaux : grande ouverture (GO), en delta ou en demi-rond (voir <a href="#">Mousqueton</a>).</p> <table border="1"> <thead> <tr> <th>Type</th> <th>Matière</th> <th>Diamètre du fil en mm</th> <th>Résistance en kg</th> <th>Résistance transversale en kg</th> </tr> </thead> <tbody> <tr> <td>Normal</td> <td>acier zingué</td> <td>5</td> <td>1400</td> <td></td> </tr> <tr> <td>Normal</td> <td>acier zingué ou inox</td> <td>6</td> <td>2000</td> <td></td> </tr> <tr> <td>Normal</td> <td>acier zingué ou inox</td> <td>7</td> <td>2500</td> <td>1000</td> </tr> <tr> <td>Normal</td> <td>acier zingué</td> <td>8</td> <td>3500</td> <td></td> </tr> <tr> <td>Normal</td> <td>acier zingué</td> <td>10</td> <td>5500</td> <td></td> </tr> <tr> <td>Delta</td> <td>acier zingué</td> <td>10</td> <td>4500</td> <td>1000</td> </tr> <tr> <td>Delta</td> <td>zicral</td> <td>10</td> <td>1750</td> <td></td> </tr> <tr> <td>Demi-rond</td> <td>acier zingué</td> <td>10</td> <td>3500</td> <td>1000</td> </tr> <tr> <td>Demi-rond</td> <td>zicral</td> <td>10</td> <td>2500</td> <td>1000</td> </tr> </tbody> </table> <p style="text-align: center;"><b>Résistance des maillons rapides</b></p> <div style="text-align: center;">  </div> <p style="text-align: center;"><b><u>Illustration IV-14 Maillon rapide (1 Ko)</u></b></p>	Type	Matière	Diamètre du fil en mm	Résistance en kg	Résistance transversale en kg	Normal	acier zingué	5	1400		Normal	acier zingué ou inox	6	2000		Normal	acier zingué ou inox	7	2500	1000	Normal	acier zingué	8	3500		Normal	acier zingué	10	5500		Delta	acier zingué	10	4500	1000	Delta	zicral	10	1750		Demi-rond	acier zingué	10	3500	1000	Demi-rond	zicral	10	2500	1000
Type	Matière	Diamètre du fil en mm	Résistance en kg	Résistance transversale en kg																																															
Normal	acier zingué	5	1400																																																
Normal	acier zingué ou inox	6	2000																																																
Normal	acier zingué ou inox	7	2500	1000																																															
Normal	acier zingué	8	3500																																																
Normal	acier zingué	10	5500																																																
Delta	acier zingué	10	4500	1000																																															
Delta	zicral	10	1750																																																
Demi-rond	acier zingué	10	3500	1000																																															
Demi-rond	zicral	10	2500	1000																																															

## MANILLE

pièce d'acier, en forme de U ou de lyre, munie d'un axe (le **manillon**), servant à raccorder ensemble différents appareils et accessoires de levage (palan, [moteur](#), [élingue](#)...).

La manille doit être positionnée de sorte que aucun frottement (du au câble, à l' [élingue](#)...) ne puisse dévisser le manillon.



Illustration IV-15 Manille (3 Ko)

{Conseil : en pratique, on utilise des manilles de 3,25 tonnes car c'est la plus petite taille (27 × 61 mm) acceptant le crochet d'un [moteur](#).

On ne jete pas une manille d'une grande hauteur sur un sol dur (risque de paille, de fêlure).}

## Manillon

cf. [Manille](#).

## MESH

[anglais : mot à mot = tissu à maille] toile aérée comme un filet serré, présentant donc peu de résistance au vent, utilisée pour protéger les échafaudages, les [structures](#) de scène, ou pour entoiler les [châssis](#).

{NB : pour les calculs d'échafaudage, ils doivent être quand même considérés comme des bâches par vent forts}

## MOISE

élément horizontal reliant entre eux montants et poteaux d'un [échafaudage](#).

SYNONYME : **lisse**, **longeron** dans le sens longitudinal de la structure,  
**traverse** ou **boulin** dans l'autre sens.

## MOTEUR

appareil de levage servant à soulever de lourdes charges. Dans le spectacle on utilise des palans à moteur électrique (en triphasé 380 Volts) à chaîne (coefficient de sécurité de 4), qui sont installés à l'inverse de l'industrie, moteur en bas et chaîne en haut, car il est plus facile à un rigger (voir [Rigging](#)) d'escalader ou de hisser le crochet (et la chaîne) qu'un moteur pesant entre 35 et 60 kg (sans compter les 1,3 kg/m de chaîne soit 20 kg pour 15 m).

Les principales marques sont Verlinde<sup>®</sup> (Litachain), Liftket<sup>®</sup>, Stahl<sup>®</sup>, CM (Columbus-McKinnon) avec des capacités de levage de 250 à 4 000 kg. La commande (directe ou par relais sous 24 ou 48 Volts) est soit :

- solo (une télécommande par moteur) ;
- synchronisée par un pupitre de commande manuelle (jusqu'à 16) ;
- synchronisée par un logiciel informatique (e.g. : DigiLift de [STACCO](#)<sup>®</sup>).

La chaîne, de longueur de 10 à 20 mètres, peut être simple ou double (mouflée, donc la capacité de levage est doublée) et la vitesse de levage peut varier de 4 à 10 mètres par minute. Ils doivent être vérifiés et testés :

- tous les ans pour les moteurs installés en fixe ;
- tous les 6 mois pour ceux partant en tournée.

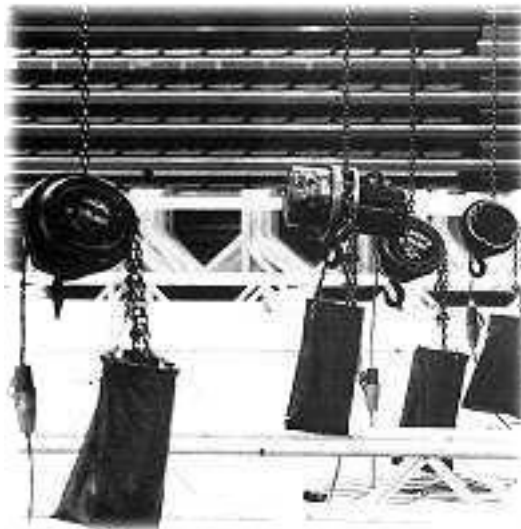

Illustration IV-16 Moteurs (12 Ko)

Consulter l'annexe : [Plan d'accrochage](#)



## MOUSTIQUE

[argot montagne] mousqueton = crochet fermé par un petit levier muni d'un ressort (le doigt ou **linguet**). Ils sont soit en acier, soit en métal léger (le zical, qui s'use très vite par frottement sur de l'acier) et le doigt peut être muni par sécurité d'une vis ou d'un système autobloquant ("autolock"). Même en acier, ils sont fragiles et tout mousqueton tombé au sol d'une grande hauteur doit être jeté (risque de paille, de fêlure).

Résistance à la rupture (statique) minimum des mousquetons d'alpinisme homologués UIAA/CE :

- en longitudinal doigt fermé = 2 000 kg.  
Mais la résistance est divisée par 1,5 à 3 quand la charge est désaxée (soit de 1 333 à 666 kg) !
- en longitudinal doigt ouvert = 600 kg.
- en transversal doigt fermé = 800 kg seulement, 1 000 kg pour les modèles à vis.

C'est pour cela qu'il faut impérativement utiliser un [maillon rapide](#) de type delta de 10 mm ([CMU](#) 900 kg) pour le baudrier.



Illustration IV-17 Mousqueton  
(Doc Petzl - 3 Ko)



Illustration IV-18 Maillon rapide delta  
(Doc Petzl - 2 Ko)

{Conseil : les [manilles](#) de 3,25 T ont un diamètre de corps de 16 mm et de 19 mm au manillon, qui nécessitent un mousqueton à large ouverture}

## NACELLE

[acronyme officiel : PEMP = Plate-forme Élévatrice Mobile de Personnel] cabine ouverte ou plate-forme munie de rambardes permettant d'atteindre et de travailler (voir [Échelle](#)) à des endroits situés en hauteur, inaccessible autrement. On peut trouver plusieurs types :

- nacelle non en porte à faux :
  - sur mât vertical, télescopique (genre [Genie](#)<sup>®</sup> ou Up-Lift<sup>®</sup>...).Chez Genie Industrie, la plateforme de travail (69 x 66 cm) de la nacelle peut monter jusqu'à une hauteur de 12 mètres.

Elle peut être équipée d'une embase surelevée de 1 mètre pour passer au dessus des sièges même sur un sol en pente (jusqu'à 6°).

- à ciseaux (pantographe)



Illustration IV-19 Nacelle IWP (Doc Genie Industrie - 17 Ko)



Illustration IV-20 Nacelle équipé d'une embase surelevée (Doc Genie Industrie - 23 Ko)

- nacelle en porte à faux :
  - à compas, à flèche relevable, télescopique ou non
  - nacelle autoportée (où l'utilisateur déplace l'engin depuis la nacelle même)

## NOEUD

les principaux noeuds à connaître sont :

- le **noeud de cabestan** ou **noeud allemand** (2 demi-clefs à capeler), très utilisé dans le théâtre. Sa solidité dépend des diamètres respectifs de la guinde et de la perche (il glisse à partir de 440 kg ; il faut donc obligatoirement le compléter par 1 ou 2 demi-clefs).  
Le **demi-cabestan** (ou **noeud italien** ou de Munter puisque présenté par lui en 1974) sert aussi de moyen d'assurance d'une charge ;
- le **noeud de chaise**, simple [1](#) et solide, qui permet de faire une boucle qui ne coulisse pas ;
- le **noeud de 8** pour l'encordement d'un grimpeur ou d'une charge ; le plus résistant et assez facile à défaire.

**Tous les noeuds diminuent de 30 à 50 % la résistance du fil !**

Pour une corde spéléo dont la résistance à la rupture est de 2 400 kg, la résistance résiduelle utile suivant le noeud ne sera plus que de :

Noeud de	%	Résistance résiduelle en kg
chaise	52	1 248 (2 400 × 52 %)
8	55	1 320 (2 400 × 55 %)
9	70	1 680 (2 400 × 70 %)

Résistance résiduelle d'une corde en fonction des noeuds



Illustration IV-21 Noeud de cabestan  
(Anim 2 Ko)



Illustration IV-22  
Noeud de chaise  
(Doc Dick Ruck - Anim 18 Ko)

{Conseil : attention ! il existe des noeuds de jonction de sangle ou de corde qui sont totalement différents des noeuds de fixation ci-dessus...}

Consulter l'annexe : [Quelques noeuds](#)

**PINCE**

[terme de cirque] pieu en acier de 0,30 à 1,50 mètre de long, d'un diamètre de 15 à 44 mm, servant à ancrer au sol les haubans des [structures](#) et chapiteaux. Elles s'enfoncent à la masse ou au marteau-piqueur et peuvent résister à l'arrachement dans un sol goudronné à entre 450 à 1 100 kilos.

**Pont**

cf. [Truss](#).

**Rigger**

cf. [Rigging](#).

## RIGGING

[anglais : mot à mot to rig = accrocher] mise en place des points d'accrochage [\[2\]](#) des [moteurs](#) de levage du [gril](#) ou des [clusters](#).

**DÉRIVÉS** : **rigger** = accrocheur, **groundman** = préparateur au sol, to rig signifie aussi mettre en place des projecteurs (les accrocher).

Consulter les annexes : [Notions d'accrochage](#) et [Plan d'accrochage](#)

## SCAF(folder)

[anglais : mot à mot scaffolding = échafaudage] monteur d'[échafaudage](#), échafaudagiste. Voir [Climber](#).

## SERRE- CÂBLE

cavalier terminé par 2 boulons permettant de serrer une plaquette pour coincer et réunir 2 câbles ou pour faire une boucle à un câble afin de le relier à d'autres éléments de levage ou de haubanage. Dépendent du diamètre du câble :

- le nombre de serre-câbles à employer (4 jusqu'à 12 mm de diamètre, 5 jusqu'à 20 mm, 6 jusqu'à 25...);
- la distance entre eux (de 6 à 8 fois le diamètre du câble).

Il faut que le cavalier soit installé sur le brin mort (le dormant, le bout du câble), pas sur le brin supportant la charge où il risque de le couper. La liaison réalisée fait perdre à l'élingue environ 20 % de sa résistance.

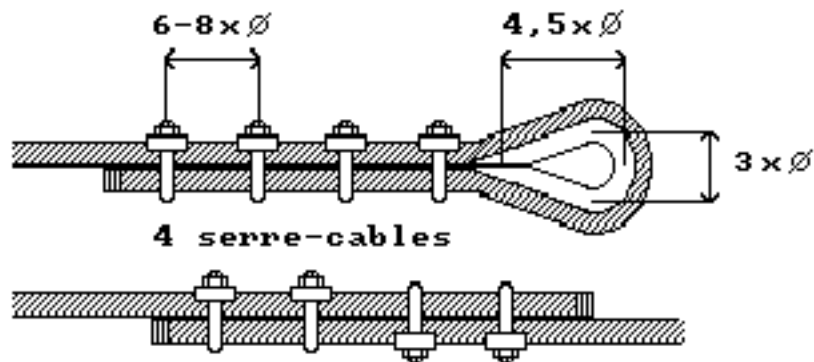

Illustration IV-23 Montage de serre-câbles (2 Ko)

## SHACKLE

[anglais : mot à mot to shackle = enchaîner] [manille](#).

## SISAL

plante du Mexique dont les fibres des feuilles étaient utilisées pour faire des sacs et des [cordes](#). Voir [Chanvre](#).

## Sling

cf. [Basket](#).

## SNAP HOOK

[anglais : mot à mot = crochet à claquement] mousqueton. Voir [Carabiner](#), [Moustique](#).

## SPANSET®

[marque] **estrope**<sup>[3]</sup>, en polyester (Tergal/Dacron), pour le levage (charge utile de 320 à 10 000 kg avec un coefficient de sécurité de 7) et l'accrochage ; très pratique car souple et légère, mais fondant à partir de 260 °C (donc non **M1**).



Illustration IV-24 Spanset (Doc Spanset - 3 Ko)

Couleur	vert olive	violet	vert	jaune	gris	rouge	marron	bleu
CMU en tonne	0,5	1	2	3	4	5	6	8

Couleurs et CMU des Spanset®

## STACCO®

[société française basée depuis le début des années 80 dans la région de Strasbourg] fabricant de **ponts** et divers équipements scéniques, concessionnaire **Layher**® et loueur de **structure**.

## STEEL

[anglais : mot à mot = acier] câble en acier, **élingue**.

## STRUCTURE

ensemble monobloc d'échafaudage multidirectionnel constituant une scène couverte pour les concerts en plein air.

Chez **STACCO**®, la structure "moyenne", louée pour environ 150 000 FFR (23 000 €) sans les frais, est en échafaudage de marque **LAYHER**® de maille de 2,44 (2,57) mètres et fait :

- 33,44 mètres de large avec les ailes de son (5,14 × 5,14 mètres)
- 15,30 mètres de **profondeur** ;
- pour une hauteur de 12,20 mètres ;
- pour un couvrir un **plateau** de 18 × 12,86 mètres ;
- permettre une capacité totale d'accrochage de 6 tonnes ;
- avec une **clearance** de 10 mètres.





Illustration IV-25 Structure plein air Stacco (21 Ko)

Consulter l'annexe : [Structure 18m STACCO](#)

## TIRFOR

[modèle déposé de la marque Tractel®] appareil de traction et de levage à main utilisable sur un câble en acier. Un levier actionnant un système de cames coinçant successivement le câble permet d'obtenir la tension requise ou de la relâcher.



Illustration IV-26 Tirfor (Doc Tractel - 11 Ko)

Modèle	Poids en kg	Diamètre du câble en mm	Charge maximale en kg
Jockey	1,75	4,72	300
Super- Jockey	3,75	6,5	500
T508	9,5	7,9	907
T516	20,4	11,1	1 814
T532	29,5	15,9	3 629
TU17	7,7	7,9	907



<b>TU28</b>	15,9	11,1	1 814
<b>TU32</b>	26,3	15,9	3 629

**Caractéristiques de la gamme Tirfor de Tractel®**

Il existe une variante très légère, appelée Tirvit®, utilisée pour mettre en tension un câble.

**TOUR MORT**

faire faire à un [fil](#) un tour complet autour d'un amarrage permettant ainsi par frottement de le freiner ou même de le bloquer facilement (en le croisant, le brin mou sur le brin dur).

**Traverse**

cf. [Moise](#).

**Trottinette**

cf. [Hi-Tower](#).

**TRUSS**

[anglais : mot à mot = poutrelle] élément de pont en aluminium, ou acier, assemblé avec des goupilles (voir [01](#)), pour construire une [porteuse](#), un [gril](#) ou une [Hi-Tower](#).

Il est composé de 3 (ou 4) tubes de 50 mm avec un entre-axe de 200, 300, 500 mm, entretoisés par des traverses de 30 mm sur une longueur multiple de 2,80 mètres. Un pont de 500 pèse 11 kg au mètre linéaire (soit 31 kg par élément de 2,80 mètres).

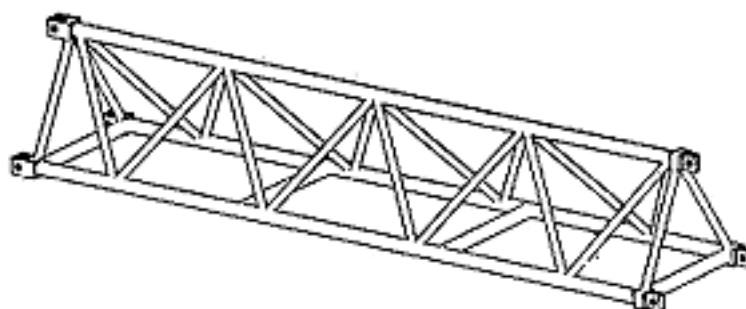

Illustration IV-27 Truss / pont (Doc Stacco - 5 Ko)

Type de pont	Portée maximale en mètres	Nombre de pont standard	Charge totale répartie en kg	Charge ponctuelle centrée en kg
300	14,8	5,25	220	131
500 triangulaire	19,6	7	511	298
500 carré	25,2	9	932	500

Portée maximale des ponts [STACCO®](#)

Nombre de pont standard	Longueur en mètres	Charge totale répartie en kg	Charge répartie linéaire en kg/m	Charge ponctuelle centrée en kg
0,5	1,4	3200	2286	2000
1	2,8	3200	1143	2000
1,5	4,2	3200	762	2000
2	5,6	3200	571	1756
2,5	7	2750	393	1400
3	8,4	2281	272	1141
3,5	9,8	1850	189	950
4	11,2	1403	125	799
4,5	12,6	1100	87	700
5	14	950	68	546
5,5	15,4	800	52	450
6	16,8	680	40	396
6,5	18,2	600	33	350
7	19,6	511	26	298

Charge supportée par un pont triangulaire  
**STACCO**<sup>®</sup> de 500 mm

{NB : rien à voir avec l'anglais trust = confiance ou l'anglais thrust = poussée - le pluriel est trusses}

## Notes

- 1 procédé mnémotechnique : "le serpent sort du puits fait le tour de l'arbre et rentre dans le puits". [Retour au texte](#)
- 2 et de sécurité car tous les points au dessus du public doivent être doublés (voir [CMU](#)). [Retour au texte](#)
- 3 [élingue](#) sans fin, en boucle. [Retour au texte](#)



[Ouvrir le Glossaire en Frames](#)

[Théâtre](#)

[Lumière](#)

[Son](#)

[Structure](#)

[Sécurité](#)

[Divers](#)

Utilisez le moteur de recherche Atomz pour trouver une expression dans le Glossaire :

---

**Copyright © 1996- 2002 Fred Borzeix.**

Le contenu de ce document peut être redistribué sous les conditions énoncées dans la [Licence pour Documents Libres](#) version 1.1 ou ultérieure.

Version v2.3 du mercredi 28 août 2002 à 16:54

Mise à jour : NaN/NaN/NaN à NaN:NaN:NaN

Contact : E-mail Fred [fborzeix@wanadoo.fr](mailto:fborzeix@wanadoo.fr)

---

# V. Sécurité



<b>All access</b>	cf. <a href="#">Backstage</a> .
<b>Alpine (corde)</b>	cf. <a href="#">Cordage</a> .
<b>BACKSTAGE</b>	<p>[anglais : mot à mot = arrière scène] <a href="#">coulisses</a> d'arrière scène.</p> <p><b>DÉRIVÉS</b> : souvent le abréviation de "backstage <b>pass</b>" = laissez-passer d'accès aux <a href="#">coulisses</a> qui peut être de type :</p> <ul style="list-style-type: none"> <li>• <b>All access</b> ou <b>All area</b> = tous accès, on peut même aller emmerder l'artiste dans sa loge...</li> <li>• <b>Crew</b> ou <b>Staff</b> = travailleurs, accès des ou d'une partie des <a href="#">coulisses</a>, mais pas des loges,</li> <li>• <b>VIP</b> ou <b>Guest</b> = invité, on ne peut pas accéder aux <a href="#">coulisses</a>, sauf si on est mignonne ou s'il y a une loge <a href="#">Hospitality</a>.</li> </ul>
<b>BACKUP</b>	<p>[anglais : mot à mot = appui] sauvegarde d'un ou plusieurs fichiers de la mémoire ou d'un disque d'un ordinateur (ou d'une <a href="#">console</a>, d'un <a href="#">sampler</a>...) sur un autre disque. Cela permet d'archiver dans un endroit sécurisé pour pouvoir restaurer les fichiers en cas de problèmes ou de garder plusieurs versions de ces fichiers.</p>
<b>BALISAGE</b>	<p>ensemble des interventions dans l'intérêt du confort et de la sécurité des artistes et des <a href="#">machinistes</a> pour pallier aux risques (chute, foulure ou entorse, choc...) liés au noir des <a href="#">coulisses</a> et à l'éblouissement provoqué par le passage d'une scène brillamment éclairée à l'obscurité :</p> <ul style="list-style-type: none"> <li>• éclairage : <ul style="list-style-type: none"> <li>○ éclairage général avec des guirlandes de petites ampoules bleues de 15 Watts, (qui pourront, le cas échéant, être graduées et commandées par la <a href="#">conduite</a> lumière),</li> <li>○ éclairage particulier avec des projecteurs de faible puissance, des spots de moins de 100 Watts, munis de <a href="#">gélaines</a> bleues foncées (là aussi gradués le cas échéant) aux endroits stratégiques : escaliers, <a href="#">booms</a>, passage <a href="#">cour</a> - <a href="#">jardin</a>...</li> </ul> </li> <li>• marquage avec du <a href="#">gaffa</a> blanc ou du scotch fluo : <ul style="list-style-type: none"> <li>○ du bord de scène</li> </ul> </li> </ul>

{Conseil : on peut aussi utiliser une gaine PVC fluorescente flexible éclairée en lumière noire ou, pour la danse et l'[opéra](#), une guirlande gradué en gaine flexible avec repères de couleur}

- au sol de couloirs (avec fléchage) pour les entrées/sorties de scène, les marches d'escalier...
  - des objets dépassant dans les passages des artistes : [pieds](#) de projecteur, [booms](#), décors, [béquilles](#), [pains](#), [fils](#) de commande ou servant à [brider](#) ou à [garer](#)...
  - protection :
    - gaffage des câbles et des [multipaires](#) au sol ou mieux recouvrement par des bouts de moquette (bords gaffés), des morceaux de [marley](#) ou des passages de câble,
    - entourage de mousse les objets contondants dépassant dans les passages : [pieds](#), [béquilles](#), [pain](#)...
- {Conseil : de petits sacs de sable moins dangereux pour les pieds des danseurs sont préférables pour tenir et tendre les [pendars](#)}

## BAUDAR

[argot montagne] baudrier. Voir [EPI](#).

## BLOQUEUR

accessoire mécanique permettant d'empêcher le glissement de la [corde](#) dans un sens. Le principe de base est que le poids de l'utilisateur comprime la corde dans l'appareil, il faut donc le relâchement du poids pour qu'il coulisse. On classe les bloqueurs en 2 catégories :

- les bloqueurs à gâchette :  
type pédale d'ascension (Jumar<sup>®</sup>), Croll<sup>®</sup>, utilisés en spéléologie et en travaux acrobatiques sur une [corde](#) en simple pour pouvoir remonter le long de la [corde](#). Utilisant une came munie d'un ressort ils ne permettent le glissement que dans un sens sous l'action de la force volontairement exercée par la main (vers le haut), la came s'arc-bouterant dans l'autre.

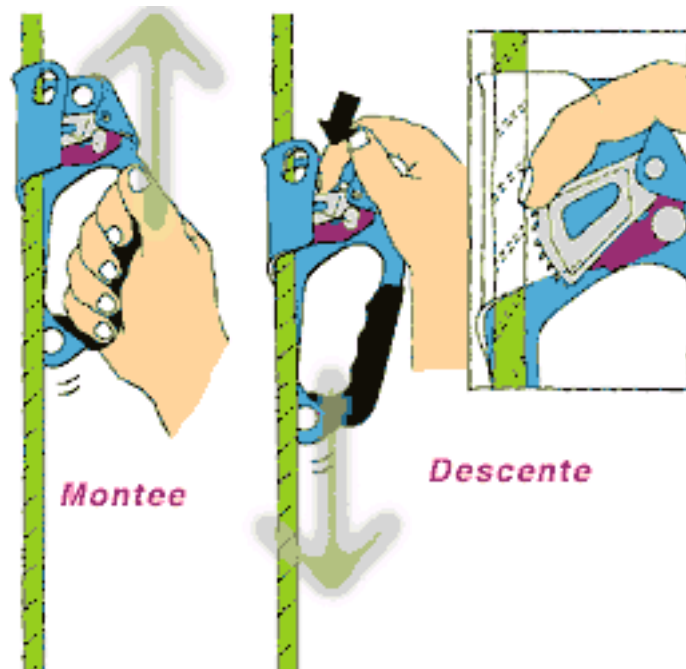

Illustration V-1 Pédale d'ascension  
(Doc Petzl - 10 Ko)

- les bloqueurs à levier :  
type Shunt<sup>®</sup> utilisé en alpinisme sur une [corde](#) en double  
comme dispositif d'autoassurance en [rappel](#).



Illustration V-2 Bloqueur shunt  
(Doc Petzl - 5 Ko)

{NB : on utilise aussi en autoassurance des [noeuds](#)  
autobloquant (noeud de Prussik, présenté par le Docteur  
Prussik en 1931, ou noeud de Machard) fait avec un anneau  
de cordelette de 7 mm de diamètre}

{Conseil : dans tous les cas, les bloqueurs ne sont pas conçus pour  
résister à une chute de facteur supérieur à 1 ("explosion" et  
destruction de l'appareil)}



## CLUQUE

[origine inconnue] petite sieste, sommeil "flash" ou en tranche chez les navigateurs solitaires, "napping".

- le besoin journalier de sommeil (7,5 heures en moyenne) peut très bien être réparti en plusieurs "siestes", même si la durée du sommeil diurne (de jour) ne peut atteindre que 6 heures au maximum en général.
- le sommeil humain est découpé en cycles de 1 h 30<sup>[1]</sup>. Pour bien dormir il faut une durée de sommeil multiple de 90 minutes (i.e. 1 h 30, 3 h, 4 h 30, 6 h, 7 h 30 ) ce qui permet de bien rêver (sommeil dit paradoxal) et surtout de se réveiller facilement.

S'il n'est pas possible de faire une sieste de 1 h 30, il vaut mieux ne dormir qu'un maximum de 20 à 45 minutes (avant de passer en sommeil lent profond) : faire un cluque ou cluquer. Cela "repose les yeux" et permet un réveil prompt et vif en évitant la "tronche à l'envers" au réveil (syndrome de la grasse matinée ou oversleep syndrome).

- la quantité de sommeil minimale est d'environ 5 heures.
- une carence en sommeil de plus de 3 heures entraîne un surplus de sommeil la nuit suivante (appelé "rebond") de l'ordre de 60 % du sommeil perdu ; e.g. ne dormir que 3 heures (au lieu de 7,5), soit un manque de 4,5 h, entraîne un rebond de 2,7 h ( $60\% \times 4,5$ ), donc une durée de 10,2 h ( $7,5 + 2,7$ ) de sommeil la nuit suivante.

Le mieux est de laisser le corps décider, sans le contrarier quand c'est possible : i.e. de trouver ses propres besoins et rythmes car il n'y a pas vraiment de norme.

- l'absence ou la durée insuffisante (1 à 2 heures minimum) d'exposition à la lumière du jour peut entraîner un décalage des horloges biologiques.



Illustration V-3 Roadie anglais en plein cluque (Doc X - 16 Ko)

Consulter l'annexe : [Humour](#)

## CMU

[acronyme de Charge Maximale d'Utilisation] c'est la charge maximum d'un appareil de levage à ne pas dépasser pour toujours travailler dans le domaine élastique du matériau. Elle tient compte du coefficient de sécurité spécifique à l'emploi du matériel et est donnée pour un [facteur de charge](#) de 1. Voir [Élingue](#).

Le coefficient de sécurité doit être multiplié par 2 (donc la CMU est divisée par 2) pour le levage de personne (vol) ou pour l'accrochage au dessus du public, des artistes et des techniciens.

{NB : en anglais on dit **SWL** = acronyme de **Safe Working Load** : charge de travail sans danger}

## CORDAGE

en cas de chute, le choc ressenti en bout de corde dépend en fait de la nature de la corde qui relie au point d'amarrage et agit ou non comme un élastique. Au bout de 10 mètres de chute la vitesse atteint déjà 50 km/h. La formule est :

$$V \text{ en km/h} = 7,2 \times \sqrt{g \times h}$$

Trois types de cordages existent :

1. les cordes "ordinaires" (très statiques, i.e. pas élastiques) en général à torons câblés en polyester (Tergal/Dacron) / polypropylène / polyéthylène / chanvre (dans l'ordre de résistance décroissante).

Même si elles sont de fort diamètre (16 mm) et que leur résistance à la rupture (quand elle est indiquée !) peut atteindre de fortes valeurs (4 500 kg), leur utilisation, sans un absorbeur d'énergie (voir EPI), est totalement à proscrire car elles n'ont aucune capacité d'absorption et provoquent une Force Choc énorme, invalidante ou mortelle (due à une décélération trop rapide).

2. les cordes spéléo tressées en **polyamide** (Nylon), dites **statiques** (i.e. peu élastiques) :

Ce type de corde est utilisé essentiellement en spéléologie et en travaux acrobatiques, où on travaille en [facteur de chute](#) inférieur à 1. Leur élasticité est faible, elles sont appréciées pour les grandes descentes car elles réduisent l'effet de "yoyo", En contrepartie, elles absorbent très mal l'énergie cinétique, surtout pour les petites longueurs de cordes : la force choc devient vite critique.

- utilisée en général en simple : attachée à l'ancrage.
- diamètre de 10 mm à 10,5 mm pour les cordes norme CE type A (descente, montée et progression) et de 9 mm pour les cordes type B (descente). Les cordes de diamètre inférieur à 9 mm sont classées comme cordelettes (type L).

- résistance à la rupture qui varie de 2 400 à 2 750 kg pour les cordes homologuées norme CE type A.
  - allongement sous charge de 80 kg de 2 à 5 % (i.e. au minimum 0,3 m pour 15 m de haut)
3. les cordes de montagne (ou alpines) tressées en polyamide (Nylon), dites dynamiques (i.e. élastiques) :  
 Lorsqu'elles sont sollicitées ces cordes absorbent l'énergie cinétique (en la transformant en chaleur) en se comportant un peu comme l'élastique utilisé au benji (le Nylon a une capacité d'étirement de 20 % à 30 %).
- utilisée en général, en montagne, en double : le brin montant passant simplement à travers l'ancrage et retombant. Elles peuvent donc être alors de petit diamètre pour être plus légères, puisque les 2 brins travaillent en parallèle.
  - diamètre de 9,4 mm à 11 mm pour les cordes à simple (marquée 1) et de 8,1 mm à 9 mm pour les cordes à double (marquée 1/2).
  - résistance à la rupture en statique des cordes d'alpinisme homologuées par l'UIAA<sup>[2]</sup> (repris par la norme CE) est de au moins 2 200 kg avec une capacité d'absorption de 5 chutes de facteur 2 et une Force Choc maximale de 1 200 kg pour les cordes à simple et de 800 kg pour les cordes à double. Voir Facteur de Chute.
  - allongement sous charge de 80 kg de 5 à 9 % (en moyenne 7 %, i.e. jusqu'à 1,05 m pour 15 m de haut)

Voir Corde à la section Théâtre.

## **CRASH BARRIER**

[anglais : mot à mot = barrières anti écrasement] barrières de devant de scène, en forme de T retourné, impossible à renverser par le public car il se tient sur son embase.

On estime la capacité en comptant 3 personnes par mètre carré pour un concert "tranquille", 5 (ou plus) pour un concert un peu plus sardine...

{NB : rien à voir avec trash = poubelle}

## DESCENDEUR

accessoire mécanique servant de frein pour faciliter la descente en [rappel](#) le long d'une [corde](#). Il transforme l'énergie cinétique de la chute en frottement (donc en chaleur, un huit atteint facilement 75 °C !). Pour s'arrêter et pouvoir travailler les mains libres (travaux acrobatiques) il faut faire une clé simple ou mieux une clé double (i.e. un [tour mort](#)) autour du descendeur.

En France les 2 types de descendeurs les plus utilisés sont :

- le "8" utilisé en alpinisme sur une [corde](#) en double.  
Très simple d'utilisation, ses inconvénients majeurs sont de vriller la [corde](#) et la difficulté à le bloquer.
- le descendeur à poulie (type Dressler) utilisé en spéléologie et en travaux acrobatiques sur une [corde](#) en simple.  
Sa variante, chez Petzl le modèle Stop<sup>®</sup>, est autobloquant : il nécessite une action constante sur une poignée sinon il y a blocage par pincement de la [corde](#) dans l'appareil. Il facilite grandement le départ du [rappel](#) et le travail les mains libres.



Illustration V-4 Descendeur 8  
pour corde en double  
(Doc Petzl - 3 Ko)



Illustration V-5 Descendeur  
spéléo Stop pour corde en  
simple  
(Doc Petzl - 4 Ko)

{Conseil : dans tous les cas, les descendeurs ne sont pas conçus pour résister à une chute de facteur supérieur à 1 ("explosion" et destruction de l'appareil)}

Dynamique  
(corde)

cf. [Cordage](#).

## ÉCHELLE

une échelle sans plate-forme n'est pas un poste de travail, on doit utiliser une [nacelle](#) pour cela. Voir [Lorry](#).  
Elle doit dépasser de 1 mètre au-dessus du plancher à atteindre, être si possible accrochée en tête et son inclinaison avec le sol doit former un angle de 71 à 75° (environ 30° pour les échelles doubles). Au delà de 3 mètres, s'il n'y a pas de crinoline, il faut utiliser un [EPI](#).

## EPI

[acronyme de Équipement de Protection Individuel] les EPI contre les chutes de hauteur sont obligatoires pour tous les travaux à une hauteur de plus de 3 mètres, s'il n'y a pas de protection collective par garde-corps ou filet de sécurité ou pour des chantiers de moins de 1 jour. Un EPI antichute est composé :

- d'un point d'ancrage (résistance minimum 1 000 kg) ;
- d'un harnais (ou baudrier) complet à accrochage dorsal ;
- d'un système de liaison entre le harnais et l'ancrage appartenant à une des 3 classes suivantes :
  - anti chute à coulissement sur rail, corde (diamètre 16 mm) ou câble,  
[longe](#) de longueur maxi = 0,20 mètre,  
distance de glissement maxi = 0,60 mètre,  
interdit tout déplacement horizontal,  
nécessite donc des points d'ancrage au dessus du plan de travail (appelé [facteur de chute 1](#))
  - anti chute à enrouleur (genre StopChute®) ou à contrepoids,  
[longe](#) à tension automatique et blocage en cas de chute,  
permet un déplacement horizontal,  
nécessite un point d'ancrage au dessus du plan de travail (appelé facteur 1)
  - anti chute à absorbeur d'énergie (accessoire, qui se place entre la longe et le harnais, capable d'absorber un choc par déchirement de coutures ou extraction de billes),  
[longe](#) (diamètre 12 mm) de longueur maxi = 2 mètres (y compris l'absorbeur),  
distance de chute maxi = 2,75 mètres,  
permet un petit déplacement horizontal,  
la seule qui permet un point d'ancrage au niveau ou en dessous du plan de travail (appelé [facteur de chute 2](#))

La norme 71 020 de 1978 (norme CE EN 361) impose :

- une décélération de l'ordre de 3,3 g (accélération de la pesanteur, soit  $3,3 \times 80 \text{ kg} = 264 \text{ kg}$ ), et une force choc

- maximale de 600 kg,
- 6 mètres de dégagement en dessous du point d'accrochage (tirant d'air),
- 3 mètres de dégagement autour du point d'accrochage (en cas de mouvement pendulaire).

La loi interdit au travailleur équipé d'un EPI d'être seul (sinon il reste accroché comme un gland).

Les EPI antichute au sens du code du travail n'ont rien à voir avec les EPI utilisés pour les travaux acrobatiques :

- les premiers supposent une formation succincte minimum (dite "Travail en hauteur", la seule légalement obligatoire) et du matériel polyvalent et multiutilisateurs. Ils sont conçus pour des déplacements en hauteur.
- les seconds nécessitent une formation spécifique, une pratique poussée et du matériel adapté. Ils sont conçus pour du travail aérien en suspension ou à accès difficiles.

{NB : les 7 autres EPI obligatoires suivant les travaux sont : les gants de protection, les chaussures de sécurité, le casque, le vêtement de protection, les lunettes de protection, le protecteur antibruit, le masque respiratoire}

## ERP

[acronyme de Établissement Recevant du Public] les ERP sont classés par type ; les salles de spectacle, au sens large, sont dites de Type L.

Les ERP sont aussi classés par groupe et par catégorie en fonction du nombre de personnes accueillies :

Groupe	Catégorie	Effectif	Personnel pour la lutte contre l'incendie
1	4	< 300	
1	3	de 301 à 700	<ul style="list-style-type: none"> <li>• <u>salle sans rideau de fer</u> : 2 employés ayant reçu une formation en sécurité incendie</li> <li>• <u>salle avec rideau de fer</u> : 1 employé désigné</li> </ul>
1	2	de 701 à 1 500	3 techniciens ayant reçu une formation en sécurité incendie



1	1	> 1 500	<p>En plus de la présence obligatoire des pompiers, pour un effectif de :</p> <ul style="list-style-type: none"> <li>• <u>1 500 à 3 000</u> : 3 agents de sécurité incendie pouvant aussi travailler comme techniciens</li> <li>• <u>&gt; 3 000</u> : 3 agents de sécurité incendie dont 1 chef d'équipe</li> </ul>
2	5	effectif réel	

### Classement des ERP

## FACTEUR DE CHUTE

c'est le rapport entre la hauteur de chute et la longueur de [corde](#) qui l'enraye :

$$\text{Facteur de chute} = \frac{\text{hauteur de chute } H \text{ (en mètre)}}{\text{longueur de corde disponible } L \text{ (en mètre)}}$$

La Force Choc, ou force d'interception, est le poids apparent du corps au moment où est stoppée la chute, quand la corde est tendu au maximum. L'organisme humain peut supporter pendant un laps de temps très bref une Force Choc maximale de 1 200 kg (soit 15 g, 15 fois l'accélération de la pesanteur).

L'énergie cinétique augmente avec la hauteur de chute (plus la hauteur est grande, plus le choc sera violent), mais en contrepartie une plus grande longueur de [corde](#) vient absorber cette énergie (plus la [corde](#) est longue, plus le choc est faible). Bien sûr, plus la [corde](#) est élastique, plus le choc est faible.

La hauteur de chute et la longueur de [corde](#) disponible font varier tous deux en sens inverse le rapport H/L, le Facteur de Chute. Par exemple, une chute de 2 mètres dont l'énergie est absorbée par 4 mètres de [corde](#) a les mêmes conséquences qu'une chute de 10 mètres sur 20 mètres de [corde](#) :

$$F_c = H \div L = 2 \div 4 = 10 \div 20 = 0,5$$

Le facteur 2 est donc la valeur maximale rencontrée dans des conditions normales d'escalade (sans glissement du point d'ancrage), puisque la hauteur de chute ne peut excéder 2 fois la longueur de la [corde](#).

La Force Choc croît comme la racine carrée du Facteur de Chute

approximativement :

$$C = 800 \times \sqrt{H/L} = 800 \times \sqrt{F_c}$$

À partir de 1,50 mètre, la Force Choc encaissé par le corps (et donc bien sûr aussi par l'ancrage) est pratiquement constante pour le même facteur de chute, soit :

- environ 900 kg avec une [corde dynamique](#) UIAA ;
- mais de 1 300 à 1 800 kg avec une [corde statique](#) (on se situe alors, de plus, tout près de la limite des normes UIAA de résistance des composants mis en oeuvre dans la chaîne de l'assurance (amarrages : 2 500 kg, [mousquetons](#) : 2 000 kg, anneaux : 2 200 kg, harnais : 1 500 kg...)).

Une chute facteur 2 de faible hauteur sur une corde statique peut déjà entraîner de sérieuses blessures, voire la mort. Par exemple :

Type de corde	Longueur de corde	Hauteur de chute	Facteur de chute	Force Choc	Remarque
montagne (dynamique)	0,60 m	1,20 m	2	700 kg	OK
spéléo (statique)	0,60 m	1,20 m	2	1 800 kg	Danger

Différence de force choc

{NB : rappelons simplement que la charge maximale ponctuelle centrée d'un [pont](#) de 500 mm triangulaire [STACCO](#)<sup>®</sup> de 16,8 mètres de longueur (6 éléments) n'est que de 396 kg !}

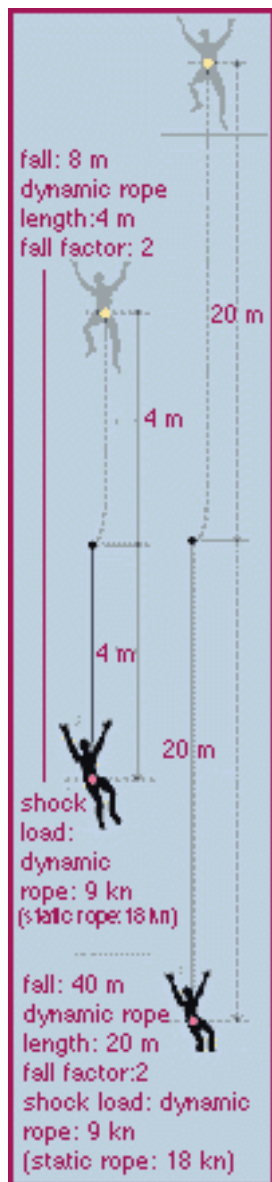

Illustration V-6 Facteur de chute (Doc Petzl - 8 Ko)

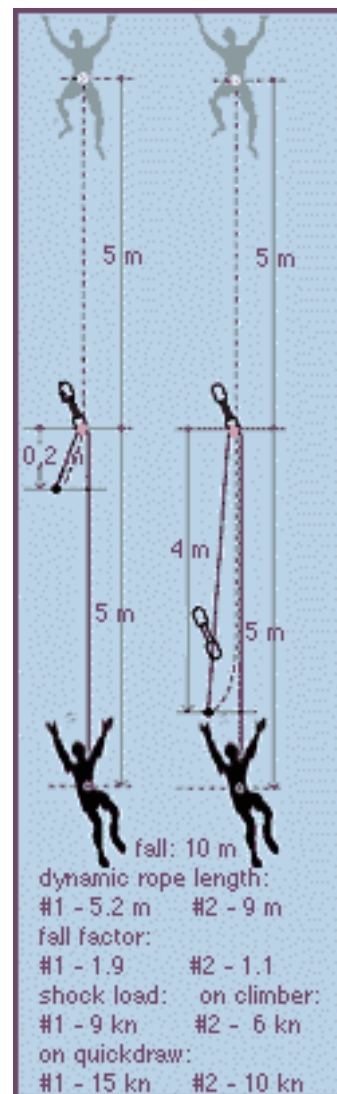

Illustration V-7 Force choc (Doc Petzl - 7 Ko)

{Conseil : les élingues en acier, les sangles et les anneaux se comportent comme les cordes très statiques et sont donc aussi dangereux.

De plus, lorsque on relie la longe à une ligne de vie (corde, câble, barre verticale ou oblique, lisse), le mousqueton va coulisser jusqu'au premier ancrage. Mieux vaut que celui-ci soit tout proche car au-delà du Facteur de chute 2 (comme il y a glissement, il peut alors dépasser 2), plus rien n'est garanti}

**FILL- AIR**

[anglais : to fill = remplir] système de communication général pour les annonces et la sécurité, utilisant son propre réseau de haut-parleurs.

**GRAND SECOURS**

système de sécurité (colonne en charge dite humide), situé dans les cintres, destiné à inonder, grâce à des sprinkleurs, tout le plateau en cas d'incendie avec un débit de 10 litres/m<sup>2</sup> par minute.

## LIGNE DE VIE

les lignes de vie permanentes sont réalisées avec des câbles en acier (de diamètre 8 mm au minimum) ou des rails (voir [EPI](#)). Toutefois, il est possible, pour des interventions ponctuelles, de mettre en place des lignes de vie en [corde statique](#), facilement installées et démontées.

Pour être en permanence en sécurité, le travailleur s'assure grâce à une poignée autobloquante (voir [Bloqueur](#)) placée en bout de [longe](#) sur la ligne de vie et peut monter et descendre librement, se déplacer sans gêne le long de la ligne de vie et être libre de ses mouvements. S'il chute, la poignée se bloque et le retient instantanément.



Illustration V-8 Exemple de ligne de vie (5 Ko)

La ligne de vie permet également de travailler en suspension sur la [corde](#). Il peut alors se libérer les deux mains et travailler ainsi en sécurité plus efficacement.

## LONGE

courte longueur (pas plus de 2 mètres) de [corde dynamique](#) (de 10 à 12 mm de diamètre) terminée par 2 boucles nouées ([noeud](#) de 8) ; une est reliée au baudrier, l'autre, muni d'une pince ou d'un crochet-mousqueton de grande ouverture, sert pour s'accrocher aux amarrages ou à la [ligne de vie](#) et à encaisser le choc d'une chute. Voir [Se vacher](#).

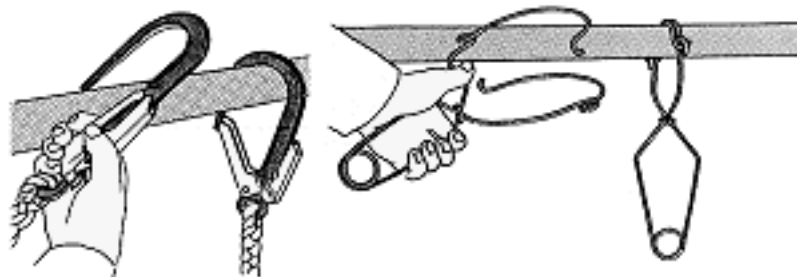

Illustration V-9 Exemples de pinces (6 Ko)

{Conseil : l'utilisation d'un [mousqueton](#) en [cravate](#) autour du tube d'un [pont](#) (50 mm) est très dangereuse car, même à vis, il n'est pas

prévu pour travailler latéralement en porte à faux}

Elle peut être simple ou double, en V (de longueur environ 40 et 70 cm), pour faciliter la progression surtout au passage des points fixes, tout en restant assurée en permanence sur l'un des brins. Il existe des longes à longueur variable et réglable (plus elle est courte, mieux c'est).



Illustration V-10 Longe double en V avec absorbeur d'énergie (Doc Petzl - 3 Ko)

{Conseil : les longes métalliques ou en sangles sont à proscrire (voir [Facteur de chute](#)), sauf celles équipées d'un absorbeur d'énergie. Voir [EPI](#)}

**M1 / M2 / M3**

classification qui traduit les propriétés des produits testés selon tel ou tel scénario d'incendie :

- **M0** : non-combustibilité totale ;
- **M1** : non-inflammable (typiquement rideaux, tentures et éléments de décoration de la [cage de scène](#)) ;
- **M2** : difficilement inflammable (typiquement revêtements muraux posés ou collés de la [cage de scène](#)) ;
- **M3** : moyennement inflammable ;
- **M4** : facilement inflammable (typiquement revêtements de sol posés ou collés de la [cage de scène](#)) ;

au delà de M4 : très facilement inflammable et donc interdit dans le spectacle.

Les propriétés des produits sont soit naturelles, soit obtenues par apprêt ou imprégnation d'ignifugeant (souvent toxique).

**Montagne  
(corde de)**

cf. [Cordage](#).

**Pass**

cf. [Backstage](#).

**Polyamide**

cf. [Cordage](#).

## RAPPEL

descente en glissant le long d'une corde. La vitesse de chute est contrôlée grâce au descendeur par la main qui module l'intensité du freinage par la tension de la corde en aval du descendeur. Ce n'est autre qu'une chute contrôlée ! Deux techniques s'opposent :

- en alpinisme (où on monte puis on redescend), la corde est "en moulinette", en double, à cheval sur un amarrage. Arrivé au sol, on peut rappeler facilement la corde en tirant sur un des 2 brins (c'est pourquoi on parle de rappel).

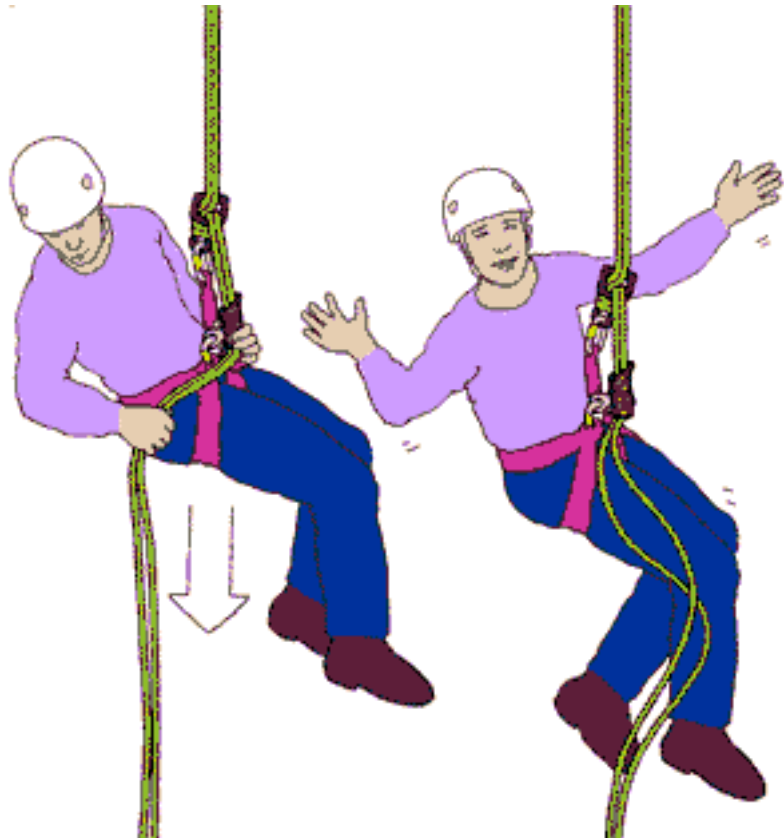

Illustration V-11 Rappel au 8 avec Shunt sur corde en double  
(Doc Petzl - 9 Ko)

- en spéléologie (où on descend avant de remonter), la corde est en simple, fixée au sommet (elle devra donc pouvoir être décrochée après si on ne remonte pas).



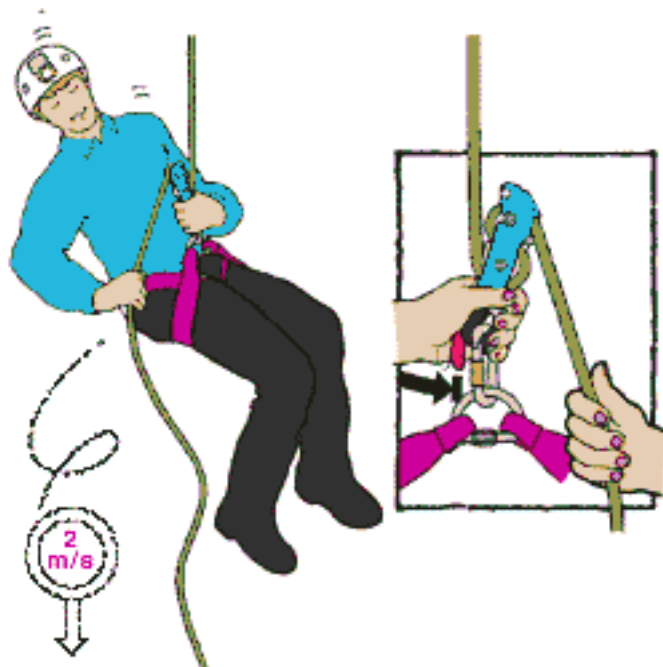

Illustration V-12 Rappel spéléo avec Stop sur corde en simple  
(Doc Petzl - 7 Ko)

On ajoute par sécurité, pour permettre de retenir la chute, en cas de lâchage accidentel du descendeur (malaise, heurt d'objet, électrocution...) un dispositif d'autoassurance :

- sur la corde elle-même (descendeur autobloquant genre Stop<sup>®</sup>) ou,
- sur une deuxième corde statique parallèle (bloqueur Shunt<sup>®</sup>, noeud de Prussik ou de Machard, voir Bloqueur).

Cela permet aussi de s'arrêter en cours de descente et de travailler les mains libres (travaux acrobatiques).

{Conseil : Pensez à utiliser un mousqueton à vis, à vérifier la longueur de la corde et à faire un noeud d'arrêt à son extrémité (bonjour le vol si elle est trop courte !...)}

## RIA

[acronyme de Robinet d'Incendie Armé] appareil de lutte contre l'incendie constitué de :

- un dévidoir de 565 cm de diamètre à alimentation axiale avec robinet ;
- 20 ou 30 mètres de tuyau semi-rigide ;
- une lance sertie munie d'un robinet jet-diffuseur.

La norme AFNOR NFS62.201 définit 2 modèles de RIA R5 type P :

Type	Longueur	Pression service	Débit	Portée droit
DN25	20 ou 30 m	1,2 Mpa (12 bars)	70 l/min	16 m
DN40	20 ou 30 m	0,7 Mpa (7 bars)	157 l/min	22 m

Modèles de RIA

## RIDEAU DE FER

rideau métallique étanche, situé devant tous les autres par rapport au public, qui obture en cas d'incendie, en tombant de son propre poids, le cadre de scène pour isoler la [cage de scène](#) de la salle coté spectateur. Il doit résister au moins 1 heure au flammes. Les règles de sécurité exigent, afin de s'assurer de son bon fonctionnement, qu'on le manipule une fois avant chaque spectacle (donc que rien n'entrave sa descente) devant au moins 10 témoins, et qu'il soit fermé la nuit lorsque le théâtre est vide.

Consulter l'annexe : [Exemple de cage de scène](#)

## SORTIE DE SECOURS

la loi sur la sécurité dans les [ERP](#) impose des Sorties de Secours qui doivent être toujours signalées (enseignes lumineuses équipées de batterie) au public.

En plus et indépendamment des contraintes des [Unités de Passage](#), il faut prendre en compte que :

- la notion de Sortie de Secours est différente de celle de porte (i.e. une sortie peut être composée de plusieurs portes) ;
- les sorties sont considérées comme différentes si la distance entre elle est supérieure à 5 mètres ;
- le nombre de Sortie de Secours dépend de la capacité de la salle (nombre de spectateurs + personnel technique) : un dégagement pour 500 personnes ou fraction de 500 personnes plus un (e.g. : 2 pour 420 personnes, 4 pour 1 420 personnes) ;
- le total de la largeur des Sortie de secours est donné en [Unités de Passage](#) par la capacité de la salle : une [Unités de Passage](#) pour 100 personnes ou fraction de 100

personnes (e.g. : 5 pour 420 personnes, 15 pour 1 420 personnes).

**Spéléo (corde)**

cf. [Cordage](#).

**Statique (corde)**

cf. [Cordage](#).

**SWL**

[anglais : Safe Working Load = charge de travail sans danger] cf. [CMU](#).

**TRIBUNE**

la structure métallique des tribunes démontables, est, en général, construite sur la base d'une trame rectangulaire de 3 m de profondeur par 1,8 m de large pour 4 sièges (sinon on considère une largeur de siège de 0,50 mètre par personne).

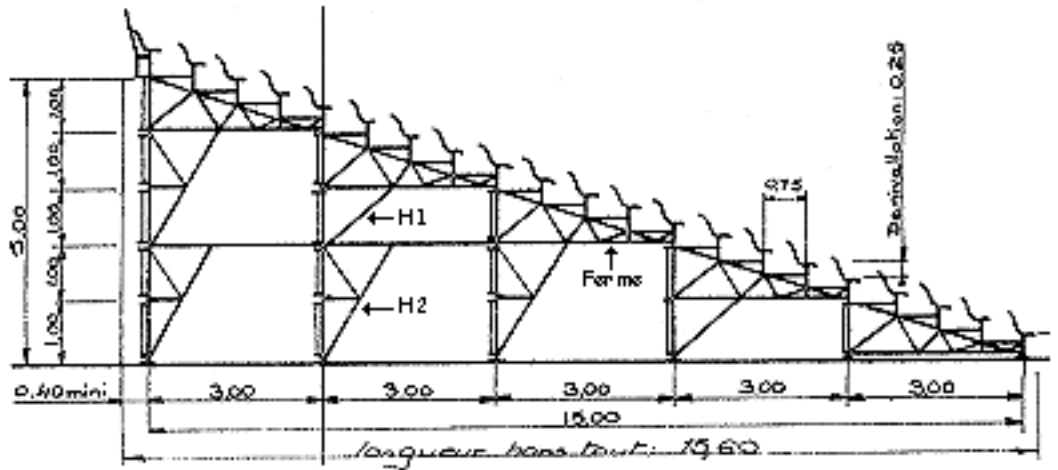

Illustration V-13 Coupe tribune 21 rangs (Doc Samia - 8 Ko)

Les charges verticales d'exploitation (avec un calage minimum réglementaire de 0,50 × 0,50 m) sont de :

- 400 kg/m<sup>2</sup> pour les tribunes démontables avec sièges, en intérieur et de 3 mètres de hauteur maxi - garde-corps résistant à 100 kg/m linéaire (Classe A) ;
- 500 kg/m<sup>2</sup> pour les tribunes démontables avec sièges - garde-corps résistant à 170 kg/m linéaire (Classe B) ;
- 600 kg/m<sup>2</sup> pour les tribunes démontables avec places debout - garde-corps résistant à 170 kg/m linéaire (Classe C).

Les règles pour les escaliers et la circulation sont :

- pour les tribunes extérieures :

Nombre <u>Unités de Passage</u>	Nombre de spectateurs	Largeur du passage
1	150	0,90 m minimum
2	300	1,40 m minimum
3	450	1,80 m minimum
4	600	2,40 m minimum
n	n × 150	n × 0,60 m minimum

Règles pour les tribunes extérieures et ainsi de suite avec :

- 40 personnes maxi entre 2 escaliers et
- 20 personnes maxi contre un garde-corps ;
- pour les tribunes intérieures à vocation spectacle :

Nombre d' <u>UP</u>	Nombre de spectateurs	Largeur du passage
1	100	0,90 m minimum
2	200	1,40 m minimum
3	300	1,80 m minimum
4	400	2,40 m minimum
n	n × 100	n × 0,60 m minimum

Règles pour les tribunes intérieures et ainsi de suite avec :

- 16 personnes maxi entre 2 escaliers et
- 8 personnes maxi contre un garde-corps.

Les principaux fabricants sont Samia<sup>®</sup>, Devianne Duquesnoy<sup>®</sup>, Husson Collectivités<sup>®</sup>.

## UNITÉS DE PASSAGE

[acronyme UP] sert à définir la largeur des Sorties de Secours. La largeur unitaire de l'UP dépend du nombre total d'UP du dégagement :

Nombre d'UP	Valeur de l'UP	Largeur du passage
1	0,90 m	1 × 0,90 = 0,90 m
2	0,70 m	2 × 0,70 = 1,40 m
≥3	0,60 m	n × 0,60 (pour 3 : 3 × 0,60 = 1,80 m)

Largeur des unités de passage

Si une porte fait 2,40 m de large, elle compte donc pour 4 UP ( $4 \times 0,6 = 2,4$ ).

## VACHER (Se)

[argot montagne] s'assurer, au moyen de la [longe](#) reliée au baudrier et terminée par un [moustique](#), ou un noeud de vache, à un point d'accrochage solide (voir [Facteur de chute](#)), pour avoir les mains libres en toute sécurité.

## Notes

- 1 ce cycle de 1 h 30 se retrouve aussi pour la vigilance notamment lors de la conduite sur route... [Retour au texte](#)
- 2 Union Internationale des Associations d'Alpinisme. [Retour au texte](#)



### [Ouvrir le Glossaire en Frames](#)

<a href="#">Théâtre</a>	<a href="#">Lumière</a>	<a href="#">Son</a>	<a href="#">Structure</a>	<a href="#">Sécurité</a>	<a href="#">Divers</a>
<a href="#">Annexes</a>	<a href="#">Index</a>	<a href="#">Bibliographie</a>	<a href="#">Liens</a>	<a href="#">Quiz</a>	<a href="#">Infos</a>

Utilisez le moteur de recherche Atomz pour trouver une expression dans le Glossaire :

Copyright © 1996- 2002 Fred Borzeix.

Le contenu de ce document peut être redistribué sous les conditions énoncées dans la [Licence pour Documents Libres](#) version 1.1 ou ultérieure.

Version v2.3 du mercredi 28 août 2002 à 16:54

Mise à jour : NaN/NaN/NaN à NaN:NaN:NaN

Contact : E-mail Fred [fborzeix@wanadoo.fr](mailto:fborzeix@wanadoo.fr)

## VI. Divers



### ALIM(mentation)

câble d'alimentation électrique de grosse section équipé de prises genre [P17](#), [Martin Lumel](#)<sup>®</sup>, Cam-Lok<sup>®</sup> ou terminé par un épanoui éclaté pour être raccorder à des bornes, servant à alimenter des appareils de forte consommation électrique.

{Conseil : attention aux branchements de câbles de pays étrangers - malgré la normalisation... E.g. pour les américains le fil de terre est de couleur verte, une phase noire et le neutre blanc ! Vérifier toujours}

La section des câbles a été normalisée (sections de 0,75, 1, 1,5, 2,5, 4, 6, 10, 16, 25, 35, 50, 70, 95, 120, 150, 185, 240 mm<sup>2</sup>...) et des abaques permettent de trouver l'intensité maximale admissible dans le câble en fonction de divers critères :

- métal employé (résistivité, chaleur massique) pour le conducteur (cuivre ou aluminium),
- type d'isolant (caoutchouc, PVC, butyl, polychloroprène...),  
Les câbles les plus utilisés dans le spectacle sont isolés en polychloroprène (symbole PR) : U1000 R02V rigide pour chemin de câble, H07RN-F et H05RN-F souples au sol.
- nombre (uni ou multipolaire) et type de conducteur (rigide, souple, multibrins),
- nombre de conducteurs sous tension dans le voisinage,
- type de pose (aérien, encastré, chemin de câble...),
- longueur du câble et de la [chute de tension](#) admissible,
- rendement de la charge (cosinus phi),
- température ambiante,
- durée de fonctionnement.

Le grand problème, c'est l'échauffement qui peut faire fondre le câble ; rappelons l'énoncé de la loi de Joule<sup>[1]</sup> :

"Tout conducteur, quelle que soit sa nature, est le siège d'un dégagement de chaleur dit "par effet Joule" lorsqu'il est traversé par un courant électrique<sup>[2]</sup>. Avec comme corollaire que tout



conducteur présente une résistance au passage du courant".

Cette quantité de chaleur dégagée est :

- proportionnelle au temps de passage du courant,
- proportionnelle au carré de l'intensité du courant (si l'intensité double la chaleur quadruple, si elle triple la chaleur est multipliée par 9),
- variable avec la nature et l'isolation du conducteur :

$$W = R \times I^2 \times t$$

énergie      résistance      intensité      temps  
 en Joules    en Ohms <sup>[3]</sup>    en Ampères    en seconde

Pour des raisons de poids (masse volumique de l'aluminium = 2,7 g/cm<sup>3</sup>, soit environ 3 fois moins que celle du cuivre = 8,9 g/cm<sup>3</sup>) et de prix, les âmes en aluminium rigides sont très utilisées pour les grosses sections.

Section conducteur en mm <sup>2</sup>	Section mini du Neutre en mm <sup>2</sup>	Section mini de la Terre en mm <sup>2</sup>	Intensité maximale en Ampères	
			Cuivre	Aluminium
1,5	1,5	1,5	22	-
2,5	2,5	2,5	30	23
4	4	4	40	31
6	6	6	51	39
10	10	10	70	54
16	16	16	94	73
25	16	16	119	90
35	16	16	147	112
50	25	25	179	136
70	35	35	229	174
95	50	50	278	211
120	70	70	322	245
150	70	70	371	283
185	95	95	424	323
240	120	120	500	382

300	150	150	576	440
400	185	185	656	526
500	240	240	749	610

**Intensité maximale en fonction de la section d'un conducteur**

{NB : le tableau n'est qu'un exemple et ne tient compte que de l'échauffement, pas de la chute de tension entraînée par la longueur du câble}

{NB : la solution économique de diminuer la section du neutre crée beaucoup de problèmes de part la présence de plus en plus fréquente d'harmoniques. Il faut, au contraire, augmenter sa section d'un facteur 1,5 : e.g. pour un conducteur de 120 mm<sup>2</sup>, prendre du 185 mm<sup>2</sup> pour le neutre}

Pour les rallonges, on prend par sécurité pour une longueur maximale de 30 mètres, un câble de section de 2,5 mm<sup>2</sup> pour une puissance de 3 kW (3 000 Watts soit une intensité de 13 A).

{Conseil : dans l'urgence, on peut faire un calcul empirique rapide avec 5 Ampères par mm<sup>2</sup> ; e.g. pour 105 A on aura 105/5 = 21 mm<sup>2</sup>, on prendra donc la section normalisée supérieure : 25 mm<sup>2</sup> - le tableau donne 35 mm<sup>2</sup>...}

**AMMONIAC**

[formule chimique NH<sub>3</sub>, température d'ébullition -33°3 C, appellation R717] l'ammoniac est l'un des premiers fluides utilisés pour la réfrigération. On l'emploie dans des applications industrielles, brasserie par exemple, à cause de son faible prix, de sa puissance frigorifique volumétrique importante et du fait de l'interdiction mondiale des CFC, les ChloroFluoroCarbones<sup>[4]</sup> (comme le Fréon...) à partir de 1995. Pourtant malgré ces propriétés intéressantes, l'emploi de l'ammoniac est limité aux installations industrielles, et exclu des installations de conditionnement d'air, ceci du fait de sa toxicité, de son inflammabilité qui exigent des précautions spéciales, et aussi à cause de son odeur. Il est utilisé dans le circuit primaire (le compresseur) des patinoires de Holiday on Ice. Voir Fréon, Glycol.

**ARENA**

[anglais : mot à mot = arène] théâtre ou salle en rond comme une salle de basket-ball.

**BENESSE**

[argot STACCO de l'italien "Va bene"] personnel municipal.

<b>BNC</b>	[acronyme de Bayonet Neill Concelman, ou Baby N-Connector] connecteur à baïonnette (inventé par Neill Concelman) utilisé pour raccorder les câbles en coaxial fin utilisés en vidéo.
<b>BORGNOL</b>	[nom d'un entrepreneur de pompes funèbres] morceau de tissu noir utilisé comme <a href="#">volet</a> ou pour l'occultation.
<b>CA JOUE</b>	<ol style="list-style-type: none"> <li>1. désigne du matériel qui participe au spectacle en cours, pas du <a href="#">spare</a>.</li> <li>2. expression pour indiquer que l'on "va faire avec" malgré les problèmes rencontrés : "ca va jouer comme ça".</li> </ol>
<b>CACHET</b>	<p>rétribution d'un acteur ou technicien pour une prestation ponctuelle qui, à l'origine, était consigné par l'apposition d'un cachet sur un registre.</p> <p>Depuis juin 69, pour aider les entreprises à employer régulièrement le même personnel compétent malgré la précarité de l'emploi, l'Assedic a mis en place un statut de technicien intermittent du spectacle vivant (Article X du règlement général d'Assurance Chômage) qui permet d'être indemnisé pendant 1 an si au moins 507 heures de travail ont été effectuées dans les 12 derniers mois.</p> <p>Un cachet isolé compte alors pour 12 heures (i.e. 3 <a href="#">services</a>), mais plus de 4 cachets groupés consécutifs comptent pour 8 heures chacun (e.g. 6 cachets = 6 × 8 h = 48 h).</p> <p><b>SYNONYME</b> : à la <b>pige</b>, <b>intermittent</b>, en "free-lance".</p>
<b>CALL</b>	[anglais : mot à mot = appel] appel, début du travail. Désigne aussi les annonces vocales ou par sonneries faites aux artistes (grâce au retour loges ou au <a href="#">fill-air</a> ) et aux spectateurs avant le spectacle (ou après l'entracte) 35 mn (Half), 20 mn (Quarter), 10 mn (Five) et 5 mn ("Beginners to the stage" - "En scène") avant.
<b>CANALIS®</b>	[marque déposée par Télémécanique filiale de Schneider] système fixe de distribution électrique pour l'éclairage et l'alimentation des locaux et ateliers industriels. Il est constitué de rails rigides transportant la puissance sur lesquels viennent s'enclipser des boîtiers.

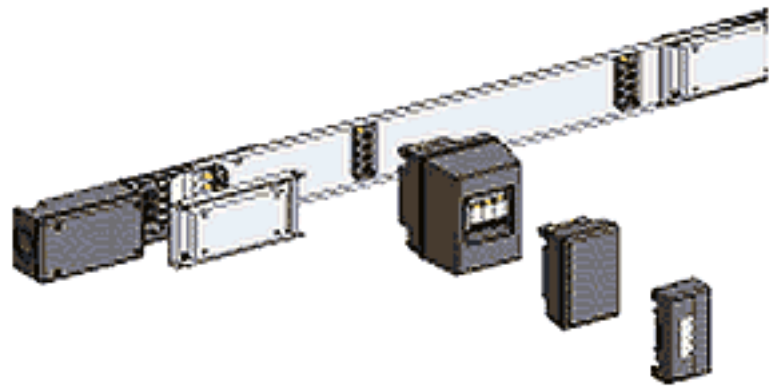

Illustration VI-1 Canalis (Doc Merlin Gerin - 6 Ko)

**CARBO(glace)**

glace sèche, i.e. du gaz carbonique (CO<sub>2</sub>) maintenu sous forme de glace à la température de -87,5 °C, permettant par sa fonte, obtenue en la plongeant dans l'eau chaude, d'obtenir une fumée épaisse et lourde (ne s'élevant pas du sol<sup>[5]</sup>).

**CARIBOU**

renne du Canada...

**Caterer**

cf. [Catering](#).

**CATERING**

[anglais : mot à mot = traiteur] pas vraiment une cantine...

{NB : rien à voir avec Catherine - un caterer désigne la personne s'occupant du catering}

**CHUTE DE TENSION**

le calcul de la section des conducteurs (voir [Alim](#)) en ne tenant compte que de l'intensité maximale ne suffit pas. Il faut aussi vérifier la chute de tension engendrée par une trop grande longueur du câble et le cas échéant augmenter la section. Le câble de part sa résistance mise en série avec celle de l'appareil consomme une partie de la tension totale disponible et diminue donc celle restante pour celui-ci ( $U = U_c + U_a$ ). Un câble de 2,5 mm<sup>2</sup> de section à une impédance (voir [DI box](#)) d'environ 7 Ohms/kilomètre.

Dans l'industrie, en triphasé, on tolère une chute de tension maximale de :

- 3 % en éclairage, soit de 12 Volts, ce qui donne au bout du câble une tension de 388 Volts entre [phases](#) au lieu des 400 Volts de départ (donc 223,1 Volts en mono, [phase](#) et neutre, au lieu de 230) ;
- 5 % en force motrice (moteur), soit de 20 Volts, soit une tension de 380 Volts au lieu de 400 Volts (voir le notabene de l'entrée [Phase](#)).

Elle entraîne donc une chute de la puissance disponible (pour la même intensité).

**Exemple :**

On veut transporter une intensité de 32 A en triphasé 400 Volts sur une distance de 100 mètres. Tolérance admissible = 3 %, soit une chute de tension de :  $3 \% \times 400 \text{ V} = 12 \text{ V}$ .

Section câble en mm <sup>2</sup>	Chute de tension en V/A/km	Section câble en mm <sup>2</sup>	Chute de tension en V/A/km
1,5	20,4	50	0,73
2,5	12,4	70	0,53
4	7,8	95	0,40
6	5,3	120	0,335
10	3,18	150	0,28
16	2,03	185	0,24
25	1,31	240	0,2
35	0,96		

Exemple de chute de tension en fonction de la section du câble

exprimée en Volts par Ampère et par kilomètre

Essayons avec un câble de section 6 mm<sup>2</sup> (voir [Alim](#)), dont le fabricant nous donne la chute de tension exprimée en Volts par Ampère et par kilomètre :  $\text{ChT}_{(6)} = 5,3 \text{ V/A/km}$ . D'où :

$$\begin{aligned} \text{Ch} &= \text{ChT}_{\text{en V/A/km}} \times \text{I}_{\text{en A}} \times \text{L}_{\text{en km}} \\ &= 5,3 \text{ V} \times 32 \text{ A} \times 0,1 \text{ km} = 17 \text{ Volts} \end{aligned}$$

qui est > 12 Volts donc inadmissible.

Prenons la section immédiatement plus grande (car la résistance sera donc moindre), soit 10 mm<sup>2</sup> pour laquelle  $\text{ChT}_{(10)} = 3,18 \text{ V/A/km}$ . Cette fois :

$$\text{Ch} = 3,18 \text{ V} \times 32 \text{ A} \times 0,1 \text{ km} = 10,2 \text{ Volts}$$

qui est < 12 Volts donc admissible. On utilisera cette section.

Intensité en Ampère	Section câble en mm <sup>2</sup>							Puissance en kW
	1,5	2,5	4	6	10	16	25	
2,2	100	165	265	395				0,5
4,3	50	84	135	200	335	530		1

6,5	33	57	90	130	225	355	565	1,5
8,7	25	43	68	100	170	265	430	2
10,8	20	34	54	89	135	210	340	2,5
13	17	29	45	66	110	180	285	3
15,2	14	24	39	56	96	155	245	3,5
17,5		21	34	49	84	135	210	4
19,5		19	30	44	75	120	190	4,5
21,5			27	39	68	105	170	5
26			23	32	56	90	140	6
30				28	48	76	120	7
34,5					42	67	105	8
39					38	60	94	9
43,5					34	54	84	10

Longueur maximale d'un câble en fonction de l'intensité et de la section (chute de tension de 3 %)

**Col de cygne**

cf. [Semi-\(remorque\)](#).

**COMPUTER**

[anglais : mot à mot to compute = calculer] ordinateur.

**CREW**

[anglais : mot à mot = équipage] équipe de travail.  
Attention au faux ami "[équipe](#)" en théâtre. Voir [Brigade](#).

{NB : **team** désigne une équipe sportive}

**DAY OFF**

[anglais : mot à mot = jour enlevé] jour de relâche.

**Démâter**

cf. [Forklift](#).

**DE- STRESSER**

calmer les nerfs ; c'est-à-dire la nécessité de laisser retomber la pression après un spectacle ; en général devant un (!) verre de liquide à bulle.

**DIGITAL**

[anglais : mot à mot = numérique]

{NB : digital est un anglicisme car en français il signifie qui appartient aux doigts}

**DOCK**

[anglais : mot à mot = quai, magasin] entrepôt.

**Dolly(ies)**

cf. [Runway](#).

<b>ÉGYPTIENNE</b>	<p>méthode d'édification de pyramide, obélisque et autres installation ou décors, sans utilisation de technologie moderne (<a href="#">Forklift...</a>) donc à la seule force humaine... Voir la <a href="#">note 9</a> et la <a href="#">note 5</a> à la <a href="#">Section Théâtre</a>.</p> <p><b>SYNONYME</b> : à l'ancienne, avec une connotation plus méthodologique, moins physique.</p>
<b>ENCORE</b>	[anglais !] rappel, bis.
<b>Exonéré</b>	cf. <a href="#">EXO(cet)</a> .
<b>FICHE TECHNIQUE</b>	<p>il y en a 2 grandes catégories :</p> <ul style="list-style-type: none"> <li>● la fiche technique de spectacle envoyée par l'organisateur à la salle pour préparer le spectacle.</li> </ul> <p>C'est un avenant technique au contrat financier initial signé avec la production. Ce qui veut dire que le non respect d'un de ces articles engagera la responsabilité de l'organisateur (ou la salle) en cas d'annulation du spectacle (donc qu'il devra en payé les frais). Elle donne :</p> <ul style="list-style-type: none"> <li>○ les besoins techniques,</li> <li>○ les plans de la scène,</li> <li>○ les aménagements à réaliser,</li> <li>○ la puissance électrique à fournir,</li> <li>○ éventuellement les besoins en <a href="#">machinerie</a> et</li> <li>○ la liste des équipements nécessaires en lumière et son, s'ils ne sont pas amenés par la tournée.</li> </ul> <ul style="list-style-type: none"> <li>● la fiche signalétique de salle destinée aux organisateurs de spectacle pour qu'ils évaluent si la salle leur convient.</li> </ul> <p>Elle donne les caractéristiques techniques et les plans :</p> <ul style="list-style-type: none"> <li>○ du bâtiment (accès, loges...),</li> <li>○ de la scène et de la <a href="#">machinerie</a>,</li> <li>○ de la puissance électrique,</li> <li>○ des équipements lumière et son disponibles...</li> </ul>



## FLIGHT CASE

[anglais : mot à mot = caisse de vol] ca a 4 poignées, 4 roulettes et on les trouve au fond du camion.

SYNONYME : road case, autre orthographe fly case.



Illustration VI-2 Flight case (Doc Rythmes & Son - 9 Ko)

## Fly case

cf. [Flight case](#).

## FOH

[anglais : acronyme de Front Of the House = devant de la salle] emplacement en salle des [régies](#) et des [poursuites](#). Voir [House](#).

## FOOT

[anglais : mot à mot = pied] unité de mesure de longueur anglo-saxonne valant 0,3048 m. Le pluriel est feet. Rappelons que :

- 1 foot (symbole = ft.) ou pied = 12 pouces ou inches  
1 inch (symbole = in.) ou pouce = 2,54 cm ;
- 1 yard (symbole = yd.) = 3 pieds = 0,9144 mètre ;
- 1 mile (symbole = m.) = 1 760 pieds = 1,609 kilomètre.

En théorie, tout le monde a signé la convention pour utiliser les unités ISO (mètre, kilogramme...) ; en pratique... Voir [Pound](#)

<p><b>FORKLIFT</b></p>	<p>[anglais : mot à mot = élévateur à fourche] chariot automoteur de manutention équipé de fourches (genre Clark<sup>®</sup>, Fenwick<sup>®</sup>, Manitou<sup>®</sup>...). La source d'énergie peut être thermique (essence, diesel, gaz) ou électrique. Équipé en conséquence, il peut circuler sur la voie publique. On utilise les termes de marine <b>mâter</b> pour incliner le vérin (et donc les fourches) vers l'arrière et <b>démâter</b> vers l'avant.</p>  <p style="text-align: center;"><u>Illustration VI-3 Chariot automoteur (4 Ko)</u></p>
<p><b>Free- lance</b></p>	<p>cf. <a href="#">Cachet</a>.</p>
<p><b>FRÉON</b></p>	<p>[nom commercial américain d'un dérivé chlorofluoré du méthane, température d'évaporation -41 °C, appellation R22] c'est un gaz très volatil, ininflammables, non toxique et inerte utilisé comme fluide réfrigérant. Il était utilisé dans le circuit primaire (le compresseur) des patinoires de Holiday on Ice avant son interdiction en 1995 pour protéger la couche d'ozone. Voir <a href="#">Ammoniac</a>, <a href="#">Glycol</a>.</p>
<p><b>GAFFA (tape)</b></p>	<p>[argot cinéma US = scotch de chef <a href="#">électro</a> - tape = ruban/bande] scotch toilé de 5 cm de large, très collant mais se déchirant facilement à la main. Pas de Rock &amp; Roll sans gaffa...</p> <p>{NB : <b>gaffer</b> = chef <a href="#">électro</a> au cinéma, d'où le synonyme gaffer tape ; en français débile on dit "gaffeur" ou gaff}</p>
<p><b>Gaffer</b></p>	<p>cf. <a href="#">Gaffa</a>.</p>
<p><b>GET IN</b></p>	<p>[anglais : mot à mot = entrée] heure d'arrivée. Voir <a href="#">Load in</a>.</p>
<p><b>GET OUT</b></p>	<p>[anglais : mot à mot = sortie] heure de sortie. Voir <a href="#">Load out</a>.</p>
<p><b>GUEST</b></p>	<p>[anglais : mot à mot = invité] voir <a href="#">Hospitality</a>, <a href="#">Backstage</a>.</p>
<p><b>GIG</b></p>	<p>[argot US] concert.</p>

<b>GLYCOL</b>	[formule chimique HOCH <sub>2</sub> -CH <sub>2</sub> OH, température de fusion - 12°7 C] c'est un liquide inodore, incolore, un peu visqueux et miscible à l'eau dont l'utilisation majeure est celle d'antigel (radiateur de voiture, équipement frigorifique...) Il est utilisé dans le circuit secondaire (les serpentins de la piste elle-même) des patinoires de Holiday on Ice. Voir <a href="#">Fréon</a> , <a href="#">Ammoniac</a> .
<b>GRANDE SALLE (La)</b>	[jargon informatique US] l'immense salle située dehors, avec un plafond parfois bleu violemment éclairé, parfois noir et parsemé de petits spots. Certaines théories philosophico-religieuses prétendent qu'il y aurait de la vie...
<b>GROUPEMAN</b>	groupiste (!), personne s'occupant des groupes (générateurs) électrogènes.
<b>HOSPITALITY</b>	[anglais : mot à mot = hospitalité] loge réservée à l'accueil des invités de l'artiste. Voir <a href="#">Guest</a> .
<b>Inch</b>	cf. <a href="#">Foot</a> .
<b>INTERCOM</b>	[abréviation d'intercommunication] système de communication, en analogique ou en numérique, à fil ou <a href="#">HF</a> permettant de synchroniser les différentes régies et de commander le personnel. Clearcom® est la marque de référence.
<b>Intermittent</b>	cf. <a href="#">Cachet</a> .
<b>JAM</b>	[anglais : mot à mot = confiture] boeuf, réunion de musicien.
<b>JAUGE</b>	capacité maximale de la salle en nombre de spectateurs.
<b>JUPE</b>	[abréviation de jupe de scène] pièce horizontale de tissu noir ceinturant la scène pour en cacher les éléments de construction : <a href="#">fermes</a> et pieds.
<b>KVA / WATT</b>	unités de puissance électrique efficaces ; 1 kWatt = 1 000 Watts ; 1 kVA = 1 000 VA. Le VA (Volt Ampère) mesurant la puissance fournie (puissance apparente), le WATT <a href="#">[6]</a> la puissance réellement consommée (puissance active). La puissance électrique est le produit de la tension par le courant (l'intensité) ; en théorie : $P = U \times I$ <p style="text-align: center;">puissance            tension            intensité en Watt ou VA    en Volt <a href="#">[7]</a>    en Ampère <a href="#">[8]</a></p> NB : quelques remarques pour être plus rigoureux : <ul style="list-style-type: none"> <li>• en courant alternatif, l'intensité employée dans la formule est l'intensité efficace : c'est l'intensité du</li> </ul>

courant continu qui aurait les mêmes effets calorifiques que ce courant alternatif :

$$I_{\text{efficace}} = I_{\text{max}} / \sqrt{2}$$

- de même, la tension est la tension efficace :

$$U_{\text{efficace}} = U_{\text{max}} / \sqrt{2}$$

**Exemple :**

Un projecteur de 1 kW demande 4,35 Ampères s'il est alimenté en 230 Volts (1 kW = 1 000 W = 230 V × 4,35 A). Sa résistance interne est de  $R = U^2 \div P = 230^2 \text{ V} \div 1\,000 \text{ W} = 52,9 \text{ Ohms}$ .

Ce même projecteur alimenté en 28 Volts n'aura plus qu'une puissance de 16 Watts ( $P = U^2 \div R = 28^2 \text{ V} \div 48,4 \text{ Ohms} = 16 \text{ W}$ ) et l'intensité sera de 0,58 Ampères ( $I = U \div R = 28 \text{ V} \div 48,4 \text{ Ohms} = 0,58 \text{ A}$ ) car seule la résistance interne constante du projecteur reste inchangée (calcul théorique qui néglige l'absorption et l'influence du transfo).

Mais un projecteur basse tension 28 Volts de 1 kW (donc de résistance interne différente) demande lui 35,7 Ampères (1 kW = 1 000 W = 28 V × 35,7 A) ; il faut donc des câbles de section différente et adaptée (4 mm<sup>2</sup> au lieu de 1 mm<sup>2</sup>).

{NB : c'est pourquoi on utilise des lignes à haute tension (jusqu'à 735 000 Volts au Québec) pour transporter l'énergie électrique car elles permettent d'avoir une intensité plus basse, donc des économies sur les sections de câble plus faibles et un échauffement par effet Joule moindre (voir [Alim](#)).

Ainsi avec 735 000 Volts, 1 Ampère correspond à une puissance de 735 000 Watts ( $P = U \times I$ ) ; si la tension était de 230 Volts, il faudrait un courant de 3 200 Ampères d'intensité pour transporter la même puissance...

C'est aussi pourquoi la tension du réseau domestique en France est passée à partir de 1962 de 110 à 220 Volts ; le transport d'une même puissance en 110 Volts provoquant 4 fois plus de pertes qu'en 220 (la puissance est proportionnelle au carré de l'intensité :  $P = R \times I^2$ )}

Nombre de projecteurs de 1 000 W	Puissance totale en Watts	Puissance par phase en Watts	Intensité par phase en Ampères
	$n \times 1000$	$P \div 3$	$P \div 230$

1	1 000	1 000	4,3
9	9 000	3 000	13,0
18	18 000	6 000	26,1
27	27 000	9 000	39,1
36	36 000	12 000	52,3
45	45 000	15 000	65,2
54	54 000	18 000	78,3
63	63 000	21 000	91,3
72	72 000	24 000	104,3
81	81 000	27 000	117,4
90	90 000	30 000	130,4
99	99 000	33 000	143,5
108	108 000	36 000	156,5
117	117 000	39 000	169,6
126	126 000	42 000	182,6
135	135 000	45 000	195,7
144	144 000	48 000	208,7
153	153 000	51 000	221,7
162	162 000	54 000	234,8
171	171 000	57 000	247,8
180	180 000	60 000	260,9
189	189 000	63 000	273,9
198	198 000	66 000	287,0

Calcul de la puissance et l'intensité par phase en fonction du nombre de projecteurs de 1 000 W

Une alimentation triphasé de  $3 \times 32$  Ampères permettra donc une puissance  $P = 21\,120$  Watts ou 21,1 kW, donc d'alimenter 21 projecteurs de 1 000 Watts (1 kW) à 100 %.

{Conseil : attention à l'équilibrage des [phases](#), i.e. que les [phases](#) soient à peu près chargées par le même nombre de projecteurs (e.g.  $21 \div 3 = 7$ ) et surtout que la [phase](#) la plus chargée ne dépasse pas la valeur maximale (e.g. 7 pas 10 ou 14 projecteurs pour 32 Ampères)}

A titre indicatif :

Intensité en triphasé en Ampères	Nombre de projecteurs par phase	Nombre total de projecteurs de 1 000 Watts
	Entier(230 × I)	n × 3
3 × 32 A	7	21
3 × 64 A	15	45
3 × 100 A	23	69
3 × 200 A	46	138
3 × 300 A	69	207
3 × 400 A	92	276

Nombre de projecteurs de 1 000 W en fonction l'intensité en triphasé

La "roue" électrique montre d'autres formules : 1 des 4 paramètres centraux peut être calculé par une des 3 formules des quartiers adjacents :

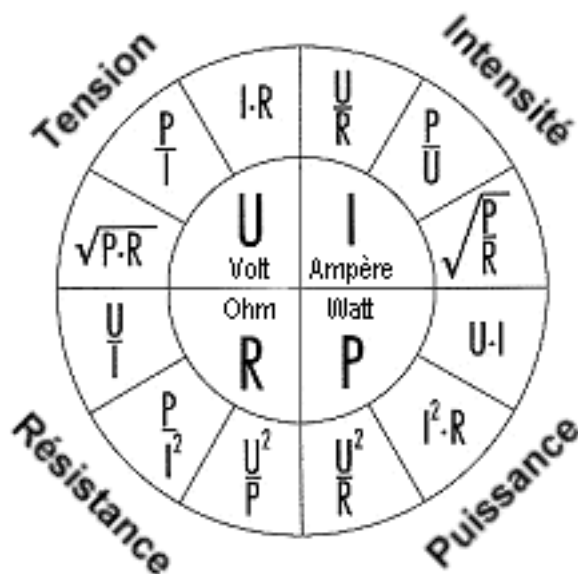



Illustration VI-4 La "roue" électrique (5 Ko)

<b>LEATHERMAN</b>	<p>[marque US] pince multi-fonctions regroupant en un seul outil compact plusieurs fonctions (pince, couteau, scie, lime, tournevis, règle, décapsuleur...). Autre fabricant renommé : Gerber.</p>  <p style="text-align: center;"><u>Illustration VI-5 Pince Gerber (8 Ko)</u></p>
<b>LOAD IN</b>	<p>[US : mot à mot = chargement] ... de la scène, le matin. Voir <a href="#">Get in</a>.</p>
<b>LOAD OUT</b>	<p>[US : mot à mot = déchargement] ... de la scène, le soir. Voir <a href="#">Get out</a>.</p>
<b>LORRY</b>	<p>[anglais : mot à mot = camion] <a href="#">échelle parisienne</a> , en général équipée d'une plate-forme et montée en fixe sur des roulettes pour être déplacée rapidement lors du <a href="#">focus</a> par exemple.</p>
<b>MAG(lite)</b>	<p>[abréviation de Maglite<sup>®</sup>, marque US] petite lampe torche au corps en magnésium et équipée d'une puissance ampoule à quartz.</p>
<b>MARLEY<sup>®</sup></b>	<p>[marque anglaise] utilisé pour désigner un tapis de danse en PVC découpé en lés de 1,20, 1,50 ou 1,60 mètre et d'une épaisseur de 1,25 mm (poids : 1,6 kg/m<sup>2</sup> - prix : environ 75 FFR/m<sup>2</sup> soit 11,43 €/m<sup>2</sup>) à 3 mm (qualité dite Studio pour installation fixe ; poids : 2,6 kg/m<sup>2</sup> - prix : environ 213 FFR/m<sup>2</sup> soit 32,47 €/m<sup>2</sup>).</p> <p>Stockés et transportés en rouleau (36 kg environ pour 15 m × 1,5 m en 1,25 mm), ils sont déroulés sur une scène propre et balayée puis scotchés ensemble (sans le tendre) avec de l'adhésif plastique PVC large transparent ou de couleur ; pas avec du <a href="#">Gaffa</a> trop épais et collant !</p> <p>Ils doivent être régulièrement lavés à l'eau chaude additionnée de vinaigre blanc d'alcool (environ 3 %) pour les dégraisser.</p> <p>{NB : un tapis ne suffit pas à faire une <a href="#">plateau</a> pour la danse</p>



	(surtout sur du béton...). Pour éviter les blessures, il faut une scène flexible, soit en double plancher et/soit isolée par de la mousse ou du néoprène.}
<b>Mâter</b>	cf. <a href="#">Forklift</a> .
<b>MATINÉE</b>	séance n'ayant pas lieu en soirée, donc en général l'après-midi du mercredi, samedi ou dimanche jamais le matin.
<b>MERCHANDISING</b>	[anglais : mot à mot = techniques de vente] marchandisage. Peut faire des prix pour les T-shirts.
<b>Mile</b>	cf. <a href="#">Foot</a> .
<b>PANI®</b>	[marque autrichienne] appareil de projection de forte puissance (lampes <a href="#">Xénon</a> ou <a href="#">HMI</a> , jusqu'à 12 000 <a href="#">Watts</a> ...) permettant de projeter des diapositives (format de 14 × 14 cm à 25 × 25 cm) à très grande distance sur grand écran ou sur une façade d'immeuble. Autres marques : Hardware®, Pigi®...
<b>PARISIENNE</b>	type d' <a href="#">échelle</a> autoporteuse, dépliable (en V inversé muni d'une rallonge, de profil comme la lettre grecque lambda), utilisée pour régler les projecteurs. Voir <a href="#">Lorry</a> .
<b>Pige</b>	cf. <a href="#">Cachet</a> .
<b>Pouce</b>	cf. <a href="#">Foot</a> .
<b>POUND</b>	[anglais : mot à mot = la livre] unité de mesure de poids anglo-saxonne valant 0,4536 kilogramme (symbole = lb.). Rappelons qu'il existe tout un tas d'autres unités de poids anglaises. Voir <a href="#">Foot</a> .
<b>PREMIÈRE</b>	première représentation publique payante d'un spectacle.
<b>PROD</b>	[argot concert] production.
<b>PROD(uction) MANAGER</b>	[anglais : mot à mot = directeur de production]
<b>REMOTE CONTROL</b>	[anglais : mot à mot = contrôle éloigné] télécommande.
<b>RÉPONDEUR</b>	merveille technologique, parfois très utile, beaucoup moins si quelqu'un cherche désespérément à vous joindre, et que le volume est à zéro...
<b>RIDER</b>	[anglais : mot à mot = annexe, avenant] annexe du contrat. Technical rider : annexe concernant les conditions techniques et l'organisation de la tournée (la feuille de route, les plans des villes, la liste des hôtels et des restos...).

## ROADIE

[anglais : mot à mot "on the road" = sur la route] technicien suivant toute la tournée, forcément "épuisé" malgré son mince besoin de sommeil (voir [Cluque](#)), et nécessitant donc les muscles des [stage hands](#) pour l'aider à mettre en place le matériel du concert.

Ils sont souvent spécialisés ; e.g. "road guitar" (français pour guitar roadie) pour désigner le technicien responsable de la maintenance, la mise en place et la gestion des guitares (changements) et des amplis (appels et réglage des effets pendant le show...). Voir [Backline](#).

Consulter l'annexe : [Humour](#)

## ROULER

lover un [fil](#), un câble, une rallonge, un [prolong](#)...

Pour bien rouler un fil il faut sentir sa torsion initiale (son sens) et lui faire une torsion d'un tour par boucle. Surtout ne pas l'enrouler "bêtement" autour du coude, ce qui est le meilleur moyen de vriller définitivement le fil.

{NB : on démontre en topologie la relation  $E = T + V$  où E nombre d'Enroulements (boucles) doit être égal à la somme de T nombre de tortillements (torsades) et de V nombre de vrillages (en 8). Vérifier avec un ruban...}



Illustration VI-6 Rouler un fil (Doc John Rander - 10 Ko)

<b>RUNNER</b>	[anglais : mot à mot = coursier] quand y a plus de clopes...
<b>RUNWAY</b>	[anglais : mot à mot = chemin pour courir] piste (d'envol). En rock, désigne la piste devant la scène utilisée par les dollies (pluriel de <b>dolly</b> , trépied roulant, chariot équipé ou non d'une grue) des caméras vidéo.
<b>SCRIM</b>	<p>[anglais : mot à mot = mêlée] tulle. Suivant la direction de l'éclairage :</p> <ul style="list-style-type: none"> <li>• en latéral (parallèle au tulle), il sera visible comme une séparation (rideau) ;</li> <li>• de <b>face</b> (perpendiculaire), il sera invisible (transparent) tout en donnant une impression de flou, de relief et de profondeur derrière lui.</li> </ul> <p>De même, l'utilisation d'un éclairage de face devant le tulle (le rendant visible) et d'un éclairage derrière lui (le rendant invisible) provoquera l'apparition ou la disparition d'un décor ou d'un comédien.</p>
<b>SEMI</b>	<p>[abréviation de semi-remorque] il en existe plusieurs types :</p> <ul style="list-style-type: none"> <li>• tollé</li> <li>• savoyarde (ridelles et bâches)</li> <li>• bâché</li> <li>• "TautLiner" (système de montants et bâches latérales sur rails)</li> <li>• plateaux</li> <li>• porte-conteneurs</li> </ul> <p>Dimensions :</p> <ul style="list-style-type: none"> <li>• la largeur totale 2,50 mètres (2,40 m à l'intérieur) ;</li> <li>• longueur totale dans les 14 mètres (12 mètres entre le pivot d'attelage et l'arrière de la remorque, 2,04 mètres entre l'axe du pivot d'attelage et un point quelconque de l'avant de la remorque) ;</li> <li>• la remorque peut-être plate ou surbaissée à 2 niveaux (la partie avant sur le pivot, d'environ 3,70 mètres de profondeur, s'appelle de <b>col de cygne</b>) et avoir un volume jusqu'à 120 m<sup>3</sup>.</li> </ul> <p>Poids :</p> <ul style="list-style-type: none"> <li>• le poids total roulant autorisé d'un véhicule articulé d'un ensemble composé d'un véhicule à moteur et d'une remorque, ne doit pas dépasser :</li> </ul>

	<ul style="list-style-type: none"> <li>■ 38 tonnes, pour pas plus de 4 essieux ; soit 2 essieux tracteur + 2 essieux remorque ;</li> <li>■ 40 tonnes, pour 5 essieux et plus ; soit 2 essieux tracteur + 3 essieux remorque ;</li> </ul> <ul style="list-style-type: none"> <li>● sachant que le tracteur pèse dans les 11 tonnes, la remorque dans les 8 tonnes, la charge maximale transportée, pour une remorque de 100 m<sup>3</sup>, peut donc atteindre 21 tonnes (à décharger et recharger !). La masse volumique moyenne est donc de 210 kg/m<sup>3</sup>, soit 26 kg pour une caisse cubique de 50 × 50 × 50 cm<sup>9</sup>.</li> </ul>
<b>SOLD OUT</b>	[anglais : mot à mot = complètement vendu] spectacle donné à guichet fermé.
<b>SPARE</b>	[anglais : mot à mot = de trop] en rab, secours. Matériel amené en double en cas de panne.
<b>STAFF</b>	[anglais : mot à mot = personnel] personnel d'encadrement. Voir <a href="#">Crew</a> .  {NB : rien à voir avec le matériau utilisé pour simuler la pierre dans les décors}
<b>STAGE MANAGER</b>	[anglais : mot à mot = directeur de la scène] régisseur ; voir <a href="#">Régie</a> .
<b>STRAP</b>	[anglais : mot à mot to strap = attacher] tendeur à rochet : sangle plate tissée dotée d'une poignée permettant de la tendre, utilisée pour l'arrimage des charges sur un camion. Il existe différentes largeurs de sangle, notamment : <ul style="list-style-type: none"> <li>● en 25 mm pour une <a href="#">CMU</a> 2 parties à 100 % de 350 kg ;</li> <li>● en 50 mm pour une <a href="#">CMU</a> 2 parties à 100 % de 2 000 kg.</li> </ul> <div style="text-align: center;">  <p>Illustration VI-7 Strap (2 Ko)</p> </div>
<b>SUB D</b>	[ou D-sub] norme de connecteur pour les liaisons informatiques (notamment RS232) disponibles en 9, 15, 25, 37, 50 et 68 broches. Voir <a href="#">Canon</a> <sup>®</sup> .
<b>SUPPORT ACT</b>	[anglais : mot à mot = numéro de soutien] première partie.  <b>SYNONYME</b> : <b>support band</b> : mot à mot = orchestre de soutien, <b>opening act</b> : mot à mot = acte d'ouverture.

<b>TAPE</b>	[anglais : mot à mot = bande] scotch. Voir <a href="#">Gaffa</a> .								
<b>Team</b>	cf. <a href="#">Crew</a> .								
<b>TECHIE</b>	[argot US] technicien.								
<b>TIPER</b>	[argot concert : francisation (!) de l'anglais to tip = basculer, renverser] basculement d'une <a href="#">flight case</a> sur son extrémité ou sur un coté pour ne pas la laisser rouler librement dans le camion. Certaines caisses, au contenu fragile, ne sont pas "tipables" d'où l'inscription : "Do not tip".								
<b>TOOLBOX</b>	[anglais : mot à mot = caisse à outils] <a href="#">flight case</a> aménagée avec des tiroirs pour servir d'armoire de stockage des outils et d'établi.								
<b>TOUR MANAGER</b>	[anglais : mot à mot = directeur de tournée] administrateur de la tournée.								
<b>VELCRO</b>	[marque déposée inventée par l'ingénieur suisse George de Mestral à partir des mots velours et crochet] dispositif de fermeture composé de 2 bandes de Nylon entre-tissées, l'une de minuscules crochets de 2 millimètres de haut, l'autre de minuscules boucles (jusqu'à 500/cm <sup>2</sup> ). <table border="1" data-bbox="555 1093 1426 1406"> <thead> <tr> <th>Effort</th> <th>Résistance en kg/cm<sup>2</sup></th> </tr> </thead> <tbody> <tr> <td>Traction (perpendiculaire)</td> <td>1,5</td> </tr> <tr> <td>Cisaillement (parallèlement)</td> <td>3,0</td> </tr> <tr> <td>Arrachement (en biais pour séparer)</td> <td>0,3</td> </tr> </tbody> </table> <p style="text-align: center;">Résistance du Velcro</p>	Effort	Résistance en kg/cm <sup>2</sup>	Traction (perpendiculaire)	1,5	Cisaillement (parallèlement)	3,0	Arrachement (en biais pour séparer)	0,3
Effort	Résistance en kg/cm <sup>2</sup>								
Traction (perpendiculaire)	1,5								
Cisaillement (parallèlement)	3,0								
Arrachement (en biais pour séparer)	0,3								
<b>VENUE</b>	[anglais : mot à mot = lieu, rendez-vous] salle du spectacle.								
<b>Yard</b>	cf. <a href="#">Foot</a> .								
<b>ZOMBIE</b>	personne, en état temporaire (?) d'hypoglycémie (manque de ressources énergétiques : sucres) et/ou de sommeil, se traînant difficilement.								

## Notes

- 1 physicien anglais James Joule (1818-1889), dont le nom sert comme unité d'énergie et de travail d'une force. [Retour au texte](#)

- 2 sauf dans les cas de supra-conductivité d'où son immense intérêt, mais qui n'existe, pour l'instant, qu'avec des composés très particuliers et qu'à des températures encore très en dessous de 0 °C... [Retour au texte](#)
- 3 en hommage au physicien allemand Georg Ohm (1789-1854), auteur de la loi fondamentale du courant électrique. [Retour au texte](#)
- 4 accusés de détruite la couche d'ozone de part leur utilisation, entre autres, dans les aérosols. [Retour au texte](#)
- 5 par contre, on utilise la combustion d'huile pour obtenir un brouillard, une fumée légère qui s'élève. La plupart des machines à fumée peuvent être commandées du [jeu d'orgues](#) par [DMX](#). [Retour au texte](#)
- 6 en hommage à l'ingénieur écossais James Watt (1736-1819), qui améliorât en 1765 la machine à vapeur grâce à un condenseur et un régulateur. Rappelons que la puissance est le rapport de l'énergie (exprimée en Joule - voir la [note 1](#)) sur le temps : 1 Watt = 1 Joule / seconde. [Retour au texte](#)
- 7 en hommage au physicien italien Alessandro Volta (1745-1827), inventeur en 1800 de la première batterie électrique. [Retour au texte](#)
- 8 en hommage au mathématicien et physicien français André-Marie Ampère (1775-1836) qui édifia la théorie de l'électromagnétisme. [Retour au texte](#)
- 9 rappelons que la limite du port manuel de charge est de 55 kg pour un homme, sans certificat d'aptitude médicale (la limite impérative de 105 kg avec) ; 25 kg pour une femme. Voir aussi la [note 5](#) à la [Section Théâtre](#). [Retour au texte](#)



### [Ouvrir le Glossaire en Frames](#)

<a href="#">Théâtre</a>	<a href="#">Lumière</a>	<a href="#">Son</a>	<a href="#">Structure</a>	<a href="#">Sécurité</a>	<a href="#">Divers</a>
<a href="#">Annexes</a>	<a href="#">Index</a>	<a href="#">Bibliographie</a>	<a href="#">Liens</a>	<a href="#">Quiz</a>	<a href="#">Infos</a>

Utilisez le moteur de recherche Atomz pour trouver une expression dans le Glossaire :

Copyright © 1996- 2002 Fred Borzeix.

Le contenu de ce document peut être redistribué sous les conditions énoncées dans la [Licence pour Documents Libres](#) version 1.1 ou ultérieure.

Version v2.3 du mercredi 28 août 2002 à 16:54

Mise à jour : NaN/NaN/NaN à NaN:NaN:NaN

Contact : E-mail Fred [fborzeix@wanadoo.fr](mailto:fborzeix@wanadoo.fr)





## VII. Annexes

[Plan feu](#)[Cage](#)[Sono](#)[Noeuds](#)[Rigging](#)[Structure](#)[Accroche](#)[Humour](#)

1. [Exemple de plan de feu](#)
2. [Cage de scène](#)
3. [Puissance d'une sono](#)
4. [Quelques noeuds](#)
5. [Notions d'accrochage](#)
6. [Structure 18 m STACCO](#)
7. [Plan d'accrochage](#)
8. [Humour](#)



### [Ouvrir le Glossaire en Frames](#)

[Théâtre](#)[Lumière](#)[Son](#)[Structure](#)[Sécurité](#)[Divers](#)[Annexes](#)[Index](#)[Bibliographie](#)[Liens](#)[Quiz](#)[Infos](#)

Utilisez le moteur de recherche Atomz pour trouver une expression dans le Glossaire :

**Copyright © 1996- 2002 Fred Borzeix.**

Le contenu de ce document peut être redistribué sous les conditions énoncées dans la [Licence pour Documents Libres](#) version 1.1 ou ultérieure.

Version v2.3 du mercredi 28 août 2002 à 16:54

Mise à jour : NaN/NaN/NaN à NaN:NaN:NaN

Contact : E-mail Fred [fborzeix@wanadoo.fr](mailto:fborzeix@wanadoo.fr)

# Annexe 1 : Exemple de plan de feu

PLAN de FEU		
SPECTACLE : JULOS BEAUCARNE		
THEATRE : T.L.P. DEJAZET		
LUMIERE : Francois Austerlitz		
MISE EN SCENE :		DECOR :
COSTUMES :		
1 / 50	mars 1987	fa0487

MATERIEL NECESSAIRE

	RG. 1000w	41		PAR 64 MED.	6
	RADANT			PAR 36 VISO	3
	SUR PIED			HORIZON	4
	PC 250w	8		QUARTZ	7
	PC 500w	6		FLUO	8
	DECORRE	6		X PIED 2,00m	5
JEU D'ORGUE : 36/3					
NEGRES - PORTE GOBOS					

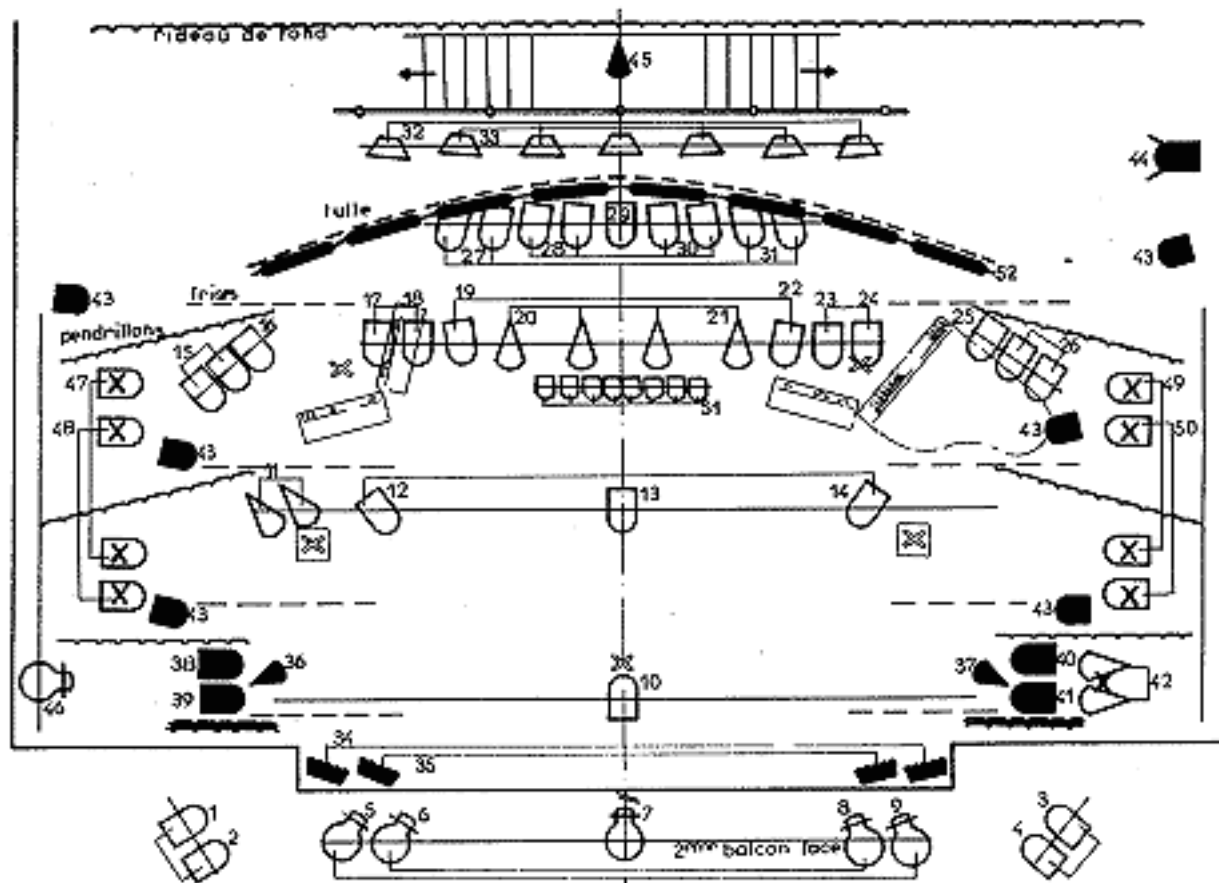



[Retour à la page précédente](#)

---

[Ouvrir le Glossaire en Frames](#)

<a href="#">Théâtre</a>	<a href="#">Lumière</a>	<a href="#">Son</a>	<a href="#">Structure</a>	<a href="#">Sécurité</a>	<a href="#">Divers</a>
<a href="#">Annexes</a>	<a href="#">Index</a>	<a href="#">Bibliographie</a>	<a href="#">Liens</a>	<a href="#">Quiz</a>	<a href="#">Infos</a>

---

**Copyright © 1996- 2002 Fred Borzeix.**

Le contenu de ce document peut être redistribué sous les conditions énoncées dans la [Licence pour Documents Libres](#) version 1.1 ou ultérieure.

Version v2.3 du mercredi 28 août 2002 à 16:54

Mise à jour : NaN/NaN/NaN à NaN:NaN:NaN

Contact : E-mail Fred [fborzeix@wanadoo.fr](mailto:fborzeix@wanadoo.fr)

---

# Annexe 2 : Cage de scène

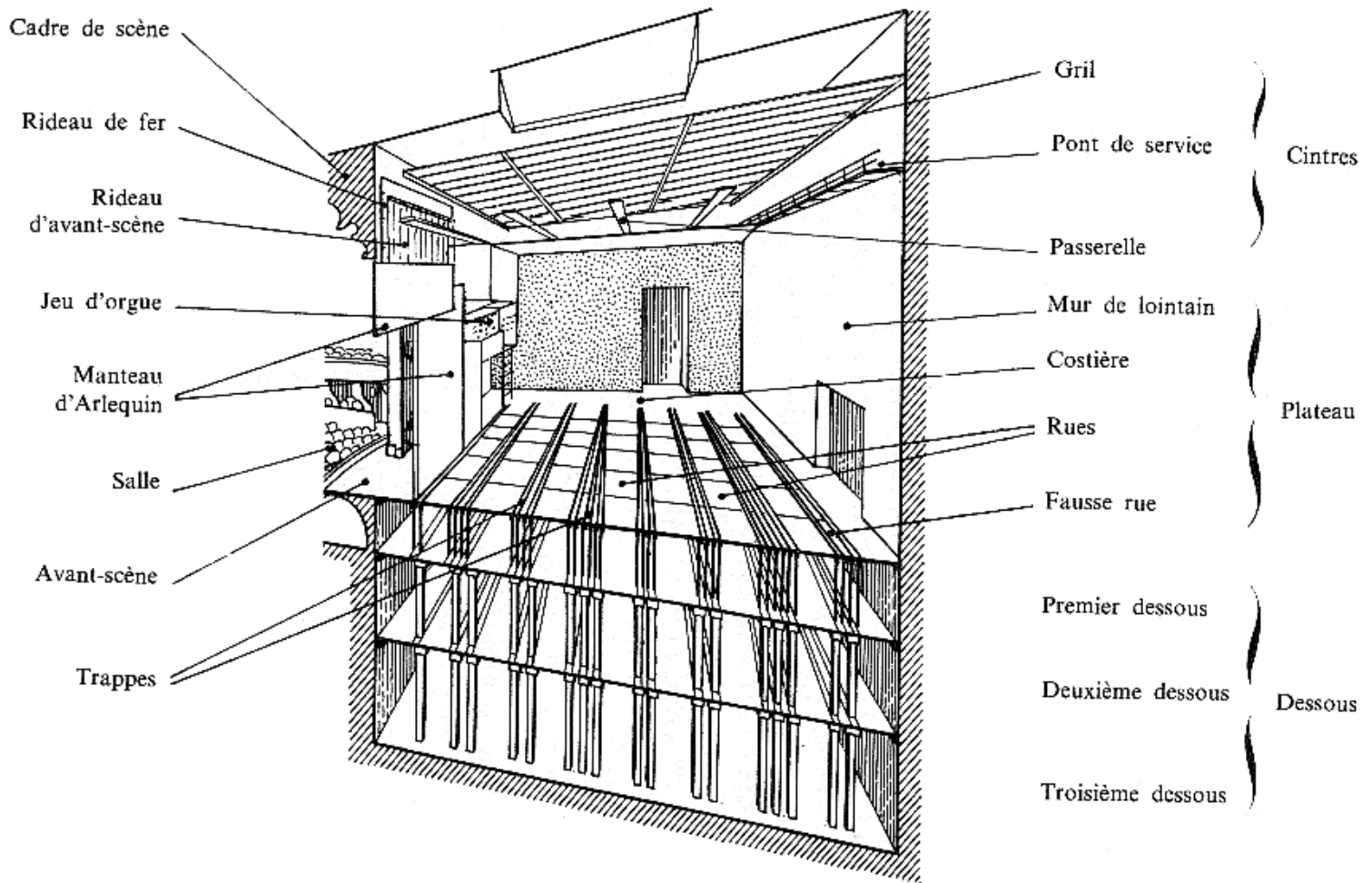
[Plan feu](#)
[Cage](#)
[Sono](#)
[Noeuds](#)
[Rigging](#)
[Structure](#)
[Accroche](#)
[Humour](#)

Doc Pierre Larthomas / Pierre Sonrel (42 Ko)



[Retour à la page précédente](#)

[Ouvrir le Glossaire en Frames](#)

[Théâtre](#)
[Lumière](#)
[Son](#)
[Structure](#)
[Sécurité](#)
[Divers](#)
[Annexes](#)
[Index](#)
[Bibliographie](#)
[Liens](#)
[Quiz](#)
[Infos](#)

Copyright © 1996- 2002 Fred Borzeix.

Le contenu de ce document peut être redistribué sous les conditions énoncées dans la [Licence pour Documents Libres](#) version 1.1 ou ultérieure.

Version v2.3 du mercredi 28 août 2002 à 16:54

Mise à jour : NaN/NaN/NaN à NaN:NaN:NaN

Contact : E-mail Fred [fborzeix@wanadoo.fr](mailto:fborzeix@wanadoo.fr)

# Annexe 3 : Puissance d'une sono

## 1 Hypothèses

- rendement d'une enceinte :  $R = 100 \text{ dB}/1 \text{ Watt}$  crête/1 mètre (une enceinte peut avoir une efficacité de  $106 \text{ dB}/1 \text{ Watt}/1$  mètre et atteindre les  $145 \text{ dB}/1$  mètre en crête)
- distance entre le [château](#) et la [console](#) :  $D = 32$  mètres
- [niveau](#) crête recherché à la [console](#) :  $N_c = 120 \text{ dB}$  (ce qui donnera avec une dynamique de  $15 \text{ dB}/\text{niveau}$  crête, un [niveau](#) moyen à la [console](#) de  $105 \text{ dB}$ . Les fiches techniques demande même souvent  $110/115 \text{ dB}$  !)
- puissance d'une enceinte :  $P = 1\,000 \text{ Watts}$

## 2 Lois

- le rapport entre deux puissances acoustiques (en [Watt](#)) d'une même enceinte s'exprime par :

$$R_p \text{ en dB} = 10 \times \log(\text{puissance}_2/\text{puissance}_1)$$

- le rapport des pressions acoustique (en Pascal - voir la [note 5](#) à la [Section Son](#)), qui sont inversement proportionnelles au carré de la distance à la source s'exprime par :

$$R_n \text{ en dB} = 20 \times \log(\text{distance}_2/\text{distance}_1)$$

## 3 Graphe (15 Ko)

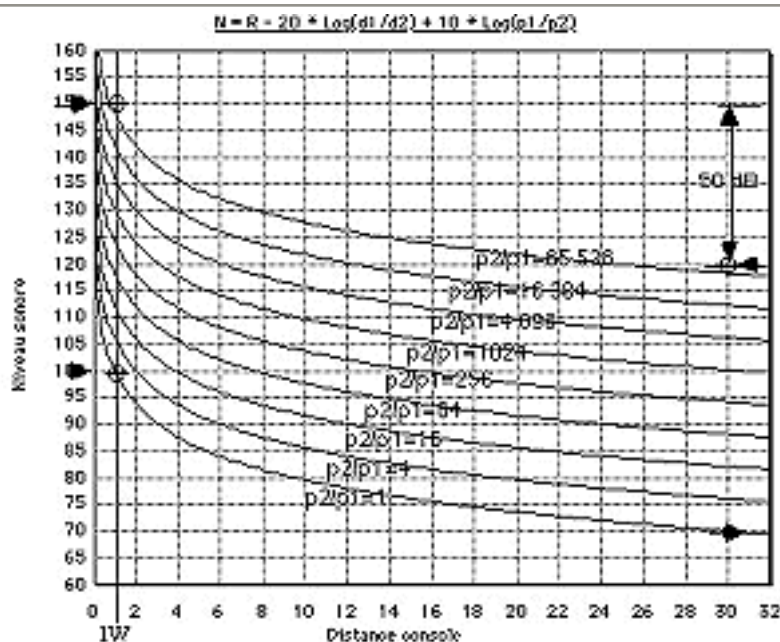

#### 4 Réponses

- la perte due à la distance est :

$$\begin{aligned}R_n &= 20 \times \log(d_2/d_1) = 20 \times \log(32/1) \\ &= 20 \times \log(32) = 20 \times 1,505 = 30 \text{ dB} \\ &\text{(ou } 32 = 2^5 \Rightarrow 5 \times 6 \text{ dB} = 30)\end{aligned}$$

- pour compenser la distance et les 20 dB manquant au rendement, il faut que  $R_p = 30 + 20 = 50$ , donc :

$$R_p = 10 \times \log(p_2/p_1) = 50 \Rightarrow \log(p_2/p_1) = 5$$

$\Rightarrow$  le rapport puissance sera donc de  $p_2/p_1 = 10^5 = 100\,000$   
soit si  $p_1 = 1 \text{ W} \Rightarrow p_2 = 100\,000 \text{ W}$

- puissance totale nécessaire :  $P = 100\,000 \text{ Watts}$
- puissance nécessaire par [château](#) (stéréo = 2) :  $P = 50\,000 \text{ Watts}$
- nombre d'enceintes nécessaires par [château](#) :  $n = 50$

#### 5 Remarques

Ces lois et ces données sont valables en théorie, en plein air (champ direct non réverbéré) car elles ne tiennent compte ni de la multi-amplification, ni de l'acoustique.  
En salle on devrait déjà diviser la puissance et le nombre d'enceintes par 2.



[Retour à la page précédente](#)

[Ouvrir le Glossaire en Frames](#)

<a href="#">Théâtre</a>	<a href="#">Lumière</a>	<a href="#">Son</a>	<a href="#">Structure</a>	<a href="#">Sécurité</a>	<a href="#">Divers</a>
<a href="#">Annexes</a>	<a href="#">Index</a>	<a href="#">Bibliographie</a>	<a href="#">Liens</a>	<a href="#">Quiz</a>	<a href="#">Infos</a>

Copyright © 1996- 2002 Fred Borzeix.







Le contenu de ce document peut être redistribué sous les conditions énoncées dans la [Licence pour Documents Libres](#) version 1.1 ou ultérieure.

Version v2.3 du mercredi 28 août 2002 à 16:54

Mise à jour : NaN/NaN/NaN à NaN:NaN:NaN

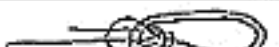

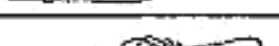
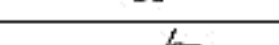
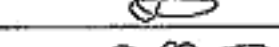

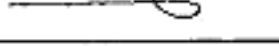
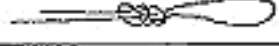
Contact : E-mail Fred [fborzeix@wanadoo.fr](mailto:fborzeix@wanadoo.fr)

# Annexe 4 : Quelques noeuds

NOEUDS D'ATTACHE					
	Noeuds	Aspect	Remarques en cours de traction	Replier en E.g	Résistance Résiduelle en % du R0
1	en Neuf			1640	70%
2	en Huit			1290	55%
3	de Chaise Double			1245	53%
4	de Chaise			1215	52%
5	Papillon			1205	51%
6	de Vache			1175	50%
6ex	de Nylon			1175	50%
8	du Cravate			1160	49%
9	en Tête d'Alouette		Glissement sans blocage (sans clic)	1070	46%
10	de Pêcheur			1010	43%
	de Batelier		Glissement à 440 kg	—	—

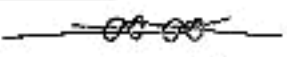
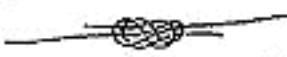
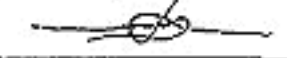
10 R0: 2350 kg ; 02Ma glisse par les dispositifs d'amarage respectifs (selon) ou de plus fort ⚡

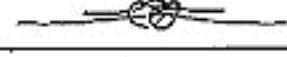
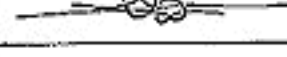

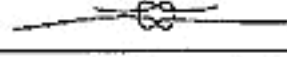
NOEUDS DE JONCTION					
	Noeuds	Aspect	Remarques en cours de traction	Rupture en Kg	Résistance résiduelle en % de R0
1	de Pêcheur Double			1320	56 %
2	en Huil			1120	48 %
3	de Tisserand		R1	1055	45 %
4	de Sangle			1035	44 %
5	de Pêcheur (même sens)		R2	970	41 %
6	de Pêcheur (sens inversés)		R3	925	39 %
	Plat		R4	220	—

R1: Glissement sans effet à 400 Kg ; pas de glissement avec def.  
R2: Glissement avec fusion de la pointe ; échappe à 970 Kg, avec un sens def.  
R3: Glissement sans stabilisation et rupture.  
R4: Echappe à 220 Kg !

!!! R0: 2350 Kg

Doc Marbach & Rocourt (15 Ko et 15 Ko)



[Retour à la page précédente](#)



[Ouvrir le Glossaire en Frames](#)

<a href="#">Théâtre</a>	<a href="#">Lumière</a>	<a href="#">Son</a>	<a href="#">Structure</a>	<a href="#">Sécurité</a>	<a href="#">Divers</a>
<a href="#">Annexes</a>	<a href="#">Index</a>	<a href="#">Bibliographie</a>	<a href="#">Liens</a>	<a href="#">Quiz</a>	<a href="#">Infos</a>

Copyright © 1996- 2002 Fred Borzeix.

Le contenu de ce document peut être redistribué sous les conditions énoncées dans la [Licence pour Documents Libres](#) version 1.1 ou ultérieure.

Version v2.3 du mercredi 28 août 2002 à 16:54

Mise à jour : NaN/NaN/NaN à NaN:NaN:NaN

Contact : E-mail Fred [fborzeix@wanadoo.fr](mailto:fborzeix@wanadoo.fr)

# Annexe 5 : Notions d'Accrochage

## 1 Diagramme des forces (3 Ko)

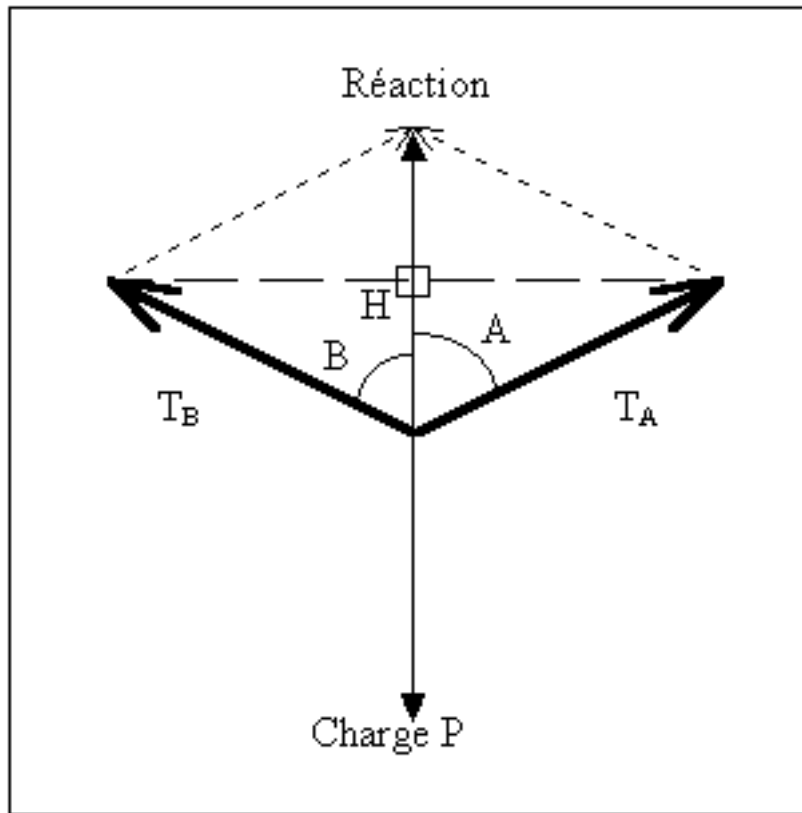

## 2 Théorie

### Hypothèses

- les 2 [élingues](#) sont de longueur égales ;
- soit  $P$  la charge à accrocher ;
- soit  $T_A$  et  $T_B$  la tension des 2 [élingues](#) ;

### Déductions

Cherchons la résultante vectorielle par l'application de la règle du parallélogramme des forces (la résultante des forces est la diagonale du parallélogramme) :

- les 2 triangles rectangles sont égaux (1 angle et 2 cotés égaux)
- les angles  $A$  et  $B$  sont égaux :  
 $A = B = a$
- la hauteur  $H$  commune aux 2 triangles est égale à :  
 $H = P \div 2$
- les tensions  $T_A$  et  $T_B$  sont égales :  
 $T_A = T_B = T$
- par définition  $\cos a = H \div T$ , donc :

$$T = H \div \cos a = (P \div 2) \div \cos a = P \div 2\cos a$$

### 3 Coefficient

Établissons le tableau du coefficient  $K = T \div P$  défini comme le rapport entre la tension  $T$  de l'[élingue](#) et la charge  $P$  :

$$K = (P \div 2\cos a) \times (1 \div P) = 1 \div 2\cos a$$

Angle a entre élingue & verticale	Cosinus(a)	Angle entre 2 élingues (2 × a)	Coef K rapport Tension/Charge	Remarque
0°	1,0000	0°	0,5	Evident
10°	0,9848	20°	0,51	OK
20°	0,9397	40°	0,53	OK
30°	0,8660	60°	0,58	OK
40°	0,7660	80°	0,65	OK
45°	0,7071	90°	0,71	OK
50°	0,6428	100°	0,78	OK
60°	0,5000	120°	1	Limite
70°	0,3420	140°	1,46	Danger
80°	0,1736	160°	2,88	Danger
85°	0,0872	170°	5,74	Danger
90°	0,0000	180°	Infini	Impossible

### 4 Conclusions

On comprend qu'il est extrêmement dangereux de trop ouvrir l'angle de deux [élingues](#) simples (qu'elle soit en acier, chaîne ou polyester), d'une estrope ou d'un anneau de sangle car les efforts engendrés peuvent être bien plus importants que la charge elle-même (e.g. : pour 170° = 2 × 85° on atteint presque 6 fois la charge !). De plus ces efforts sont dirigés presque horizontalement, ce qui doit être prévu et supporté par :

- les points d'accrochage ;
- la structure elle-même (une [ferme](#) de charpente est conçue pour travailler verticalement pas en "déversement").



[Retour à la page précédente](#)



[Ouvrir le Glossaire en Frames](#)

<a href="#">Théâtre</a>	<a href="#">Lumière</a>	<a href="#">Son</a>	<a href="#">Structure</a>	<a href="#">Sécurité</a>	<a href="#">Divers</a>
<a href="#">Annexes</a>	<a href="#">Index</a>	<a href="#">Bibliographie</a>	<a href="#">Liens</a>	<a href="#">Quiz</a>	<a href="#">Infos</a>

---

**Copyright © 1996- 2002 Fred Borzeix.**

Le contenu de ce document peut être redistribué sous les conditions énoncées dans la [Licence pour Documents Libres](#) version 1.1 ou ultérieure.

Version v2.3 du mercredi 28 août 2002 à 16:54

Mise à jour : NaN/NaN/NaN à NaN:NaN:NaN

Contact : E-mail Fred [fborzeix@wanadoo.fr](mailto:fborzeix@wanadoo.fr)

---

# Annexe 6 : Structure 18 m STACCO

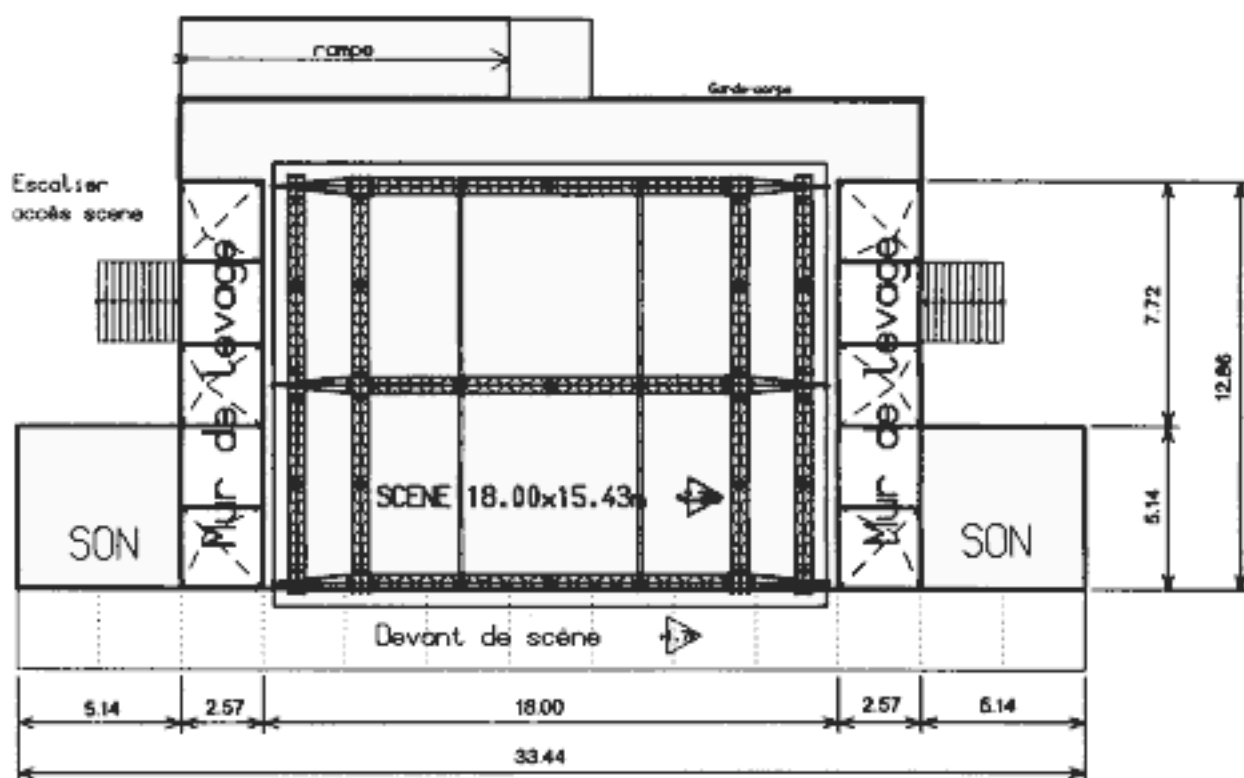
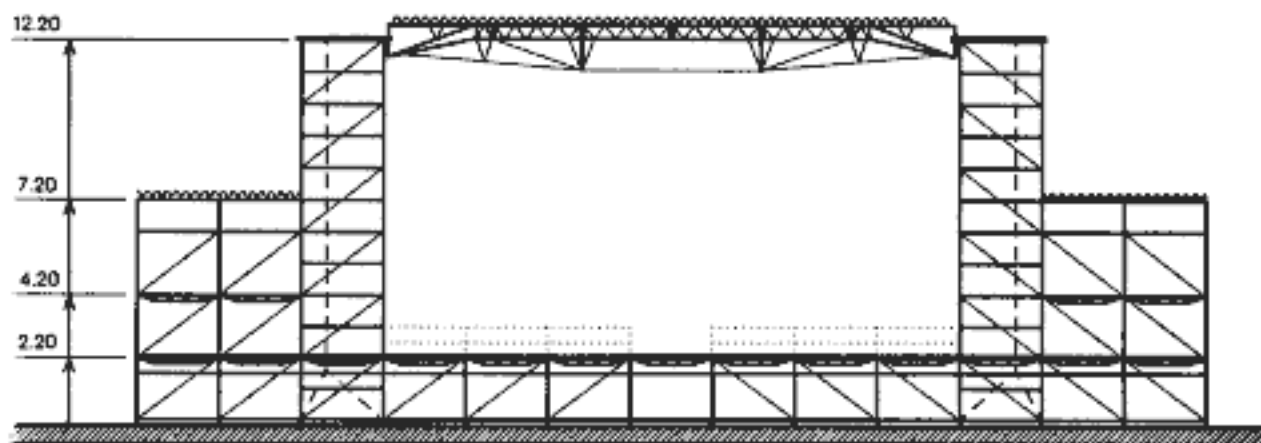

Doc Stacco (17 Ko)



[Retour à la page précédente](#)

[Ouvrir le Glossaire en Frames](#)

[Théâtre](#)

[Lumière](#)

[Son](#)

[Structure](#)

[Sécurité](#)

[Divers](#)

[Annexes](#)

[Index](#)

[Bibliographie](#)

[Liens](#)

[Quiz](#)

[Infos](#)

---

**Copyright © 1996- 2002 Fred Borzeix.**

Le contenu de ce document peut être redistribué sous les conditions énoncées dans la [Licence pour Documents Libres](#) version 1.1 ou ultérieure.

Version v2.3 du mercredi 28 août 2002 à 16:54

Mise à jour : NaN/NaN/NaN à NaN:NaN:NaN

Contact : E-mail Fred [fborzeix@wanadoo.fr](mailto:fborzeix@wanadoo.fr)

---

## Annexe 7 : Plan d'accrochage

Plan feu

Cage

Sono

Noeuds

Rigging

Structure

Accroche

Humour

Tournée Mylène Farmer 1999

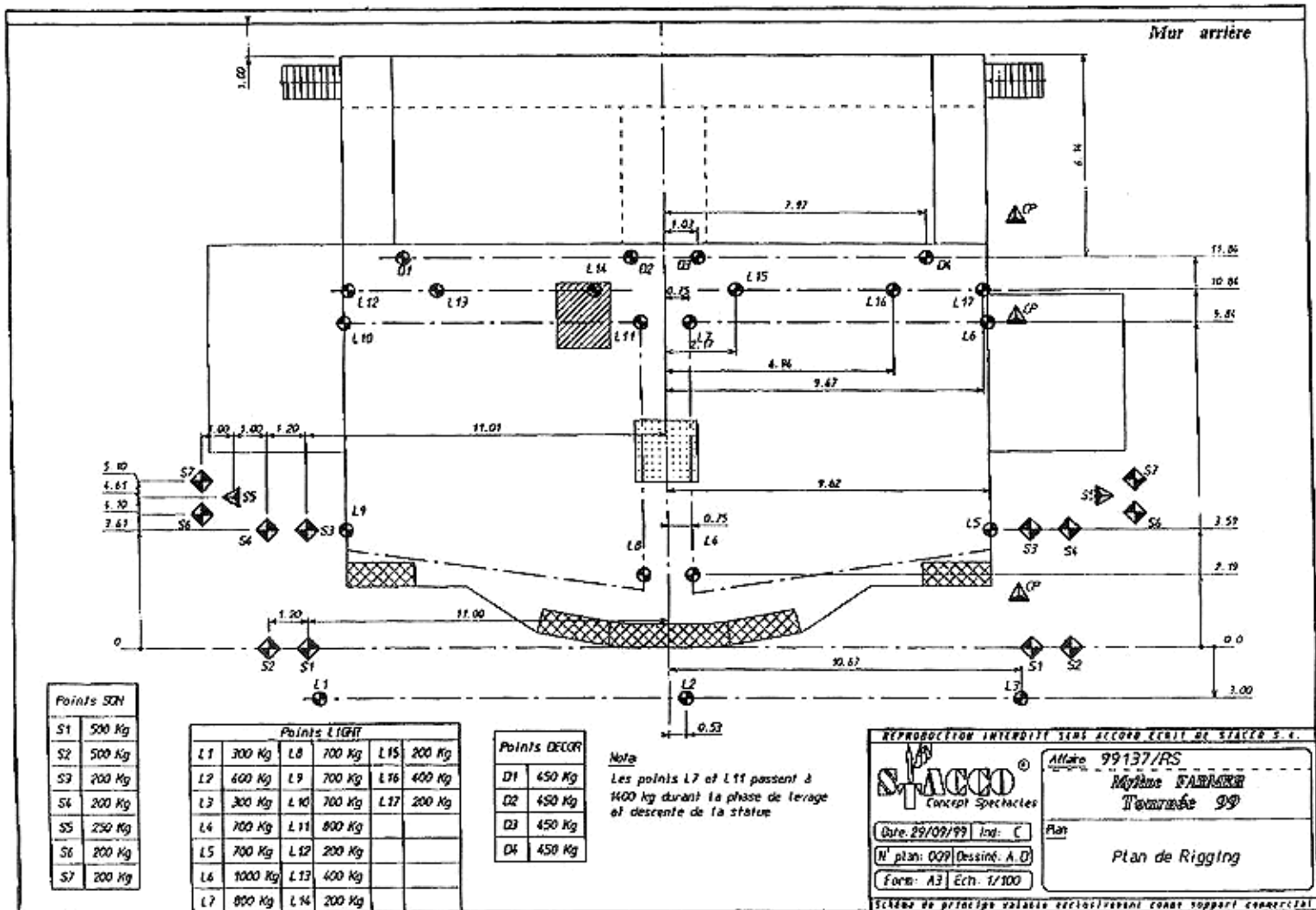

Plan d'accrochage Structure lumières, Décor et Son (Doc Stacco - 42 Ko)



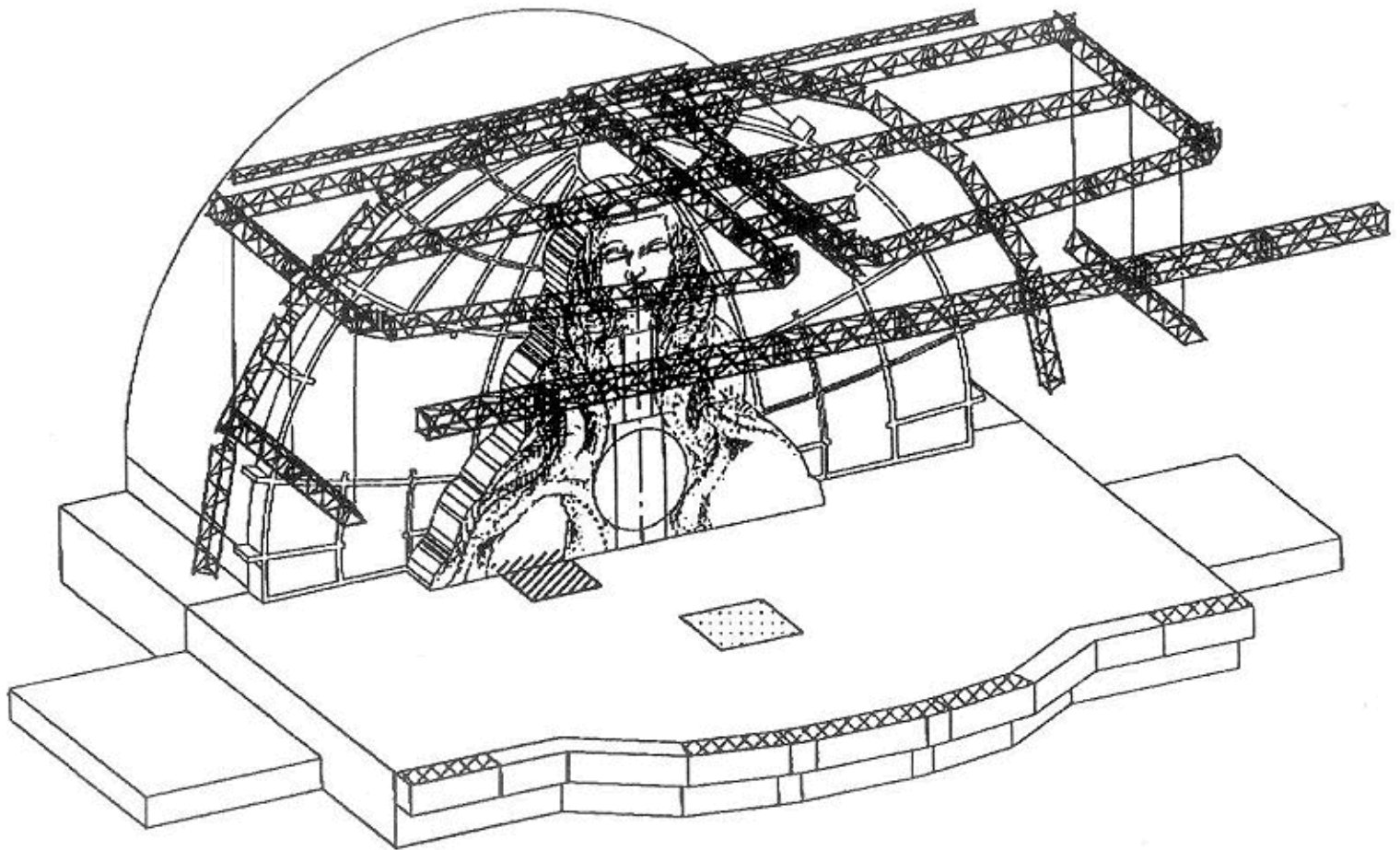

Prévisualisation 3D de d'accrochage, sans le son (Doc Stacco - 76 Ko)



[Retour à la page précédente](#)

---

[Ouvrir le Glossaire en Frames](#)

[Théâtre](#)

[Lumière](#)

[Son](#)

[Structure](#)

[Sécurité](#)

[Divers](#)

[Annexes](#)

[Index](#)

[Bibliographie](#)

[Liens](#)

[Quiz](#)

[Infos](#)

---

**Copyright © 1996- 2002 Fred Borzeix.**

Le contenu de ce document peut être redistribué sous les conditions énoncées dans la [Licence pour Documents Libres](#) version 1.1 ou ultérieure.

Version v2.3 du mercredi 28 août 2002 à 16:54

Mise à jour : NaN/NaN/NaN à NaN:NaN:NaN

Contact : E-mail Fred [fborzeix@wanadoo.fr](mailto:fborzeix@wanadoo.fr)

---

# Annexe 8 : Humour

Quelques compilations et traductions sur les "techies" glanées sur le net.

## Blagues

Lors d'un soundcheck, le sonorisateur répète inlassablement "1 2 test, 1 2 test...".

Un stagiaire demande au régisseur "Pourquoi ne compte-il que jusqu'à 2 ?".

"Parce qu'à 3, il faut tiper !".

Qu'obtiens-t'on quand un électro devient machino ? ...

Un mauvais machino.

Qu'obtiens-t'on quand un machino devient eléctrico ?

... Un machino mort.

## Trop longtemps sur la route

1. Vous pensez que dormir dans le couvercle de la console est "confortable".
2. Votre baladeur a un caisson de basse et marche sur une batterie de camion.
3. Vous devez vous passez un enregistrement du moteur d'un bus de tournée pour vous endormir.
4. Vous n'avez plus un seul cintre pour vêtement.
5. 95% de votre garde-robe est noire.
6. Vous ne pouvez lire qu'avec une lumière bleutée.
7. Vous n'utilisez plus le salon parce que l'acoustique est nulle.
8. Il vous faut une semaine pour arrêter de composer le "0" pour téléphoner.
9. Vous vous sentez tout nu sans vos clefs et/ou Maglite et/ou Leatherman/Gerber attachés à la ceinture.
10. Vous avez gaffé le paillason pour que personne ne trébuche.
11. Tous vos meubles sont montés sur roulettes.
12. Vous avez re-câblé toute la maison en prises P17.
13. Vous regardez un match, attendant l'entracte, pas la mi-temps.
14. Vous avez perdu tout intérêt pour les groupies...

## **Les 10 commandements du Technicien**

- Tu aimeras le gaffer comme toi-même.
- Tu honoreras ton régisseur et ton directeur technique.
- Tu ne te feras pas voir dans la lumière.
- Tu ne parleras pas plus fort qu'un chuchotement.
- Tu ne convoiteras pas le casque, la torche ou les fringues d'un autre techno.
- Tu ne feras rien tomber des passerelles, de l'échafaudage ou de la nacelle.
- Tu ne désireras pas autre chose que du café et des cigarettes.
- Tu ne tueras pas un autre techno ; les acteurs ne sont pas inclus.
- Tu aideras le comédien dans l'obscurité des coulisses.
- Tu seras comme un Dieu : rapide, silencieux, efficace...

## **Ampoule**

Combien faut-il d'acteur pour changer une ampoule ?  
Un, l'acteur tient l'ampoule et le monde tourne autour de lui...

Combien faut-il de chef-électro pour changer une ampoule ?

Nous ne changeons pas des ampoules, seulement les lampes halogènes ; c'est un problème d'accessoire.

Combien faut-il d'électro pour changer une lampe ?  
10 : 1 en haut pour la changer et 9 en dessous pour dire "Moi, j'aurais pas fais comme ça".

Combien faut-il de concepteur lumière pour changer une lampe ?

Aucun. C'est un noir prévu dans la conduite.

Combien faut-il d'ingénieur du son pour changer une lampe ?

Je suis occupé et c'est un truc d'électros ça !

Combien faut-il de régisseur pour changer une lampe ?

Je m'en fous. Faites-le !

Combien faut-il de directeur technique pour changer

une lampe ?

Pourquoi est-ce que je dois toujours tout faire moi-même ?

Combien faut-il de metteur en scène pour changer une lampe ?

Euh ! Où est le script ?

Combien faut-il de musicien pour changer une lampe ?

Euh ! Y a pas une machine pour faire ça !

Combien faut-il d'intérimaire pour changer une lampe ?

Peu importe, parce qu'il faudra le refaire de toute façon.



[Retour à la page précédente](#)

---

### [Ouvrir le Glossaire en Frames](#)

<a href="#">Théâtre</a>	<a href="#">Lumière</a>	<a href="#">Son</a>	<a href="#">Structure</a>	<a href="#">Sécurité</a>	<a href="#">Divers</a>
<a href="#">Annexes</a>	<a href="#">Index</a>	<a href="#">Bibliographie</a>	<a href="#">Liens</a>	<a href="#">Quiz</a>	<a href="#">Infos</a>

---

**Copyright © 1996- 2002 Fred Borzeix.**

Le contenu de ce document peut être redistribué sous les conditions énoncées dans la [Licence pour Documents Libres](#) version 1.1 ou ultérieure.

Version v2.3 du mercredi 28 août 2002 à 16:54

Mise à jour : NaN/NaN/NaN à NaN:NaN:NaN

Contact : E-mail Fred [fborzeix@wanadoo.fr](mailto:fborzeix@wanadoo.fr)

---

## VIII. Index

[Entrées](#)[Images](#)[Tableaux](#)[Notes](#)[Traductions](#)

1. [Index des Entrées](#)
2. [Index des Images](#)
3. [Index des Tableaux](#)
4. [Index des Notes](#)
5. [Index des Traductions françaises et anglaises](#)

Utilisez le moteur de recherche Atomz  
pour trouver une expression dans le Glossaire :



[Ouvrir le Glossaire en Frames](#)

[Théâtre](#)[Lumière](#)[Son](#)[Structure](#)[Sécurité](#)[Divers](#)[Annexes](#)[Index](#)[Bibliographie](#)[Liens](#)[Quiz](#)[Infos](#)

---

**Copyright © 1996- 2002 Fred Borzeix.**

Le contenu de ce document peut être redistribué sous les conditions énoncées dans la [Licence pour Documents Libres](#) version 1.1 ou ultérieure.

Version v2.3 du mercredi 28 août 2002 à 16:54

Mise à jour : NaN/NaN/NaN à NaN:NaN:NaN

Contact : E-mail Fred [fborzeix@wanadoo.fr](mailto:fborzeix@wanadoo.fr)

---

# VIII. Index

[Entrées](#)[Images](#)[Tableaux](#)[Notes](#)[Traductions](#)

## Index des termes

Les entrées principales sont en majuscules, les entrées secondaires en minuscules.

### - 0-9 -

[01](#)

### - A -

[ACL](#)[ADB](#)

Adosser : voir [Appuyer](#)

[AILE DE SON](#)[AIRCRAFT](#)[AFFECTER](#)[ALIM\(mentation\)](#)

All access : voir [Backstage](#)

Allemand (noeud) : voir [Noeud](#)

[ALLEMANDE](#)

Alpine (corde) : voir [Cordage](#)

[AMMONIAC](#)[AMPHENOL](#)

Ancienne : voir [Égyptienne](#)

[APPUYER](#)[ARENA](#)

Argon : voir [Xénon](#)

Asseoir : voir [Pendrillon](#)

[ASSERVIE](#)

Assigner : voir [Affecter](#)

[AVAB](#)[AVANT-SCÈNE](#)[AVEUGLANT](#)

### - B -

[BACKDROP / BACKCLOTH](#)[BACKLIGHT](#)[BACKLINE](#)

Backliner : voir [Backline](#)

[BACKSTAGE](#)[BACKUP](#)

Baie de brassage : voir [Patchbay](#)

Baie de fichage : voir [Patchbay](#)

[BALANCE](#)[BALISAGE](#)[BALLAST](#)

Banane : voir [PAR](#)

[BANDE](#)[BARN DOOR](#)[BASKET](#)

Bass drum : voir [Drums](#)

[BLOCS](#)[BLONDE](#)[BLOQUEUR](#)[BNC](#)[BOITE NOIRE](#)[BOOM](#)

Boomer : voir [Filtre](#)

[BOOSTER](#)[BORDER](#)[BORGNOL](#)

Boulin : voir [Moise](#)

[BOURDIAT](#)[BRACON](#)[BRETELLE](#)[BRIDER](#)[BRIDLE](#)

[BATTANT](#)

Bavette : voir [CYCLO\(rama\)](#)

Béquille : voir [Chassis](#)

[BENESSE](#)

[BETA](#)

Biner : voir [Carabiner](#)

Black Foil : voir [Blackwrap](#)

[BLACK OUT](#)

[BLACKWRAP](#)

[BLINDAGE](#)

- C -

[CA JOUE](#)

Cabestan (noeud de) : voir [Noeud](#)

[CABINET](#)

[CABLE PICK](#)

[CACHET](#)

[CAÏORNE](#)

[CALL](#)

[CANALIS](#)

[CANDELA](#)

[CANARD \(en\)](#)

[CANNON](#)

[CARABINER](#)

[CARBO\(glace\)](#)

[CARIBOU](#)

[CARPENTER](#)

Carpentry : voir [Carpenter](#)

Casser : voir [Mise](#)

Casserole : voir [Gamelle](#)

Caterer : voir [Catering](#)

[CATERING](#)

Chaise (noeud de) : voir [Noeud](#)

[CHANNEL](#)

[CHANVRE](#)

[CHARGER](#)

[CHÂSSIS](#)

[CHÂTEAU](#)

[CHASER](#)

Chaussette : voir [Lâcher de toile](#)

[CHENILLARD](#)

Cheminée : voir [Équipe](#)

Choke : voir [Cravate](#)

[CHUTE DE TENSION](#)

Brigade : voir [Brigadier](#)

[BRIGADIER](#)

[BRUIT ROSE](#)

[BRUTE](#)

[BT](#)

[BUMPER](#)

[BURLAP](#)

[BUZZ](#)

[BY-PASS](#)

[CLUSTER](#)

[CMU](#)

Col de cygne : voir [Semi-\(remorque\)](#)

[COLLIER BELGE](#)

Colonelle : voir [Générale](#)

[COLOR CHANGER](#)

[COLORIMÉTRIE](#)

[COMPACT](#)

[COMPUTER](#)

[CONDUITE](#)

[CONQUE](#)

[CONSOLE \(de mixage\)](#)

[CONSOLE](#)

[CONTRE\(-jour\)](#)

Contre-plongée : voir [Douche](#)

Contrefiche : voir [Bracon](#)

[CONTREVENTEMENT](#)

[CONTRÔLEUR](#)

Cookie : voir [Gobo](#)

[CORDAGE](#)

[CORDE](#)

[CORDEAU À CRAIE](#)

[COSTIÈRE](#)

[COULISSES](#)

Coupe-flux : voir [Volets](#)

[COUPLET](#)

[COUR](#)

Courrier : voir [Machiniste](#)

[COUTEAU](#)

Couturière : voir [Générale](#)

Crayon : voir [PAR](#)

[CRASH BARRIER](#)



Cinefoil : voir [Blackwrap](#)

[CINTRE](#)

Cintrier : voir [Cintre](#)

[CIRCUIT](#)

[CLAMP](#)

[CLEARUP / CLEARANCE](#)

[CLEAT](#)

[CLIMBER](#)

[CLIP](#)

[CLUQUE](#)

## - D -

[DATA](#)

[DAY OFF](#)

[DELAY](#)

[DÉCIBEL](#)

[DÉCOUPE](#)

[DÉCOUVERTE](#)

Démâter : voir [Forklift](#)

Demi-cabestan : voir [Noeud](#)

[DEMUX](#)

[DESCENDEUR](#)

Descendre : voir [Face \(Théâtre\)](#)

[DESSOUS](#)

[DE-STRESSER](#)

[DI BOX](#)

[DICHROÏQUE](#)

[DIF](#)

## - E -

[ÉCHAFAUDAGE](#)

[ÉCHAPPER](#)

Écharpe : voir [Châssis](#)

[ÉCHELLE](#)

Éclaté : voir [Multi\(paire\)](#)

[EFFET](#)

[EFFET \(Son\)](#)

[ÉGYPTIENNE](#)

[ÉLECTRO](#)

[ÉLINGUE](#)

[ENCORE](#)

[CRAVATE](#)

[CREW](#)

Croix de Saint-André : voir [Contreventement](#)

[CROSS-OVER](#)

Cucaloris : voir [Gobo](#)

[CUE](#)

Cut : voir [Effet \(Lumière\)](#)

[CYCLO\(rama\)](#)

Cycliote : voir [Horiziote](#)

Diffusion : voir [PA SYSTEM](#)

[DIGITAL](#)

[DIMMER](#)

[DIRECT](#)

[DIVERSITY](#)

[DMX](#)

[DOCK](#)

Dolly(ies) : voir [Runway](#)

[DOUCHE](#)

[DOWNSTAGE](#)

[DRESSER](#)

[DRESSING ROOM](#)

Droit : voir [Géo\(métral\)](#)

[DROPLIGHT](#)

[DRUMS](#)

Dynamique (corde) : voir [Cordage](#)

[ENTREPOSE](#)

[EPI](#)

[ÉPISCOPE](#)

[ÉQUIPE](#)

Équerre : voir [Chassis](#)

[ERP](#)

Estrade : voir [Podium](#)

Estrope : voir [Spanset](#)

[EXO\(cet\)](#)

Exonéré : voir [EXO\(cet\)](#)

## - F -

[FACADE](#)

[FACE \(Théâtre\)](#)

[FACE \(Lumière\)](#)

[FACTEUR DE CHARGE](#)

[FACTEUR DE CHUTE](#)

Fade in : voir [Effet \(Lumière\)](#)

Fade out : voir [Effet \(Lumière\)](#)

[FADER](#)

[FANTÔME](#)

Fatal : voir [Corde](#)

[FAUX FIL](#)

[FEEDBACK](#)

[FERME](#)

[FEU](#)

Feuille : voir [Châssis](#)

[FICHE TECHNIQUE](#)

[FIL](#)

[FILAGE](#)

[FILL-AIR](#)

Fill in : voir [Front fill](#)

[FILTRE](#)

[FLAT](#)

**- G -**

Gaffer : voir [Gaffa](#)

[GAFFA \(tape\)](#)

[GAMELLE](#)

[GARCETTE](#)

[GARER](#)

[GEL](#)

[GÉLAT\(ine\)](#)

[GÉNÉRALE](#)

[GENIE](#)

Genoux (mettre à) : voir [Pendrilla](#)

[GÉO\(mètral\)](#)

[GET IN](#)

[GET OUT](#)

[GHOST LAMP](#)

[GHOST LOAD](#)

[GIG](#)

**- H -**

[FLIGHT CASE](#)

Flies : voir [FLY \(Théâtre\)](#)

[FLY \(Théâtre\)](#)

[FLY \(Rigging\)](#)

Fly case : voir [Flight case](#)

Flyman : voir [Flies](#)

[FLOOD\(light\)](#)

[FOCUS](#)

[FOH](#)

Foldback : voir [Retours](#)

Follow spot : voir [Spot\(light\)](#)

[FOOT](#)

[FORKLIFT](#)

[FOSSE](#)

[FRÉON](#)

[FRANÇAISE](#)

Free-lance : voir [Cachet](#)

[FRESNEL](#)

[FRISE](#)

[FRONT FILL](#)

[FROST](#)

Full up : voir [Black out](#)

Girafe (en) : voir [Portant](#)

[GLYCOL](#)

[GOBO](#)

[GRADATEUR](#)

[GRAND SECOURS](#)

[GRANDE SALLE \(La\)](#)

[GRECQUE](#)

Grid : voir [Gril](#)

[GRIL](#)

[GROUND SUPPORT](#)

Groundman : voir [Rigging](#)

[GROUPEMAN](#)

[GUEST](#)

[GUIGNOL](#)

[GUINDE](#)

Guinder : voir [Guinde](#)

[HALOGÈNE](#)

[HARTING](#)

[HAULING](#)

[HEADS](#)

[HERSE](#)

[HERTZ](#)

[HF](#)

Hi-hat : voir [Drums](#)

- I -

Inch : voir [Foot](#)

[INTERCOM](#)

[INTERCOUR](#)

[INTERJARDIN](#)

[INTERMISSION](#)

- J -

[JAM](#)

[JAPY](#)

[JARDIN](#)

Jardinier : voir [Machiniste](#)

- K -

[KABUKI](#)

[KEYBOARDS](#)

[KLEIN TOOL](#)

- L -

Lacette : voir [Nouette](#)

[LÂCHER DE TOILE](#)

Lambrequin : voir [Manquin d'Arquelin](#)

[LARSEN](#)

[LASER](#)

[LATÉRAUX](#)

[LAY OUT](#)

[LAYHER](#)

[LEATHERMAN](#)

[LEG](#)

[LEKO](#)

[LEVEL](#)

Lever : voir [Focus](#)

[LEVRON](#)

Liasse : voir [Nouette](#)

Lichette : voir [Nouette](#)

[LIGHTING BOARD](#)

[LIGHTS CHECK](#)

[HI-TOWER](#)

[HMI](#)

[HORIZÏODE](#)

[HOSPITALITY](#)

[HOUSE](#)

[HOUSE LIGHTS](#)

Hum : voir [Buzz](#)

Intermittent : voir [Cachet](#)

[IRC](#)

[IRIS](#)

Italien (noeud) : voir [Noeud](#)

[ITALIENNE](#)

[JAUGE](#)

[JEU D'ORGUES](#)

[JULIAT](#)

[JUPE](#)

Krypton : voir [Xénon](#)

[KVA / WATT](#)

[LIGNE 100 VOLTS](#)

[LIGNE DE VIE](#)

[LIME\(light\)](#)

[LINE](#)

[LINE CHECK](#)

Linguet : voir [Moustique](#)

Lisse : voir [Moise](#)

[LOAD IN](#)

[LOAD OUT](#)

[LOINTAIN](#)

[LONGE](#)

Longeron : voir [Moise](#)

[LORRY](#)

[LOWER OUT](#)

[LUMEN](#)

[LUX](#)

[LX](#)

[LYRE](#)

- M -

[M1 / M2 / M3](#)

[MAC CANDLESS \(Méthode de\)](#)

[MACHINERIE](#)

[MACHINISTE](#)

Machino : voir [Machiniste](#)

[MAG\(LITE\)](#)

[MANDARINE](#)

[MANILLE](#)

Manillon : voir [Manille](#)

[MANTEAU D'ARLEQUIN](#)

[MARÉCHAL](#)

[MARLEY](#)

[MARTELÉ](#)

[MARTIN LUMEL](#)

Mâter : voir [Forklift](#)

[MATINÉE](#)

[MERCHANDISING](#)

[MESH](#)

[MÉTRIX](#)

[MICRO\(phone\)](#)

[MIDI](#)

[MIDS](#)

Mile : voir [Foot](#)

Mired : voir [Note Température de couleur](#)

[MISE](#)

[MITAR](#)

[MIXAGE](#)

Mixeur : voir [Console mixage](#)

[MODUL\(ation\)](#)

[MOISE](#)

[MONITORS](#)

Monitoring : voir [Monitors](#)

Montagne (corde de) : voir [Cordage](#)

[MOTEUR](#)

Mouche : voir [Pointer](#)

Moucher : voir [Pointer](#)

Mouchoir : voir [Châssis](#)

[MOUSTIQUE](#)

[MULTI\(paire\)](#)

Multiamplification : voir [Filtre](#)

Multidiffusion : voir [Delay](#)

[MUX](#)

- N -

[NACELLE](#)

Néon : voir [Xénon](#)

Nègre : voir [Volets](#)

[NEUTRIK](#)

[NIVEAU \(sonore\)](#)

[NOEUD](#)

Noir : voir [Plein feu](#)

Noir sec : voir [Effet \(Lumière\)](#)

[NORMOGRAPHE](#)

[NOUETTE](#)

- O -

[OEIL DU PRINCE](#)

Opening act : voir [Support act](#)

[OPÉRA](#)

Opposite Prompt side (OP side) : voir [Cour](#)

[OUVERTURE](#)

Ouvrir : voir [Focus](#)

- P -

[P17](#)

[PA SYSTEM](#)

[PAIN](#)

Palette : voir [Fil](#)

[PAN POT](#)

Panorama : voir [Cyclo\(rama\)](#)

[PANI](#)

Pantalon : voir [Découverte](#)

[PAR](#)

[PARISIENNE](#)

Pass : voir [Backstage](#)

[PATCH](#)

[PATCHBAY](#)

Patcher : voir [Patch](#)

[PATIENCE](#)

Patin : voir [Châssis](#)

Paume : voir [Châssis](#)

[PC](#)

Pebbles : voir [Martelé](#)

[PENDAR](#)

[PENDRILLON](#)

[PERCHE](#)

[PERROQUET \(Mât de\)](#)

Perroquet (en) : voir [Canard](#)

[PÉRIACTE](#)

[PHASE \(Électricité\)](#)

[PHASE \(Son\)](#)

[PHILHARMONIQUE \(ORCHESTRE\)](#)

[PIED](#)

Pige : voir [Cachet](#)

Piquer : voir [Focus](#)

Pin patch : voir [Patch](#)

[PINCE](#)

[PLAFONNER](#)

[PLAN DE FEU](#)

Plan lumière : voir [Plan de feu](#)

[PLAN](#)

- **Q** -

[QUARTIER](#)

[QUARTZ](#)

- **R** -

[PLANTATION](#)

[PLATEAU](#)

[PLEIN FEU](#)

[PLOT](#)

[PODIUM](#)

[POINT CHAUD](#)

[POINTER](#)

[POLICHINELLE](#)

Polyamide : voir [Cordage](#)

Polycarbonate : voir [Gélat\(ine\)](#)

Pont : voir [Truss](#)

[PORTANT](#)

Porte-gélatine : voir [Gélat\(ine\)](#)

[PORTEFEUILLE](#)

[PORTER](#)

[PORTEUSE](#)

Pouce : voir [Foot](#)

[POUND](#)

[POURSUIITE](#)

[PRATICABLE](#)

[PRATOS](#)

[PRÉCIPITÉ](#)

[PREMIÈRE](#)

[PRINCIPALE](#)

[PROCESSEUR](#)

[PROD\(uction\) MANAGER](#)

[PROD](#)

[PROFILE](#)

[PROJO](#)

[PROFONDEUR](#)

[PROLONG\(gateur\)](#)

Prompt side : voir [Cour](#)

[PROMPTER](#)

[PROP\(perty\)](#)

[PROSCENIUM](#)

Pull-back : voir [Cluster](#)

Pupitre de mixage : voir [Console mixage](#)

[QUEUE DE COCHON](#)

## RACK

Rackable : voir [Rack](#)

Rampe : voir [Herse](#)

## RAPPEL

## RASANT

## RÉGIE

Régisseur : voir [Régie](#)

## REHEARSAL

Remonter : voir [Lointain](#)

## REMOTE CONTROL

## RÉPONDEUR

## RETOURS

Retraite (mettre en) : voir [Fil](#)

Retrousse : voir [Française](#)

## REVOX

## RIA

## RIDEAU DE FER

## RIDER

Rigger : voir [Rigging](#)

## RIGGING

## RISER

Road case : voir [Flight case](#)

## ROADIE

Romaine (à la) : voir [Française](#)

## RONFLETTE

## ROULER

## RUE

## RUNNER

## RUNWAY

## **- S -**

## SALADE (Faire la)

Sanglon : voir [Nouette](#)

## SAMPLER

## SAUTERELLE

## SCAF(folder)

## SCAN/SCANNER

## SCÉNOGRAPHIE

## SCHWARZ

## SCRIM

## SÉCURITÉ (Câble de)

Serrer : voir [Focus](#)

Scotch alu : voir [Volets](#)

Scroller : voir [Color changer](#)

## SEMI (-REMORQUE)

## SERRE-CÂBLE

## SERVANTE

## SERVICE

## SET(tings)

## SHACKLE

Sharp : voir [Focus](#)

## SHUNT

## SHUTTER

## SIDE FILL

## SIFFLET

## SILK

## SISAL

Sling : voir [Basket](#)

## SONDIER

## SONNER

## SORTIE DE SECOURS

## SOUFFLER

## SOUND CHECK

Soutier : voir [Dessous](#)

## SPANSET

## SPARE

Spéléo (corde) : voir [Cordage](#)

## SPOT(light)

## STACCO

## STACK

## STAFF

## STAGE BOX

## STAGE HAND

Stage left : voir [Cour](#)

## STAGE MANAGER

Stage right : voir [Cour](#)

Statique (corde) : voir [Cordage](#)

## STEEL

## STRAP

## STRUCTURE

## SUB(-Bass) / SUB-BASS

## SUB D

## SUPPORT ACT

Support band : voir [Support act](#)

## SVOBODA

[SNAKE](#)

[SNAP HOOK](#)

Snare : voir [Drums](#)

[SOCAPEX](#)

Soft : voir [Focus](#)

Soft patch : voir [Patch](#)

[SOLD OUT](#)

- T -

Table de mixage : voir [Console mixage](#)

[TABS](#)

[TAMPON](#)

[TAPE](#)

[TAPS](#)

Team : voir [Crew](#)

[TECHIE](#)

[TÉLÉSCAN](#)

[TEMPÉRATURE DE COULEUR](#)

Template : voir [Gobo](#)

Tête : voir [Châssis](#)

[THÉÂTRE](#)

[TIPER](#)

[TIRFOR](#)

[TOILE](#)

Tomber : voir [Mise](#)

[TOOLBOX](#)

- U -

[UNITÉS DE PASSAGE](#)

- V -

[VACHER \(Se\)](#)

[Vari\\*lite](#)

[VELCRO](#)

[VÉLUM](#)

- W -

[WARDROBE](#)

[WASH](#)

[WEDGE](#)

[WING](#)

- X -

[XÉNON](#)

- Y -

[YOKE](#)

- Z -

SWL (Safe Working Load) : voir [CMU](#)

Switch : voir [Switchboard](#)

[SWITCHBOARD](#)

[SYMÉTRISATION](#)

[SYNTHÈSE ADDITIVE](#)

[SYNTHÈSE SOUSTRUCTIVE](#)

Top : voir [Cue](#)

[TOTEM](#)

[TOUR MANAGER](#)

[TOUR MORT](#)

[TOURNETTE](#)

[TRACK](#)

[TRAD](#)

[TRAFFIC](#)

[TRAVELLER](#)

Traverse : voir [Moise](#)

[TREBLES](#)

[TRIBUNE](#)

Trottinette : voir [Hi-Tower](#)

[TRUSS](#)

[TUNING ROOM](#)

Tweeter : voir [Filtre](#)

[TWIST-LOCK](#)

[UPSTAGE](#)

Vénitienne (à la) : voir [Française](#)

[VENUE](#)

[VOLETS](#)

[WIRELESS](#)

Woofer : voir [Filtre](#)

[WORKLIGHTS](#)

[XLR](#)

Yard : voir [Foot](#)





[Ouvrir le Glossaire en Frames](#)

<a href="#">Théâtre</a>	<a href="#">Lumière</a>	<a href="#">Son</a>	<a href="#">Structure</a>	<a href="#">Sécurité</a>	<a href="#">Divers</a>
<a href="#">Annexes</a>	<a href="#">Index</a>	<a href="#">Bibliographie</a>	<a href="#">Liens</a>	<a href="#">Quiz</a>	<a href="#">Infos</a>

Utilisez le moteur de recherche Atomz pour trouver une expression dans le Glossaire :

---

**Copyright © 1996- 2002 Fred Borzeix.**

Le contenu de ce document peut être redistribué sous les conditions énoncées dans la [Licence pour Documents Libres](#) version 1.1 ou ultérieure.

Version v2.3 du mercredi 28 août 2002 à 16:54

Mise à jour : NaN/NaN/NaN à NaN:NaN:NaN

Contact : E-mail Fred [fborzeix@wanadoo.fr](mailto:fborzeix@wanadoo.fr)





---







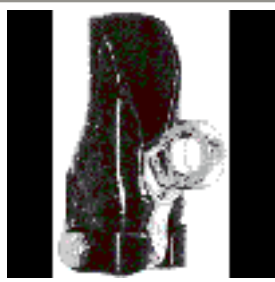
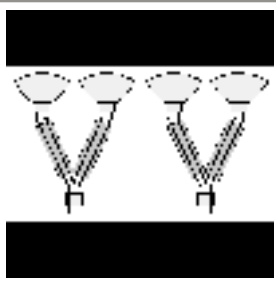

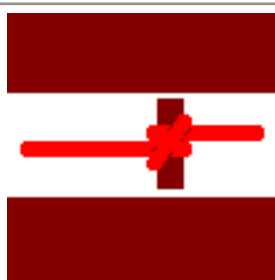
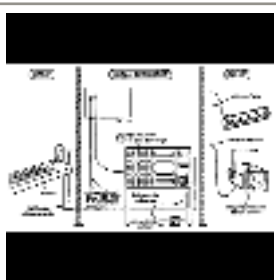

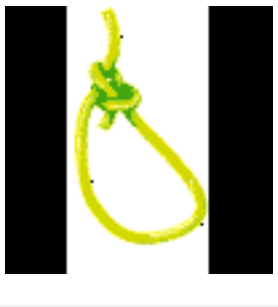
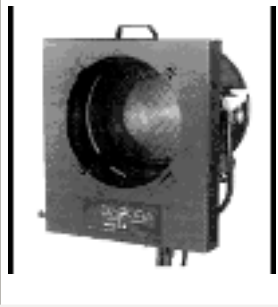

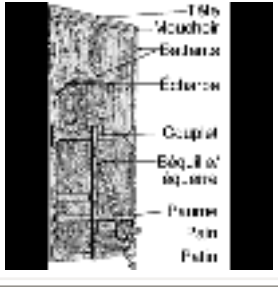
# VIII. Index

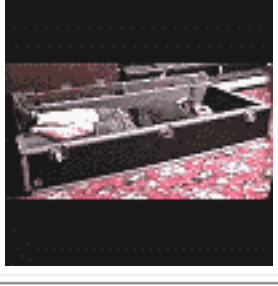









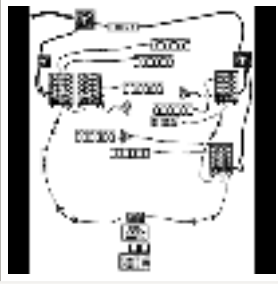

## Index des illustrations

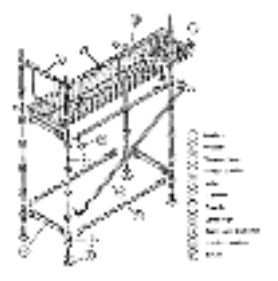

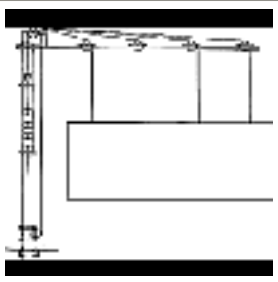

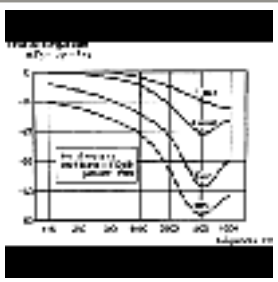

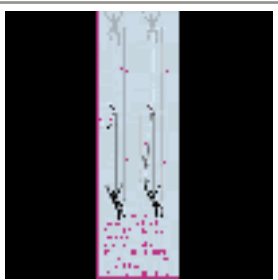





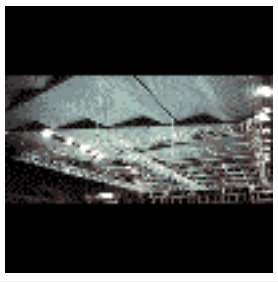

1. [Dans les entrées](#)
2. [Dans les annexes](#)

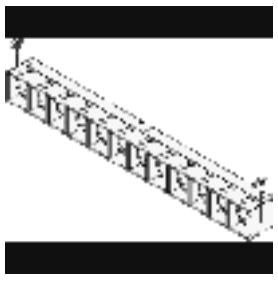



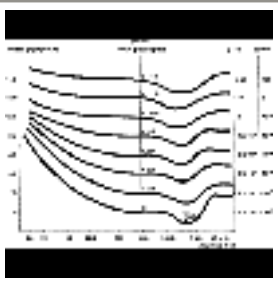







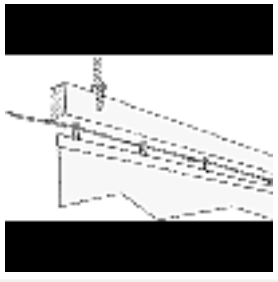

1.	Dans les entrées				
001		<p><a href="#">Goupille</a> <a href="#">01</a> 3 Ko L=120 × H=130</p>	002		<p><a href="#">Goupille</a> <a href="#">beta</a> 12 Ko L=300 × H=113</p>
003		<p><a href="#">Bloqueur</a> <a href="#">shunt</a> 5 Ko L=119 × H=181</p>	004		<p><a href="#">Bretelle série</a> <a href="#">pour PAR 110</a> 3 Ko L=400 × H=234</p>
005		<p><a href="#">Rail</a> <a href="#">Canalis</a> 6 Ko L=300 × H=158</p>	006		<p><a href="#">Élingue</a> <a href="#">en cravate</a> 2 Ko L=91 × H=150</p>
007		<p><a href="#">Noeud de</a> <a href="#">cabestan</a> [Anim] 2 Ko L=247 × H=97</p>	008		<p><a href="#">Câblage</a> <a href="#">du</a> <a href="#">Data</a> 10 Ko L=300 × H=189</p>







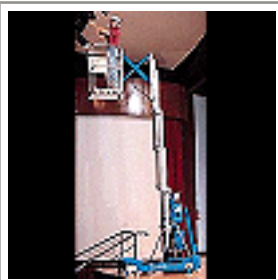

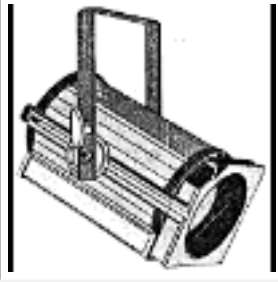

009		<p><u>Noeud de chaise</u> [Anim] 18 Ko L=107 × H=200</p>	010		<p><u>Projecteur équipé d'un Changeur de couleur</u> 6 Ko L=162 × H=170</p>
011		<p><u>Goupille de pont</u> 3 Ko L=300 × H=104</p>	012		<p><u>Chariot automoteur</u> 4 Ko L=247 × H=130</p>
013		<p><u>Châssis</u> 20 Ko L=205 × H=300</p>	014		<p><u>Château Tournée Pink Floyd</u> 23 Ko L=300 × H=193</p>
015		<p><u>Cluque</u> 16 Ko L=300 × H=152</p>	016		<p><u>Cluster</u> 65 Ko L=261 × H=513</p>
017		<p><u>Colliers belges</u> 23 Ko L=300 × H=244</p>	018		<p><u>Console Soundcraft</u> 10 Ko L=300 × H=138</p>
019		<p><u>Console numérique Yamaha O2R</u> 16 Ko L=300 × H=208</p>	020		<p><u>Utilisation d'un cordeau à craie</u> 3 Ko L=149 × H=175</p>
021		<p><u>Coupelle de montant garnie</u> 8 Ko L=96 × H=100</p>	022		<p><u>Coupelle de montant vide</u> 6 Ko L=120 × H=100</p>

023		<p><u>Couplet</u> 4 Ko L=219 × H=130</p>	024		<p><u>Câblage de l'éclairage</u> 13 Ko L=300 × H=355</p>
025		<p><u>Découpe</u> 24 Ko L=300 × H=283</p>	026		<p><u>Maillon rapide delta</u> 2 Ko L=80 × H=100</p>
027		<p><u>Descendeur 8</u> 3 Ko L=122 × H=136</p>	028		<p><u>Descendeur spéléo</u> 4 Ko L=125 × H=243</p>
029		<p><u>Éléments d'un échafaudage</u> 12 Ko L=300 × H=302</p>	030		<p><u>Élingue en basket</u> 2 Ko L=127 × H=240</p>
031		<p><u>Équipe contrebalancée</u> 5 Ko L=300 × H=265</p>	032		<p><u>Facteur de chute</u> 8 Ko L=102 × H=442</p>
033		<p><u>Fatigue auditive</u> 7 Ko L=300 × H=225</p>	034		<p><u>Flight case</u> 9 Ko L=206 × H=226</p>
035		<p><u>Force choc</u> 7 Ko L=127 × H=409</p>	036		<p><u>Fresnel</u> 5 Ko L=132 × H=148</p>

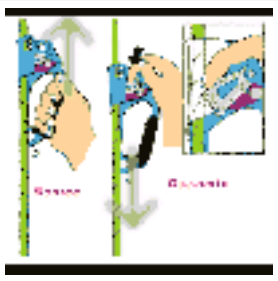



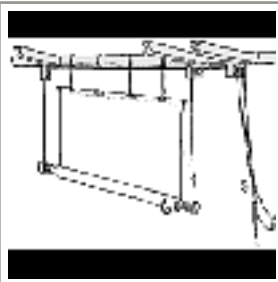
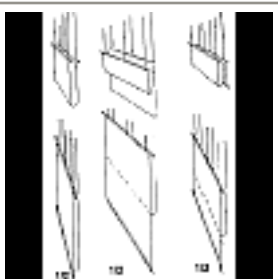







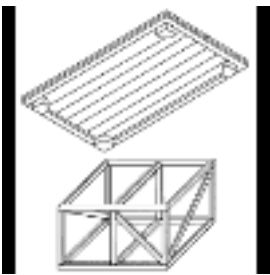

037		<p><u><a href="#">Genie ST 24</a></u> 3 Ko L=107 × H=300</p>	038		<p><u><a href="#">Pince Gerber</a></u> 8 Ko L=285 × H=180</p>
039		<p><u><a href="#">Gobo</a></u> 2 Ko L=134 × H=135</p>	040		<p><u><a href="#">Bloc Gradateurs</a></u> 6 Ko L=114 × H=170</p>
041		<p><u><a href="#">Gril temporaire en ponts</a></u> 20 Ko L=300 × H=144</p>	042		<p><u><a href="#">Prise Harting</a></u> 11 Ko L=300 × H=159</p>
043		<p><u><a href="#">Herse</a></u> 5 Ko L=250 × H=190</p>	044		<p><u><a href="#">Hi-Tower</a></u> 5 Ko L=125 × H=300</p>
045		<p><u><a href="#">Horiziode</a></u> 3 Ko L=99 × H=123</p>	046		<p><u><a href="#">Influence de l'IRC</a></u> 18 Ko L=326 × H=178</p>
047		<p><u><a href="#">Courbes d'isophonie</a></u> 8 Ko L=400 × H=316</p>	048		<p><u><a href="#">Jeux d'orgues</a></u> 31 Ko L=300 × H=215</p>
049		<p><u><a href="#">Console manuelle</a></u> 41 Ko L=400 × H=147</p>	050		<p><u><a href="#">Console à mémoire</a></u> 15 Ko L=300 × H=157</p>

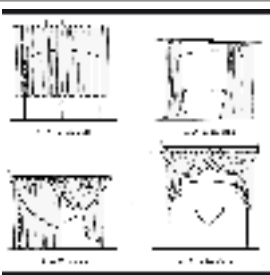



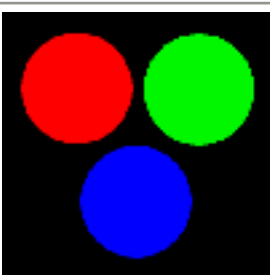

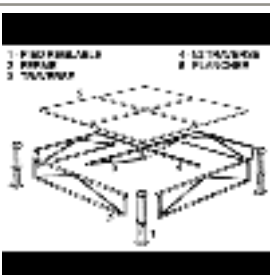

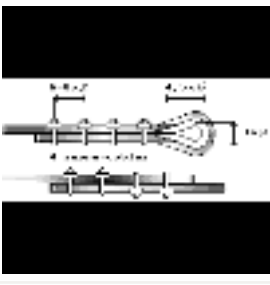
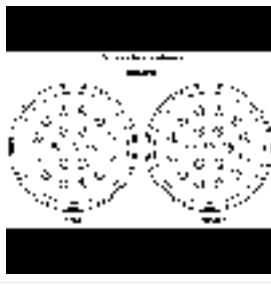

051		<p><u>Rideau Kabuki</u> [Anim] 24 Ko L=134 × H=200</p>	052		<p><u>Klein tool</u> 5 Ko L=99 × H=154</p>
053		<p><u>Lâcher de toile</u> 4 Ko L=300 × H=188</p>	054		<p><u>Exemple de ligne de vie</u> 5 Ko L=100 × H=149</p>
055		<p><u>Longe</u> 3 Ko L=285 × H=110</p>	056		<p><u>Lover un fil</u> 10 Ko L=300 × H=322</p>
057		<p><u>Manille</u> 3 Ko L=113 × H=126</p>	058		<p><u>Maillon rapide</u> 1 Ko L=86 × H=45</p>
059		<p><u>Contrôleur Metrix</u> 11 Ko L=83 × H=174</p>	060		<p><u>Minibrute 8 x Par36</u> 7 Ko L=108 × H=233</p>
061		<p><u>Moteurs</u> 12 Ko L=198 × H=200</p>	062		<p><u>Projecteur Motorisé</u> 3 Ko L=121 × H=100</p>
063		<p><u>Mousqueton</u> 3 Ko L=132 × H=79</p>	064		<p><u>Nacelle Genie</u> 17 Ko L=147 × H=300</p>

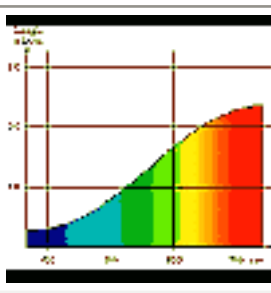
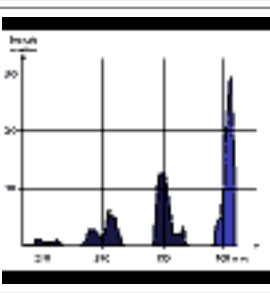



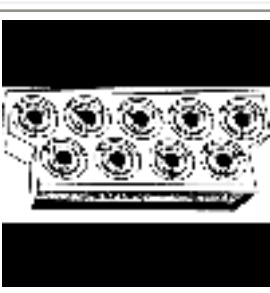

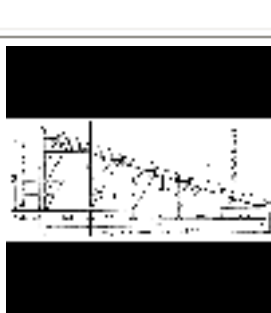

065		<p><u>Nacelle Genie avec embase</u> 23 Ko L=204 × H=300</p>	066		<p><u>Prise P17</u> 11 Ko L=276 × H=234</p>
067		<p><u>PAR 64</u> 6 Ko L=157 × H=170</p>	068		<p><u>Projecteur PC</u> 7 Ko L=164 × H=170</p>
069		<p><u>Disposition d'un orchestre philharmonique</u> 15 Ko L=300 × H=153</p>	070		<p><u>Patience</u> 4 Ko L=300 × H=102</p>
071		<p><u>Pédale d'ascension</u> 10 Ko L=274 × H=256</p>	072		<p><u>Pied avec barre de couplage</u> 3 Ko L=126 × H=175</p>
073		<p><u>Pince cyclo</u> 12 Ko L=300 × H=180</p>	074		<p><u>Exemples de pinces</u> 6 Ko L=300 × H=107</p>
075		<p><u>Pliage d'un Cyclo</u> 8 Ko L=300 × H=321</p>	076		<p><u>Rideau en polichinelle</u> 6 Ko L=300 × H=230</p>
077		<p><u>Rideau en porte-feuille</u> 11 Ko L=300 × H=448</p>	078		<p><u>Machinistes portant un châssis</u> 5 Ko L=200 × H=295</p>

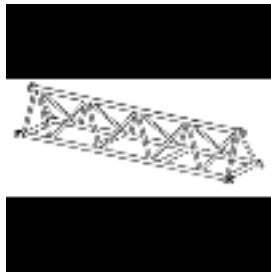

079		<p><u>Projecteur de poursuite</u> 7 Ko L=153 × H=200</p>	080		<p><u>Praticable moderne</u> 13 Ko L=310 × H=162</p>
081		<p><u>Praticable traditionnel</u> 8 Ko L=200 × H=223</p>	082		<p><u>Queue de cochon</u> 4 Ko L=204 × H=92</p>
083		<p><u>Rappel au 8</u> 9 Ko L=298 × H=312</p>	084		<p><u>Rappel spéléo</u> 7 Ko L=250 × H=248</p>
085		<p><u>Mode de manoeuvre des rideaux</u> 11 Ko L=300 × H=289</p>	086		<p><u>La "Roue" électrique</u> 5 Ko L=223 × H=220</p>
087		<p><u>Prise Socapex</u> 14 Ko L=300 × H=110</p>	088		<p><u>Spanset</u> 3 Ko L=300 × H=48</p>
089		<p><u>Synthèse additive</u> [Anim] 30 Ko L=235 × H=227</p>	090		<p><u>Synthèse soustractive</u> [Anim] 27 Ko L=235 × H=227</p>
091		<p><u>Éléments d'une scène démontable</u> 10 Ko L=300 × H=231</p>	092		<p><u>Câble de sécurité</u> 3 Ko L=200 × H=162</p>

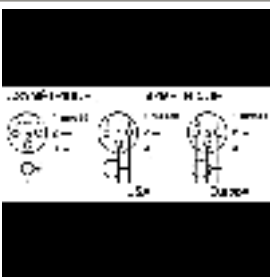

093		<p align="center"><u>Montage de Serre-câbles</u></p> <p align="center">2 Ko L=304 × H=138</p>	094	 <p align="center"><u>Brochage Socapex</u></p> <p align="center">12 Ko L=484 × H=319</p>
095		<p align="center"><u>Connecteur Speakon</u></p> <p align="center">6 Ko L=250 × H=179</p>	096	 <p align="center"><u>Spectre continu</u></p> <p align="center">10 Ko L=275 × H=239</p>
097		<p align="center"><u>Spectre discontinu</u></p> <p align="center">4 Ko L=275 × H=239</p>	098	 <p align="center"><u>Stagebox</u></p> <p align="center">12 Ko L=300 × H=197</p>
099		<p align="center"><u>Strap</u></p> <p align="center">2 Ko L=300 × H=41</p>	100	 <p align="center"><u>Structure plein air Stacco</u></p> <p align="center">21 Ko L=300 × H=165</p>
101		<p align="center"><u>Svoboda</u></p> <p align="center">10 Ko L=300 × H=153</p>	102	 <p align="center"><u>Projecteur Téléscan</u></p> <p align="center">5 Ko L=183 × H=130</p>
103		<p align="center"><u>Tirfor</u></p> <p align="center">11 Ko L=217 × H=203</p>	104	 <p align="center"><u>Touret avec boîtier de patch</u></p> <p align="center">8 Ko L=150 × H=163</p>
105		<p align="center"><u>Racks de Traffic</u></p> <p align="center">26 Ko L=204 × H=290</p>	106	 <p align="center"><u>Coupe tribune</u></p> <p align="center">8 Ko L=400 × H=185</p>





107		<a href="#"><u>Laser Trilite</u></a> 3 Ko L=93 × H=105	108		<a href="#"><u>Truss/pont</u></a> 5 Ko L=300 × H=134
109		<a href="#"><u>Tweeter</u></a> 4 Ko L=200 × H=145	110		<a href="#"><u>Projecteur Vari*lite</u></a> [Anim] 29 Ko L=86 × H=128
111		<a href="#"><u>Wedge</u></a> 4 Ko L=200 × H=170	112		<a href="#"><u>Woofer</u></a> 6 Ko L=200 × H=131
113		<a href="#"><u>Câblage XLR son</u></a> 5 Ko L=375 × H=160	114		<a href="#"><u>Prise Cannon XLR</u></a> 3 Ko L=200 × H=79

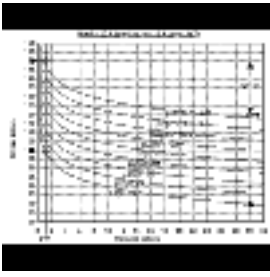
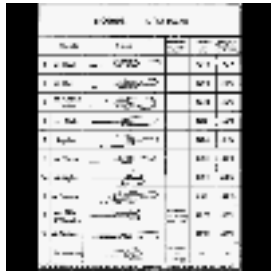

[Retour au début de la liste](#)

**2. Dans les annexes**

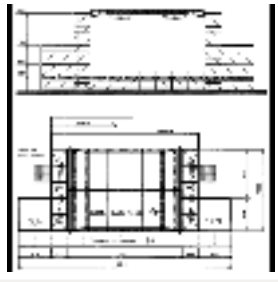
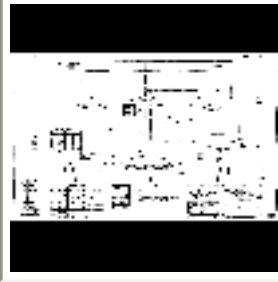
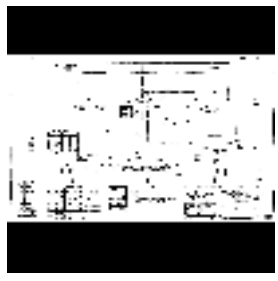
001		<a href="#"><u>Plan de feu</u></a> 22 Ko L=480 × H=640	002		<a href="#"><u>Cage de scène</u></a> 42 Ko L=878 × H=576
003		<a href="#"><u>Graphe puissance sono</u></a> 15 Ko L=300 × H=238	004		<a href="#"><u>Noeuds d'attache</u></a> 15 Ko L=300 × H=391

005		<p align="center"><a href="#">Noeuds de jonction</a></p> <p align="center">15 Ko L=300 × H=328</p>	006		<p align="center"><a href="#">Diagramme des forces</a></p> <p align="center">3 Ko L=307 × H=308</p>
007		<p align="center"><a href="#">Plan Structure Stacco</a></p> <p align="center">17 Ko L=480 × H=505</p>	008		<p align="center"><a href="#">Plan accrochage</a></p> <p align="center">42 Ko L=800 × H=555</p>
009		<p align="center"><a href="#">Prévisualisation 3D accrochage</a></p> <p align="center">76 Ko L=800 × H=493</p>			
	<a href="#">Retour au début de la liste</a>				



<a href="#">Ouvrir le Glossaire en Frames</a>					
<a href="#">Théâtre</a>	<a href="#">Lumière</a>	<a href="#">Son</a>	<a href="#">Structure</a>	<a href="#">Sécurité</a>	<a href="#">Divers</a>
<a href="#">Annexes</a>	<a href="#">Index</a>	<a href="#">Bibliographie</a>	<a href="#">Liens</a>	<a href="#">Quiz</a>	<a href="#">Infos</a>

**Copyright © 1996- 2002 Fred Borzeix.**

Le contenu de ce document peut être redistribué sous les conditions énoncées dans la [Licence pour Documents Libres](#) version 1.1 ou ultérieure.

Version v2.3 du mercredi 28 août 2002 à 16:54

Mise à jour : NaN/NaN/NaN à NaN:NaN:NaN

Contact : E-mail Fred [fborzeix@wanadoo.fr](mailto:fborzeix@wanadoo.fr)

# VIII. Index

## Index des Tableaux

N°	Objet
01	<a href="#">Exemple de conduite plateau</a>
02	<a href="#">Exemple de conduite lumière</a>
03	<a href="#">Emplacements sur scène</a>
04	<a href="#">Annonce des effets</a>
05	<a href="#">Commandements pour régler</a>
06	<a href="#">Coefficients de transmission des gélatines</a>
07	<a href="#">Différente taille de gobos</a>
08	<a href="#">Types de lampe PAR</a>
09	<a href="#">Câblage standard d'un multipaire 6 circuits en Socapex 19 broches</a>
10	<a href="#">Température de couleur</a>
11	<a href="#">Gaz rares</a>
12	<a href="#">Distance régie son</a>
13	<a href="#">CMU de câbles acier courant</a>
14	<a href="#">Facteur de charge</a>
15	<a href="#">Résistance des maillons rapides</a>
16	<a href="#">Résistance résiduelle d'une corde en fonction des noeuds</a>
17	<a href="#">Couleurs et CMU des Spanset</a>
18	<a href="#">Portée maximale des ponts STACCO</a>
19	<a href="#">Charge supportée par un pont triangulaire STACCO de 500 mm</a>
20	<a href="#">Classement des ERP</a>
21	<a href="#">Différence de force choc</a>
22	<a href="#">Modèles de RIA</a>
23	<a href="#">Règles pour les tribunes extérieures</a>
24	<a href="#">Règles pour les tribunes intérieures</a>
25	<a href="#">Largeur des unités de passage</a>

26	<a href="#">Intensité maximale en fonction de la section d'un câble 3 âmes cuivre</a>
27	<a href="#">Exemple de chute de tension en fonction de la section du câble exprimée en Volts par Ampère et par kilomètre</a>
28	<a href="#">Longueur maximale d'un câble en fonction de l'intensité et de la section (chute de tension de 3 %)</a>
29	<a href="#">Calcul de la puissance et l'intensité en fonction du nombre de projecteurs de 1 000 W</a>
30	<a href="#">Nombre de projecteurs de 1 000 W en fonction l'intensité en triphasé</a>
31	<a href="#">Résistance du Velcro</a>



[Ouvrir le Glossaire en Frames](#)

<a href="#">Théâtre</a>	<a href="#">Lumière</a>	<a href="#">Son</a>	<a href="#">Structure</a>	<a href="#">Sécurité</a>	<a href="#">Divers</a>
<a href="#">Annexes</a>	<a href="#">Index</a>	<a href="#">Bibliographie</a>	<a href="#">Liens</a>	<a href="#">Quiz</a>	<a href="#">Infos</a>

---

**Copyright © 1996- 2002 Fred Borzeix.**

Le contenu de ce document peut être redistribué sous les conditions énoncées dans la [Licence pour Documents Libres](#) version 1.1 ou ultérieure.

Version v2.3 du mercredi 28 août 2002 à 16:54

Mise à jour : NaN/NaN/NaN à NaN:NaN:NaN

Contact : E-mail Fred [fborzeix@wanadoo.fr](mailto:fborzeix@wanadoo.fr)

---

# VIII. Index

## Index des Notes

N°	Entrée d'appel	Objet de la note
01	<a href="#">Corde</a>	<a href="#">Superstitions</a>
02	<a href="#">Cour</a>	<a href="#">Origine des termes</a>
03	<a href="#">Cyclo(rama)</a>	<a href="#">Panorama et coupole Fortuny</a>
04	<a href="#">Dessous</a>	<a href="#">Caractéristiques de l'Opéra de Paris</a>
05	<a href="#">Équipe</a>	<a href="#">Forces moyennes de la traction humaine</a>
06	<a href="#">Manteau d'Arlequin</a>	<a href="#">Comédie Italienne</a>
07	<a href="#">Oeil du Prince</a>	<a href="#">Perspective - Leon Battista Alberti</a>
08	<a href="#">Rue</a>	<a href="#">Premiers décors</a>
09	<a href="#">Aircraft</a>	<a href="#">Avions</a>
10	<a href="#">Évêque</a>	<a href="#">Thomas Alva Edison - tungstène</a>
11	<a href="#">Jeux d'orgues</a>	<a href="#">Gaz - Philippe Lebon - dates</a>
12	<a href="#">Température de couleur</a>	<a href="#">Max Planck</a>
13	<a href="#">Température de couleur</a>	<a href="#">Lord Kelvin - mired</a>
14	<a href="#">Blindage</a>	<a href="#">Michael Faraday</a>
15	<a href="#">Décibel</a>	<a href="#">Alexander Graham Bell</a>
16	<a href="#">Décibel</a>	<a href="#">Loi de Weber-Fechner - formule de Stanley S. Stevens</a>
17	<a href="#">Décibel</a>	<a href="#">Logarithme - John Napier</a>
18	<a href="#">Décibel</a>	<a href="#">Pression - Blaise Pascal - Isaac Newton</a>
19	<a href="#">Hertz</a>	<a href="#">Heinrich Hertz</a>
20	<a href="#">MIDI</a>	<a href="#">Création</a>
21	<a href="#">Sampler</a>	<a href="#">Claude Elwood Shannon - Warren Weaver - fréquence de Nyquist</a>
22	<a href="#">Noeud</a>	<a href="#">Procédé mnémotechnique</a>
23	<a href="#">Rigging</a>	<a href="#">Points au dessus du public</a>
24	<a href="#">Spanset</a>	<a href="#">Élingue</a>



25	<a href="#">Cluque</a>	<a href="#">Vigilance</a>
26	<a href="#">Cordage</a>	<a href="#">UIAA</a>
27	<a href="#">Alim(entation)</a>	<a href="#">James Joule - travail</a>
28	<a href="#">Alim(entation)</a>	<a href="#">Supra-conductivité</a>
29	<a href="#">Alim(entation)</a>	<a href="#">Georg Ohm</a>
30	<a href="#">Ammoniac</a>	<a href="#">Couche d'ozone</a>
31	<a href="#">Carbo(-glace)</a>	<a href="#">Combustion d'huile</a>
32	<a href="#">KVA_WATT</a>	<a href="#">James Watt - puissance</a>
33	<a href="#">KVA_WATT</a>	<a href="#">Alessandro Volta</a>
34	<a href="#">KVA_WATT</a>	<a href="#">André-Marie Ampère</a>
35	<a href="#">Semi(-remorque)</a>	<a href="#">Port de charge</a>



<a href="#">Ouvrir le Glossaire en Frames</a>					
<a href="#">Théâtre</a>	<a href="#">Lumière</a>	<a href="#">Son</a>	<a href="#">Structure</a>	<a href="#">Sécurité</a>	<a href="#">Divers</a>
<a href="#">Annexes</a>	<a href="#">Index</a>	<a href="#">Bibliographie</a>	<a href="#">Liens</a>	<a href="#">Quiz</a>	<a href="#">Infos</a>

**Copyright © 1996- 2002 Fred Borzeix.**

Le contenu de ce document peut être redistribué sous les conditions énoncées dans la [Licence pour Documents Libres](#) version 1.1 ou ultérieure.

Version v2.3 du mercredi 28 août 2002 à 16:54

Mise à jour : NaN/NaN/NaN à NaN:NaN:NaN

Contact : E-mail Fred [fborzeix@wanadoo.fr](mailto:fborzeix@wanadoo.fr)

# VIII. Index

## Index des Traductions

1. [Anglais/Français](#)
2. [Français/Anglais](#)



Anglais - > Français		
<b>- A -</b>		
<a href="#">AIRCRAFT</a>	Avion	
All access	Tout accès	voir : <a href="#">Backstage</a>
<a href="#">ARENA</a>	Arène	
<b>- B -</b>		
<a href="#">BACKCLOTH</a>	Toile de fond	
<a href="#">BACKDROP</a>	Toile de fond	
<a href="#">BACKLIGHT</a>	Contre-jour (projecteur)	
<a href="#">BACKLINE</a>	Instruments	
Backliner	Technicien spécialiste instruments	voir : <a href="#">Backline</a>
<a href="#">BACKSTAGE</a>	Arrière-scène	
<a href="#">BACKUP</a>	Copie de sauvegarde	
<a href="#">BARN DOOR</a>	<a href="#">Volets</a>	
<a href="#">BASKET</a>	Élingue en panier	
Bass drum	Grosse caisse	voir : <a href="#">Drums</a>
Biner	<a href="#">Mousqueton (Carabiner)</a>	
<a href="#">BLACK OUT</a>	Noir sec	

<a href="#">BOOM</a>	Mat de charge, <a href="#">Portant</a>	
<a href="#">BOOSTER</a>	Amplificateur	
<a href="#">BORDER</a>	<a href="#">Frise</a>	
<a href="#">BRIDLE</a>	<a href="#">Bretelle</a>	
<a href="#">BUMPER</a>	Pare-chocs, support d'accrochage	
<a href="#">BURLAP</a>	Toile de jute	
<a href="#">BUZZ</a>	Bourdonnement	
<a href="#">BY-PASS</a>	Dérivation	
<b>- C -</b>		
<a href="#">CABINET</a>	Coffret, enceinte	
<a href="#">CABLE PICK</a>	Ramasse câble	
<a href="#">CALL</a>	Appel	
<a href="#">CARABINER</a>	<a href="#">Mousqueton</a>	
<a href="#">CARPENTER</a>	Charpentier, <a href="#">machiniste</a>	
Carpentry	<a href="#">Machinerie</a>	voir : <a href="#">Carpenter</a>
Caterer	Personnel du catering	voir : <a href="#">Catering</a>
<a href="#">CATERING</a>	Cantine	
<a href="#">CHANNEL</a>	Canal	
<a href="#">CHASER</a>	<a href="#">Chenillard</a>	
Choke	Étrangler	voir : <a href="#">Cravate</a>
<a href="#">CLAMP</a>	Serre-joint, collier	
<a href="#">CLEARANCE</a>	Dégagement	
<a href="#">CLEARUP</a>	Dégagement, tirant d'air	
<a href="#">CLEAT</a>	Taquet, <a href="#">sauterelle</a>	
<a href="#">CLIMBER</a>	Grimpeur	
<a href="#">CLUSTER</a>	Grappe	
<a href="#">COLOR CHANGER</a>	Changeur de couleur	

<a href="#">COMPUTER</a>	Ordinateur	
Cookie	Gateau, gobo	voir : <a href="#">Gobo</a>
<a href="#">CRASH BARRIER</a>	Barrières anti écrasement de devant de scène	
<a href="#">CREW</a>	Équipage	
<a href="#">CROSS-OVER</a>	Traverser, <a href="#">filtre</a> séparateur	
<a href="#">CUE</a>	Signal, top, <a href="#">effet (Lumière)</a>	
Cut	Couper, sec	voir : <a href="#">Effet (Lumière)</a>
<b>- D -</b>		
<a href="#">DATA</a>	Données, câble DMX	
<a href="#">DAY OFF</a>	Jour de repos	
<a href="#">DELAY</a>	Délai, retard	
<a href="#">DI BOX</a>	Boîte d'injection directe	
<a href="#">DIGITAL</a>	Numérique	
<a href="#">DIMMER</a>	<a href="#">Gradateur</a>	
<a href="#">DIVERSITY</a>	Diversité	
<a href="#">DOCK</a>	Quai, magasin	
Dolly(ies)	Chariot, trépied roulant	voir : <a href="#">Runway</a>
<a href="#">DOWNSTAGE</a>	Face	
<a href="#">DRESSER</a>	Habilleuse	
<a href="#">DRESSING ROOM</a>	Loge	
<a href="#">DROPLIGHT</a>	Douche (projecteur)	
<a href="#">DRUMS</a>	Batterie, tambour	
<b>- E -</b>		
<a href="#">ENCORE</a>	Rappel, bis	
<b>- F -</b>		
Fade in	Temps d'apparition	voir : <a href="#">Effet (Lumière)</a>
Fade out	Temps de disparition	voir : <a href="#">Effet (Lumière)</a>

<a href="#">FADER</a>	Affaiblir	
<a href="#">FEEDBACK</a>	Boucle de rétroaction, <a href="#">larsen</a>	
<a href="#">FILL-AIR</a>	Système de communication pour annonce	
Fill in	Renfort de sono	voir : <a href="#">Front fill</a>
<a href="#">FLAT</a>	<a href="#">Châssis</a>	
<a href="#">FLIGHT CASE</a>	Caisse de vol	
<a href="#">FLY</a>	Voler, <a href="#">appuyer</a>	
Fly case	Caisse de vol	voir : <a href="#">Flight case</a>
Flyman	Cintrier	voir : <a href="#">Cintre</a>
<a href="#">Flies</a>	<a href="#">Cintre</a>	
<a href="#">FLOOD(light)</a>	Inonder, lumière diffuse (projecteur)	
<a href="#">FOCUS</a>	Mise au point, réglage projecteurs	
<a href="#">FOH</a>	Emplacement des <a href="#">régies</a> en salle	
Foldback	Auxiliaire pour retour	voir : <a href="#">Retours</a>
Follow spot	<a href="#">Poursuite</a>	
<a href="#">FOOT</a>	Pied (unité)	
<a href="#">FORKLIFT</a>	Chariot élévateur	
<a href="#">FRONT FILL</a>	Renfort de sono	
<a href="#">FROST</a>	Givre, <a href="#">gélatine diffuseur</a>	
Full up	<a href="#">Plein feu</a>	voir : <a href="#">Black out</a>
<b>- G -</b>		
Gaffer	Chef <a href="#">électro</a> , bande adhésive	
<a href="#">GAFFA (tape)</a>	Bande adhésive	
<a href="#">GEL</a>	<a href="#">Gélat(ine)</a>	
<a href="#">GET IN</a>	Déchargement	
<a href="#">GET OUT</a>	Chargement	

<a href="#">GHOST LOAD</a>	Lampe fantôme servant de charge	
<a href="#">GHOST LAMP</a>	<a href="#">Servante</a>	
<a href="#">GIG</a>	Concert	
<a href="#">GROUND SUPPORT</a>	Appui au sol	
Groundman	Préparateur rigging au sol	voir : <a href="#">Rigging</a>
<a href="#">GROUPEMAN</a>	Groupiste s'occupant des groupes électrogènes	
<a href="#">GUEST</a>	Invité	
<b>- H -</b>		
<a href="#">HAULING</a>	Hissage, mouflage	
<a href="#">HEADS</a>	Têtes (Attention aux)	
Hi-hat	Charleston	voir : <a href="#">Drums</a>
<a href="#">HI-TOWER</a>	Tour de levage	
<a href="#">HOSPITALITY</a>	Loges réservée aux invités	
<a href="#">HOUSE</a>	Salle coté spectateurs	
<a href="#">HOUSE LIGHTS</a>	Éclairage de la salle	
Hum	<a href="#">Buzz</a>	
<b>- I -</b>		
Inch	Pouce (unité)	voir : <a href="#">Foot</a>
<a href="#">INTERMISSION</a>	Entracte	
<b>- J -</b>		
<a href="#">JAM</a>	Confiture, boeuf	
<b>- K -</b>		
<a href="#">KEYBOARDS</a>	Claviers	
<b>- L -</b>		
<a href="#">LAY OUT</a>	<a href="#">Plantation</a>	
<a href="#">LEG</a>	<a href="#">Pendrilla</a> , épanoui	voir : <a href="#">Alim</a>

<a href="#">LEVEL</a>	Niveau	
<a href="#">LIGHTS CHECK</a>	<a href="#">Plein feu</a> pour vérifier les projecteurs	
<a href="#">Lighting plot</a>	<a href="#">Plan de feu</a>	
LIME	<a href="#">Poursuite</a>	voir : <a href="#">Lime(light)</a>
<a href="#">LIME(light)</a>	Lumière produite par la combustion de la chaux	
<a href="#">LINE</a>	<a href="#">Fil</a>	
<a href="#">LINE CHECK</a>	Vérification des modulations et sorties HP	
<a href="#">LOAD IN</a>	Déchargement	
<a href="#">LOAD OUT</a>	Chargement	
<a href="#">LORRY</a>	<a href="#">Parisienne</a> (échelle en)	
Loudness	Force d'un bruit	voir : <a href="#">Isophonie</a>
<a href="#">LOWER OUT</a>	<a href="#">Charger</a>	
<a href="#">LX</a>	Lumières	
<b>- M -</b>		
<a href="#">MERCHANDISING</a>	Marchandisage	
<a href="#">MESH</a>	Tissu à maille	
<a href="#">MIDS</a>	Médium (son)	
Mile	Mile (unité)	voir : <a href="#">Foot</a>
<a href="#">MONITORS</a>	<a href="#">Retours</a>	
Monitoring	Contrôle en live	voir : <a href="#">Monitors</a>
<b>- N -</b>		
<b>- O -</b>		
Opening act	Première partie	voir : <a href="#">Support act</a>
Opposite Prompt side	Coté opposé au <a href="#">prompter</a> , <a href="#">jardin</a>	voir : <a href="#">Cour</a>
<b>- P -</b>		



<a href="#">PA SYSTEM</a>	Sono de diffusion	
PA WING	<a href="#">Aile de son</a>	
<a href="#">PAN POT</a>	Potentiomètre panoramique	
Pass	Laisser-passer	voir : <a href="#">Backstage</a>
<a href="#">PATCH</a>	Branchement	
<a href="#">PATCHBAY</a>	Baie de brassage	
Patcher	Raccorder les lignes aux <a href="#">gradateurs</a>	voir : <a href="#">Patch</a>
Pebbles	<a href="#">Martelé</a> (projecteur)	
Pin patch	Matrice de fiches	voir : <a href="#">Patch</a>
<a href="#">PLOT</a>	Tracer un plan	
<a href="#">PROD(uction) MANAGER</a>	Directeur de production	
<a href="#">PROFILE</a>	<a href="#">Découpe</a>	
Prompt side	Coté <a href="#">prompter</a> , <a href="#">cour</a>	voir : <a href="#">Cour</a>
<a href="#">PROMPTER</a>	Souffleur, moniteur vidéo	
<a href="#">PROP(erty)</a>	Propriété, accessoires	
Pull-back	Tirage en arrière	voir : <a href="#">Cluster</a>
- Q -		
- R -		
<a href="#">RACK</a>	Râtelier d'appareils	
<a href="#">REHEARSAL</a>	Répétition	
<a href="#">REMOTE CONTROL</a>	Télécommande	
<a href="#">RIDER</a>	Annexe du contrat	
Rigger	Accrocheur	voir : <a href="#">Rigging</a>
<a href="#">RIGGING</a>	Accrochage	
<a href="#">RISER</a>	<a href="#">Praticable</a>	
Road case	Caisse de tournée	voir : <a href="#">Flight case</a>
<a href="#">ROADIE</a>	Technicien en tournée	

<a href="#">RUNNER</a>	Coursier	
<a href="#">RUNWAY</a>	Piste d'envol	
<b>- S -</b>		
Safe Working Load (SWL)	Charge de travail sans danger	voir : <a href="#">CMU</a>
<a href="#">SAMPLER</a>	Échantillonneur	
<a href="#">SCAF(folder)</a>	Monteur d' <a href="#">échafaudage</a>	
<a href="#">SCAN</a>	Balayer, examiner	
<a href="#">SCANNER</a>	Projecteur motorisé asservi	
<a href="#">SCRIM</a>	Tulle	
Scroller	Défilant	voir : <a href="#">Color changer</a>
<a href="#">SET(tings)</a>	Décors	
<a href="#">SHACKLE</a>	<a href="#">Manille</a>	
Sharp	Net	voir : <a href="#">Focus</a>
<a href="#">SHUNT</a>	Bretelle de dérivation	
<a href="#">SHUTTER</a>	Obturateur, diaphragme, <a href="#">couteau</a>	
<a href="#">SIDE FILL</a>	<a href="#">Retour</a> latéral	
<a href="#">SILK</a>	Soie, <a href="#">gélatine diffuseur</a>	
Sling	<a href="#">Élingue</a>	
<a href="#">SNAKE</a>	Serpent, <a href="#">multi</a> (paire)	
<a href="#">SNAP HOOK</a>	<a href="#">Mousqueton</a>	
Snare	Caisse claire	voir : <a href="#">Drums</a>
Soft	Doux, flou	voir : <a href="#">Focus</a>
Soft patch	Patch électronique (logiciel)	voir : <a href="#">Patch</a>
<a href="#">SOLD OUT</a>	Complet	
<a href="#">SOUND CHECK</a>	<a href="#">Balance</a>	
<a href="#">SPARE</a>	Matériel en rab, en double	
<a href="#">SPOT(light)</a>	Projecteur au faisceau serré	

<a href="#">STACK</a>	Empiler, empilement	
<a href="#">STAFF</a>	Personnel (d'encadrement)	
<a href="#">STAGE BOX</a>	Boîtier de scène	
<a href="#">STAGE HAND</a>	<a href="#">Machiniste</a>	
Stage left	<a href="#">Cour</a>	
<a href="#">STAGE MANAGER</a>	Régisseur	
Stage right	<a href="#">Jardin</a>	
<a href="#">STEEL</a>	<a href="#">Élingue</a>	
<a href="#">STRAP</a>	Sangle plate à tendeur à rochet	
<a href="#">SUPPORT ACT</a>	Première partie	
Support band	Groupe en première partie	voir : <a href="#">Support act</a>
Switch	Interrupteur	voir : <a href="#">SWITCHBOARD</a>
<a href="#">SWITCHBOARD</a>	<a href="#">Console, jeu d'orgues</a>	
<b>- T -</b>		
<a href="#">TABS</a>	Rideau de scène	
<a href="#">TAPE</a>	Bande, scotch	
Team	Équipe sportive	voir : <a href="#">Crew</a>
<a href="#">TECHIE</a>	Technicien	
Template	Patron, gabarit	voir : <a href="#">Gobo</a>
<a href="#">TIP</a>	Basculer, renverser	
<a href="#">TOOLBOX</a>	Caisse à outils	
<a href="#">TOUR MANAGER</a>	Administrateur de la tournée	
<a href="#">TRACK</a>	Piste, <a href="#">patience</a>	
<a href="#">TRAFFIC</a>	Insertion d' <a href="#">effets son</a>	
<a href="#">TRAVELLER</a>	Voyageur, rideau coulissant	
<a href="#">TREBLES</a>	Aiguë (son)	
<a href="#">TRUSS</a>	Pont	

<a href="#">TUNING ROOM</a>	Loge spéciale pour accorder les instruments acoustiques	
Tweeter	Haut-parleur des aiguës	voir : <a href="#">Filtre</a>
<b>- U -</b>		
<a href="#">UPSTAGE</a>	<a href="#">Lointain</a>	
<b>- V -</b>		
<a href="#">VENUE</a>	Salle du spectacle	
<b>- W -</b>		
<a href="#">WARDROBE</a>	Penderie, magasin des costumes	
<a href="#">WASH</a>	Laver, ambiance (projecteur)	
<a href="#">WEDGE</a>	Coin, bain de pied	
<a href="#">WING</a>	<a href="#">Coulisses</a>	
<a href="#">WIRELESS</a>	Sans-fil, <a href="#">HF</a>	
<a href="#">WORKLIGHTS</a>	<a href="#">Services</a> (projecteur)	
Woofers	Haut-parleur des graves	voir : <a href="#">Filtre</a>
<b>- X -</b>		
<b>- Y -</b>		
<a href="#">YOKE</a>	<a href="#">Lyre</a>	
Yard	Yard (unité)	voir : <a href="#">Foot</a>
<b>- Z -</b>		
 <a href="#">Retour au début de la liste</a>		
<b>Français -&gt; Anglais</b>		
<b>- A -</b>		
Accessoires	<a href="#">PROP(perty)</a>	
Accrochage	<a href="#">RIGGING</a>	
Accrocheur	Rigger	voir : <a href="#">Rigging</a>
Administrateur de la tournée	<a href="#">TOUR MANAGER</a>	

Affaiblir	<a href="#">FADER</a>	
Aiguë (son)	<a href="#">TREBLES</a>	
<a href="#">Aile de son</a>	PA WING	
Ambiance (projecteur)	<a href="#">WASH</a>	
Amplificateur	<a href="#">BOOSTER</a>	
Annexe du contrat	<a href="#">RIDER</a>	
Appel	<a href="#">CALL</a>	
Appui au sol	<a href="#">GROUND SUPPORT</a>	
<a href="#">Appuyer</a>	<a href="#">FLY</a>	
Arène	<a href="#">ARENA</a>	
Arrière-scène	<a href="#">BACKSTAGE</a>	
Auxiliaire pour retour	Foldback	voir : <a href="#">Retours</a>
Avion	<a href="#">AIRCRAFT</a>	
<b>- B -</b>		
Baie de brassage	<a href="#">PATCHBAY</a>	
Bain de pied	<a href="#">WEDGE</a>	
<a href="#">Balance</a>	<a href="#">SOUND CHECK</a>	
Balayer	<a href="#">SCAN</a>	
Bande adhésive	<a href="#">GAFFA (tape)</a>	
Bande	<a href="#">TAPE</a>	
Barrières anti écrasement de devant de scène	<a href="#">CRASH BARRIER</a>	
Basculer	<a href="#">TIP</a>	
Batterie	<a href="#">DRUMS</a>	
Boeuf	<a href="#">JAM</a>	
Boîte d'injection directe	<a href="#">DI BOX</a>	
Boîtier de scène	<a href="#">STAGE BOX</a>	
Boucle de rétroaction	<a href="#">FEEDBACK</a>	

Bourdonnement	<a href="#">BUZZ</a>	
Branchement	<a href="#">PATCH</a>	
<a href="#">Bretelle</a>	<a href="#">BRIDLE</a>	
Bretelle de dérivation	<a href="#">SHUNT</a>	
<a href="#">Buzz</a>	Hum	
<b>- C -</b>		
Caisse à outils	<a href="#">TOOLBOX</a>	
Caisse claire	Snare	voir : <a href="#">Drums</a>
Caisse de tournée	Road case	voir : <a href="#">Flight case</a>
Caisse de vol	<a href="#">FLIGHT CASE</a>	
Canal	<a href="#">CHANNEL</a>	
Cantine	<a href="#">CATERING</a>	
<a href="#">Châssis</a>	<a href="#">FLAT</a>	
Changeur de couleur	<a href="#">COLOR CHANGER</a>	
Charge de travail sans danger	Safe Working Load (SWL)	voir : <a href="#">CMU</a>
Chargement	<a href="#">GET OUT</a> ou <a href="#">LOAD OUT</a>	
<a href="#">Charger</a>	<a href="#">LOWER OUT</a>	
Chariot élévateur	<a href="#">FORKLIFT</a>	
Charleston	Hi-hat	voir : <a href="#">Drums</a>
Charpentier	<a href="#">CARPENTER</a>	
Chef <a href="#">électro</a>	Gaffer	
<a href="#">Chenillard</a>	<a href="#">CHASER</a>	
<a href="#">Cintre</a>	<a href="#">Flies</a>	
Cintrier	Flyman	voir : <a href="#">FLY</a>
Claviers	<a href="#">KEYBOARDS</a>	
Collier	<a href="#">CLAMP</a>	
Complet	<a href="#">SOLD OUT</a>	

Concert	<a href="#">GIG</a>	
Contrôle en live	Monitoring	voir : <a href="#">Monitors</a>
Contre-jour (projecteur)	<a href="#">BACKLIGHT</a>	
Copie de sauvegarde	<a href="#">BACKUP</a>	
Coté <a href="#">prompter</a>	Prompt side	voir : <a href="#">Cour</a>
Coté opposé au <a href="#">prompter</a>	Opposite Prompt side	voir : <a href="#">Cour</a>
<a href="#">Coulisses</a>	<a href="#">WING</a>	
Couper	Cut	voir : <a href="#">Effet (Lumière)</a>
<a href="#">Cour</a>	Stage left	
Coursier	<a href="#">RUNNER</a>	
<a href="#">Couteau</a>	<a href="#">SHUTTER</a>	
<a href="#">CRAVATE</a>	Choke	

## - D -

Déchargement	<a href="#">GET IN</a> ou <a href="#">LOAD IN</a>	
Décors	<a href="#">SET(tings)</a>	
<a href="#">DéCOUPE</a>	<a href="#">PROFILE</a>	
Défilant	Scroller	voir : <a href="#">Color changer</a>
Dégagement	<a href="#">CLEARANCE</a>	
Délai	<a href="#">DELAY</a>	
Dérivation	<a href="#">BY-PASS</a>	
<a href="#">Diffuseur (Gélatine)</a>	<a href="#">FROST</a> , <a href="#">SILK</a>	
Directeur de production	<a href="#">PROD(uction) MANAGER</a>	
Diversité	<a href="#">DIVERSITY</a>	
Données	<a href="#">DATA</a>	
Douche (projecteur)	<a href="#">DROPLIGHT</a>	

## - E -

Échantillonneur	<a href="#">SAMPLER</a>	
Éclairage de la salle	<a href="#">HOUSE LIGHTS</a>	



<a href="#">Effet</a>	<a href="#">CUE</a>	
<a href="#">Élingue</a>	<a href="#">STEEL, Sling</a>	
Élingue en panier	<a href="#">BASKET</a>	
Enceinte	<a href="#">CABINET</a>	
Empilement	<a href="#">STACK</a>	
Emplacement des <a href="#">régies</a> en salle	<a href="#">FOH</a>	
Entracte	<a href="#">INTERMISSION</a>	
Épanoui	Leg	voir : <a href="#">Alim</a>
Équipage	<a href="#">CREW</a>	
Équipe sportive	Team	voir : <a href="#">Crew</a>
<b>- F -</b>		
Face	<a href="#">DOWNSTAGE</a>	
<a href="#">Fil</a>	<a href="#">LINE</a>	
<a href="#">Filtre</a> séparateur	<a href="#">CROSS-OVER</a>	
Flou	Soft	voir : <a href="#">Focus</a>
Force (d'un bruit)	Loudness	voir : <a href="#">Isophonie</a>
<a href="#">Frise</a>	<a href="#">BORDER</a>	
<b>- G -</b>		
Gabarit	Template	voir : <a href="#">Gobo</a>
<a href="#">Gélat(ine)</a>	<a href="#">GEL</a>	
<a href="#">Gélatine</a> diffuseur	<a href="#">FROST, SILK</a>	
Gobo	Cookie	voir : <a href="#">Gobo</a>
<a href="#">Gradateur</a>	<a href="#">DIMMER</a>	
Grappe	<a href="#">CLUSTER</a>	
Grimpeur	<a href="#">CLIMBER</a>	
Grosse caisse	Bass drum	voir : <a href="#">Drums</a>
Groupe en première partie	Support band	voir : <a href="#">Support act</a>

Groupiste s'occupant des groupes électrogènes	<a href="#">GROUPMAN</a>	
<b>- H -</b>		
Habilleuse	<a href="#">DRESSER</a>	
Haut-parleur des aiguës	Tweeter	voir : <a href="#">Filtre</a>
Haut-parleur des graves	Woofers	voir : <a href="#">Filtre</a>
Hissage	<a href="#">HAULING</a>	
<b>- I -</b>		
Insertion d' <a href="#">effets son</a>	<a href="#">TRAFFIC</a>	
Instruments	<a href="#">BACKLINE</a>	
Interrupteur	Switch	voir : <a href="#">SWITCHBOARD</a>
Invité	<a href="#">GUEST</a>	
<b>- J -</b>		
<a href="#">Jardin</a>	Stage right	
<a href="#">Jeu d'orgues</a>	<a href="#">SWITCHBOARD</a>	
Jour de repos	<a href="#">DAY OFF</a>	
<b>- K -</b>		
<b>- L -</b>		
Laisser-passer	Pass	voir : <a href="#">Backstage</a>
Lampe fantôme servant de charge	<a href="#">GHOST LOAD</a>	
Loge spéciale pour accorder les instruments acoustiques	<a href="#">TUNING ROOM</a>	
Loge	<a href="#">DRESSING ROOM</a>	
Loges réservée aux invités	<a href="#">HOSPITALITY</a>	
<a href="#">Lointain</a>	<a href="#">UPSTAGE</a>	
Lumière diffuse (projecteur)	<a href="#">FLOOD(light)</a>	
Lumière produite par la combustion de la chaux	<a href="#">LIME(light)</a>	

Lumières	<a href="#">LX</a>	
<a href="#">Lyre</a>	<a href="#">YOKE</a>	
<b>- M -</b>		
<a href="#">Machinerie</a>	Carpentry	voir : <a href="#">Carpenter</a>
<a href="#">Machiniste</a>	<a href="#">STAGE HAND</a>	
Magasin des costumes	<a href="#">WARDROBE</a>	
<a href="#">Manille</a>	<a href="#">SHACKLE</a>	
Marchandisage	<a href="#">MERCHANDISING</a>	
<a href="#">Martelé</a> (projecteur)	Pebbles	
Mat de charge	<a href="#">BOOM</a>	
Matériel en rab	<a href="#">SPARE</a>	
Matrice de fiches	Pin patch	voir : <a href="#">Patch</a>
Médium (son)	<a href="#">MIDS</a>	
Mile (unité)	Mile	voir : <a href="#">Foot</a>
Mise au point	<a href="#">FOCUS</a>	
Monteur d' <a href="#">échafaudage</a>	<a href="#">SCAF(folder)</a>	
<a href="#">Mousqueton</a>	<a href="#">CARABINER</a> , <a href="#">SNAP HOOK</a>	
<a href="#">Multi</a> (paire)	<a href="#">SNAKE</a>	
<b>- N -</b>		
Net	Sharp	voir : <a href="#">Focus</a>
Niveau	<a href="#">LEVEL</a>	
Noir sec	<a href="#">BLACK OUT</a>	
Numérique	<a href="#">DIGITAL</a>	
<b>- O -</b>		
Ordinateur	<a href="#">COMPUTER</a>	
<b>- P -</b>		
<a href="#">Parisienne</a> (échelle en)	<a href="#">LORRY</a>	

Patch logiciel	Soft patch	voir : <a href="#">Patch</a>
<a href="#">Patience</a>	<a href="#">TRACK</a>	
<a href="#">Pendrillon</a>	<a href="#">LEG</a>	
Personnel (d'encadrement)	<a href="#">STAFF</a>	
Personnel du catering	Caterer	voir : <a href="#">Catering</a>
Pied (unité)	<a href="#">FOOT</a>	
Piste d'envol	<a href="#">RUNWAY</a>	
<a href="#">Plan de feu</a>	<a href="#">Lighting plot</a>	
<a href="#">Plantation</a>	<a href="#">LAY OUT</a>	
<a href="#">Plein feu</a> pour vérifier les projecteurs	<a href="#">LIGHTS CHECK</a>	
<a href="#">Plein feu</a>	Full up	voir : <a href="#">Black out</a>
Pont	<a href="#">TRUSS</a>	
Potentiomètre panoramique	<a href="#">PAN POT</a>	
Pouce (unité)	Inch	voir : <a href="#">Foot</a>
<a href="#">Poursuite</a>	Follow spot, LIME	voir : <a href="#">Lime(light)</a>
<a href="#">Praticable</a>	<a href="#">RISER</a>	
Préparateur rigging au sol	Groundman	voir : <a href="#">Rigging</a>
Première partie	<a href="#">SUPPORT ACT</a> , opening act	
Projecteur au faisceau serré	<a href="#">SPOT(light)</a>	
Projecteur motorisé asservi	<a href="#">SCANNER</a>	
<b>- Q -</b>		
Quai	<a href="#">DOCK</a>	
<b>- R -</b>		
Râtelier d'appareils	<a href="#">RACK</a>	
Régisseur	<a href="#">STAGE MANAGER</a>	
Répétition	<a href="#">REHEARSAL</a>	

Raccorder les lignes aux <a href="#">gragateurs</a>	Patcher	voir : <a href="#">Patch</a>
Ramasse câble	<a href="#">CABLE PICK</a>	
Rappel	<a href="#">ENCORE</a>	
Renfort de sono	<a href="#">FRONT FILL</a> , Fill in	
<a href="#">Retours</a>	<a href="#">MONITORS</a>	
<a href="#">Retour</a> latéral	<a href="#">SIDE FILL</a>	
Rideau coulissant	<a href="#">TRAVELLER</a>	
Rideau de scène	<a href="#">TABS</a>	
<b>- S -</b>		
Salle coté spectateurs	<a href="#">HOUSE</a>	
Salle du spectacle	<a href="#">VENUE</a>	
Sangle plate à tendeur à rochet	<a href="#">STRAP</a>	
Sans-fil	<a href="#">WIRELESS</a>	
<a href="#">Sauterelle</a>	<a href="#">CLEAT</a>	
<a href="#">Servante</a>	<a href="#">GHOST LAMP</a>	
<a href="#">Services</a> (projecteur)	<a href="#">WORKLIGHTS</a>	
Soie	<a href="#">SILK</a>	
Sono de diffusion	<a href="#">PA SYSTEM</a>	
Souffleur	<a href="#">PROMPTER</a>	
Support d'accrochage	<a href="#">BUMPER</a>	
Système de communication pour annonce	<a href="#">FILL-AIR</a>	
<b>- T -</b>		
Taquet	<a href="#">CLEAT</a>	
Télécommande	<a href="#">REMOTE CONTROL</a>	
Technicien	<a href="#">TECHIE</a>	
Technicien en tournée	<a href="#">ROADIE</a>	

Technicien spécialiste instruments	Backliner	voir : <a href="#">Backline</a>
Temps d'apparition	Fade in	voir : <a href="#">Effet (Lumière)</a>
Temps de disparition	Fade out	voir : <a href="#">Effet (Lumière)</a>
Têtes (Attention aux)	<a href="#">HEADS</a>	
Tissu à maille	<a href="#">MESH</a>	
Tirage en arrière	Pull-back	voir : <a href="#">Cluster</a>
Tirant d'air	<a href="#">CLEARUP</a>	
Toile de fond	<a href="#">BACKCLOTH</a> , backdrop	
Toile de jute	<a href="#">BURLAP</a>	
Tour de levage	<a href="#">HI -TOWER</a>	
Tout accès	All access	voir : <a href="#">Backstage</a>
Tracer un plan	<a href="#">PLOT</a>	
Trépied roulant	Dolly(ies)	voir : <a href="#">Runway</a>
Tulle	<a href="#">SCRIM</a>	
- U -		
- V -		
Vérification des modulations et sorties HP	<a href="#">LINE CHECK</a>	
<a href="#">Volets</a>	<a href="#">BARN DOOR</a>	
- W -		
- X -		
- Y -		
- Z -		
Yard (unité)	Yard	voir : <a href="#">Foot</a>
 <a href="#">Retour au début de la liste</a>		



## [Ouvrir le Glossaire en Frames](#)

<u><a href="#">Théâtre</a></u>	<u><a href="#">Lumière</a></u>	<u><a href="#">Son</a></u>	<u><a href="#">Structure</a></u>	<u><a href="#">Sécurité</a></u>	<u><a href="#">Divers</a></u>
<u><a href="#">Annexes</a></u>	<u><a href="#">Index</a></u>	<u><a href="#">Bibliographie</a></u>	<u><a href="#">Liens</a></u>	<u><a href="#">Quiz</a></u>	<u><a href="#">Infos</a></u>

**Utilisez le moteur de recherche Atomz pour trouver une expression dans le Glossaire :**

---

**Copyright © 1996- 2002 Fred Borzeix.**

Le contenu de ce document peut être redistribué sous les conditions énoncées dans la [Licence pour Documents Libres](#) version 1.1 ou ultérieure.

Version v2.3 du mercredi 28 août 2002 à 16:54

Mise à jour : NaN/NaN/NaN à NaN:NaN:NaN

Contact : E-mail Fred [fborzeix@wanadoo.fr](mailto:fborzeix@wanadoo.fr)

---



# Petite bibliographie de livres techniques pour le spectacle

Bibliographie [Modification](#)

1. [Lexique](#)
2. [Machinerie](#)
3. [Lumières](#)
4. [Son](#)
5. [Structure, levage, accrochage](#)
6. [Sécurité](#)
7. [Divers](#)
8. [Mémentos](#)
9. [Revue](#)
10. [Adresses VPC](#)
11. [Ajouter, retirer, commenter un livre](#)

## 1 - Lexique

Auteurs	Titre et Éditeur	Prix *
<b>Indispensable</b>		
Michel LADJ	<b>Le Lexique de la Scène</b> <a href="#">Éditions AS</a> 1998 ISBN : 2-912017-06-8	220 FFR (33,54 €)
André BATAILLE	<b>Lexique de la Machinerie Théâtrale</b> Édition <a href="#">Librairie Théâtrale</a> 1989 ISBN : 2-7349-0070-X	62 FFR (9,45 €)
Alain ROY	<b>Dictionnaire raisonné &amp; illustré du théâtre à l'italienne</b> Édition Actes Sud-Papiers 1992 ISBN : 2-86943-357-3 (disponible à la <a href="#">Librairie des Éditions AS</a> )	140 FFR (21,34 €)
<b>Autre</b>		

<p><b>Michel CORVIN</b></p>	<p><b>Dictionnaire Encyclopédique du Théâtre</b>  <b>Volume I</b>  <b>Volume II</b>  Édition Bordas - Seconde édition 1995  (disponible à la <a href="#">Librairie des Éditions AS</a>)</p>	<p>395 FFR  395 FFR  (60,22 €)</p>
<p><b>Agnès PIERRON</b></p>	<p><b>Le théâtre, ses métiers, son langage - Lexique théâtral</b>  Éditions Classique Hachette 1994  ISBN : 2-01-166717-8</p>	<p>35 FFR  (5,34 €)</p>
<p><b>R. DUBUC</b></p>	<p><b>Vocabulaire bilingue du Théâtre</b>  Éditions Léméac 1979  (disponible à la <a href="#">Librairie des Éditions AS</a>)</p>	<p>65 FFR  (9,91 €)</p>
<p><b>STTF</b>  <b>(Swedish OISTAT Centre)</b></p>	<p><b>New Theatre Words 2001 : World Edition (lexique en 7 langues)</b>  OFTSV - Organisation Française des Techniciens du Spectacle Vivant (OISTAT France)  Madame S. Dunoyer de Segonzac  92 avenue Gallieni 93170 BAGNOLET  Tel : 33 (0)1.48.97.25.16 - Fax : 33 (0)1.48.97.19.19  Édition 2001 (la première date de 1975)  ISBN : 91-630-5664-X  (disponible sur le site de <a href="#">TheatreWords</a>)</p> <p><b>New Theatre Words 2001</b>  La version 2001 offre 3 éditions illustrées couvrant 23 langues :</p> <ul style="list-style-type: none"> <li>● <b>New Theatre Words : Northern Europe (12 langues)</b>  Anglais, Français, Allemand, Suédois, Dannois, Finlandais, Islandais, Norvégien, Estonien, Latvian, Lithuanien et Russe</li> <li>● <b>New Theatre Words : Central Europe (12 langues)</b>  Anglais, Français, Allemand, Hollandais, Tchèque, Hongrois, Polonais, Roumain, Slovaque, Bulgare, Russe et Serbe</li> <li>● <b>New Theatre Words : World Edition (7 langues)</b>  Anglais, Français, Allemand, Espagnol, Japonais, Koréen, Russe</li> </ul> <p>Toutes les éditions comprennent 1258 mots révisés en Anglais, Français et Allemand et</p>	<p>135 FFR  (20,58 €)  200 SEK</p>

chaque mot est numéroté avec un numéro d'index unique pour rendre facile l'utilisation de toutes les éditions ensemble. 250 nouvelles illustrations avec leurs numéros d'index sont aussi ajoutées. Les langues ajoutées à la version de base sont le Suédois, l'Espagnol, l'Italien, le Hollandais et le Japonais.

{NB : on peut commander directement sur le site une édition que l'on reçoit par la poste avec la facture...}

Le paiement doit se faire par virement bancaire en couronnes suédoises (315 SEK avec les frais de transaction et de port) ; ce qui, avec les frais de banque, revient cher, dans les 330 F pour la World Edition...}

<b>Emmanuelle Stäuble</b>	<b>TEC Guide bilingue du régisseur en tournée</b> (1350 termes Anglais/Français et Français/Anglais) <a href="#">Éditions AS</a> 1999 ISBN : 2-912017-09-2	90 FFR (14,50 €)
<b>Cécile GITEAU</b>	<b>Dictionnaire des arts du spectacle</b> Édition Dunod 1970	...



[Retour au début bibliographie](#)

## 2 - Machinerie

Auteurs	Titre et Éditeur	Prix *
<b>Indispensable</b>		
<b>Pierre SONREL</b>	<b>Traité de Scénographie</b> Édition <a href="#">Librairie Théâtrale</a> 1984 ISBN : 2-7349-0012-9 (disponible à la <a href="#">Librairie des Éditions AS</a> )	225 FFR (34,30 €)
<b>Autre</b>		

<b>Nicolas SABATINI</b>	<b>Pratique pour fabriquer scènes et machines de théâtre</b> Bibliothèque des Arts (réédition de 1637) (disponible à la <a href="#">Librairie des Éditions AS</a> )	260 FFR (39,64 €)
<b>André BOLL</b>	<b>La Décoration théâtrale</b> Conseils aux amateurs, illustrée de 30 dessins et schémas de l'auteur Édition <a href="#">Librairie Théâtrale</a>	...
<b>RADEL et GIRAUD</b>	<b>Machines de théâtres, encyclopédie</b> Encyclopédie Volume X (réédition de 1772), Interlivres 1988	...
<b>Jacques GAULNE</b>	<b>Architectures Scénographiques et Décors de Théâtre</b> Éditions Magnard - Collection Pierre Roudy (disponible à la <a href="#">Librairie des Éditions AS</a> )	70 FFR (10,67 €)
<b>Pierre LARTHOMAS</b>	<b>Technique du Théâtre</b> Éditions P.U.F "Que sais je ?" - N° 859	25 FFR (3,61 €)
<b>J. POLIERI</b>	<b>Scénographie nouvelle</b> Place JM (disponible à la <a href="#">Librairie des Éditions AS</a> )	280 FFR (42,69 €)
<b>G. BRETON</b>	<b>Théâtres</b> Édition Le Moniteur 1991 (disponible à la <a href="#">Librairie des Éditions AS</a> )	295 FFR (44,97 €)
<b>Léon MOUSSINAC</b>	<b>Traité de la mise en scène</b> Édition Masson 1948	...
<b>Charles ANTONETTI</b>	<b>Notes sur la mise en scène</b> Édition Vautrain 1950	...
<b>André DEGAINE</b>	<b>Histoire du théâtre dessinée</b> Édition Nizet 1992 (disponible à la <a href="#">Librairie des Éditions AS</a> )	200 FFR (30,49 €)



[Retour au début bibliographie](#)

## 3 - Lumières

Auteurs	Titre et Éditeur	Prix *
---------	------------------	--------

## Indispensable

<b>Francois- Éric VALENTIN</b>	<b>Lumière pour le spectacle</b> Édition <a href="#">Librairie Théâtrale</a> 1988 ISBN : 2-7349-0052-1 (disponible à la <a href="#">Librairie des Éditions AS</a> )	310 FFR (47,26 €)
<b>Francis REID</b>	<b>Pratique de l'éclairage scénique</b> Matériels et applications pratiques (Traduction de René BOUILLOT) Francis Reid est l'auteur des célèbres "Stage Lighting Handbook" et "Lighting the stage" Édition <a href="#">Eyrolles</a> - Seconde édition 1999 (www.editions-eyrolles.com) ISBN : 2-212-05514-5	220 FFR (33,54 €)
<b>Collectif d'auteurs</b> dont Éric Benoit	<b>La lumière intelligente</b> Hors-série de <a href="#">Sono Magazine</a> 1997 ISSN : 0243-4938	48 FFR (7,32 €)

## Autre

<b>Yves BONNAT</b>	<b>L'éclairage des spectacles</b> Édition <a href="#">Librairie Théâtrale</a> 1982	111 FFR (16,92 €)
<b>A. SALOMON</b>	<b>Manuel d'éclairage</b> Éditions Dunod	...
<b>H. ALEKAN</b>	<b>Les lumière et les ombres</b> Librairie du Collectionneur 1984 (disponible à la <a href="#">Librairie des Éditions AS</a> )	580 FFR (88,42 €)
	<b>Cours d'éclairage, niveau 1 (2 volumes)</b> Éditions Lux (disponible à la <a href="#">Librairie des Éditions AS</a> )	400 FFR (60,98 €)
<b>Gérard MILLERSON</b>	<b>Méthode d'éclairage pour le film et la TV</b> IF Diffusion 31-33, Champs élysées 75008 PARIS	130 FFR (19,82 €)
<b>René BOUILLOT</b>	<b>La pratique de l'éclairage, cinéma, télévision</b> IF Diffusion	180 FFR (27,44 €)
<b>Jean BRISMEE</b>	<b>Lumière et son dans les techniques cinématographiques</b> IF Diffusion	210 FFR (32,01 €)
<b>Y. DORDET</b>	<b>La colorimétrie</b> Éditions <a href="#">Eyrolles</a> (www.editions-eyrolles.com) (disponible à la <a href="#">Librairie des Éditions AS</a> )	237 FFR (36,13 €)

<b>Johannes ITTEN</b>	<b>Art de la couleur - Version abrégée</b> Éditions Dessain et Toura Version complète (disponible à la <a href="#">Librairie des Éditions AS</a> )	125 FFR (19,06 €) 425 FFR (64,79 €)
<b>Johann Wolfgang GOETHE</b>	<b>Traité des couleurs</b> Textes choisis et présentés par Paul-Henri Bideau - traduction d'Henriette Bideau Éditions Triades 1980	...
	<b>La photométrie en éclairage</b> Éditions Lux (disponible à la <a href="#">Librairie des Éditions AS</a> )	400 FFR (60,98 €)
	<b>Les sources de lumière</b> Éditions Lux (disponible à la <a href="#">Librairie des Éditions AS</a> )	450 FFR (68,60 €)
<b>Association Française de l'éclairage</b>	<b>Vocabulaire de l'éclairage</b> Éditions Lux - deuxième édition 1997 (disponible à la <a href="#">Librairie des Éditions AS</a> )	200 FFR (30,49 €)
	<b>L'éclairage</b> Éditions P.U.F "Que sais je ?" - N° 346	25 FFR (3,81 €)
	<b>Lumières depuis la nuit des temps</b> Collection Autrement 1991 (disponible à la <a href="#">Librairie des Éditions AS</a> )	95 FFR (14,48 €)
<b>Éric Benoit</b>	<b>Lumière assistée par ordinateur</b> Hors-série N°3 de <a href="#">Sono Magazine</a> 1999 ISSN : 0243-493	145 FFR (22,10 €)
<b>Francois- Éric VALENTIN</b>	<b>L'éclairagiste, un esprit d'équipe</b> Édition <a href="#">Librairie Théâtrale</a> 2001 ISBN : (disponible à la <a href="#">Librairie des Éditions AS</a> )	72 FFR (10,98 €)



[Retour au début bibliographie](#)

## 4 - Son

Auteurs	Titre et Éditeur	Prix *
<b>Indispensable</b>		

<b>Collectif d'auteurs</b> sous la direction de Denis MERCIER	<b>Le livre des Techniques du Son</b> Tome I : Notions fondamentales ISBN : 2-903055-17-3 Tome II : Technologie ISBN : 2-903055-21-1 Tome III : Exploitation ISBN : Éditions Dunod - Seconde édition 1998 (disponible à la <a href="#">Librairie des Éditions AS</a> )	350 FFR (53,36 €) 350 FFR (53,36 €) 390 FFR (59,46 €)
<b>Max Cidron et Michel Sigwalt</b>	<b>Le livre du Son</b> livré avec un CD audio d'exemples Éditions Joseph Béhar / Musicom - 94 ISBN : 2-905549-57-2	150 FFR (22,87 €)
<b>Autre</b>		
<b>André RICHARD</b>	<b>Guide pratique de la sonorisation</b> Édition <a href="#">Eyrolles</a> 1999 (www.editions-eyrolles.com) ISBN : 2-212-05509-9	185 FFR (28,20 €)
<b>R. BESSON</b>	<b>Sonorisation professionnelle</b> Éditions Radio (disponible à la <a href="#">Librairie des Éditions AS</a> )	225 FFR (34,30 €)
<b>D. FORTIER</b>	<b>La sonorisation</b> SCV / Nathan 1990	...
<b>Jean ROUCOUSE</b>	<b>Son, techniques analogiques et numériques</b> IF Diffusion (disponible à la <a href="#">Librairie des Éditions AS</a> )	215 FFR (32,78 €)
<b>R. CAPLAIN</b>	<b>Technique de prise de son</b> Éditions ETSF (disponible à la <a href="#">Librairie des Éditions AS</a> )	150 FFR (22,87 €)
<b>Thierry Malet</b>	<b>L'acoustique des salles</b> Hors-série de <a href="#">Sono Magazine</a> 2001	270 FFR (41,16 €)
<b>Th. LEQUEUX</b>	<b>Lexique de l'audio numérique</b> Éditions Fréquences distribuées par <a href="#">Eyrolles</a> (www.editions-eyrolles.com) (disponible à la <a href="#">Librairie des Éditions AS</a> )	195 FFR (29,73 €)
<b>JP. PICOT</b>	<b>Introduction à l'audio numérique</b> Éditions Fréquences distribuées par <a href="#">Eyrolles</a> (www.editions-eyrolles.com) (disponible à la <a href="#">Librairie des Éditions AS</a> )	155 FFR (23,63 €)



<b>M. ADAM</b>	<b>L'acoustique sans formules à l'usage des spécialistes du bâtiment et de tous ceux qui sont confrontés à des problèmes d'acoustique</b> Édition Blauen 1974	...
<b>E. LEIPP</b>	<b>Acoustique et musique</b> Édition Masson 1976	...
<b>R. LAMORAL</b>	<b>Acoustique et architecture</b> Édition Masson 1975	...
<b>M. FORSYTH</b>	<b>Architecture et musique</b> Édition Mardaga (disponible à la <a href="#">Librairie des Éditions AS</a> )	368 FFR (56,10 €)
<b>R. LAMORAL</b>	<b>Problèmes d'acoustique des salles et des studios</b> Édition Chiron 1967	...



[Retour au début bibliographie](#)

## 5 - Structure, levage, accrochage

<b>Auteurs</b>	<b>Titre et Éditeur</b>	<b><a href="#">Prix</a> *</b>
<b>Indispensable</b>		
<b>Georges MARBACH, Jean- Louis ROCOURT et B. TOURTE</b>	<b>Techniques de la spéléologie alpine</b> Expé Édition 1998 - 5 <sup>e</sup> édition (disponible chez <a href="#">Expé</a> )	159 FFR (24,24 €)
<b>J.P. SOUNIER</b>	<b>Clefs pour Travaux acrobatiques, techniques alpines et spéléologiques appliquées</b> Édition Edisud 1998 <u>ISBN</u> : 2-85744-971-2 (disponible chez <a href="#">Expé</a> )	128 FFR (19,51 €)
<b>Autre</b>		
<b>Collectif d'auteurs sous la direction de Marcel CYNAMON</b>	<b>L'Échafaudage</b> Édition Techno-Nathan 1989	120 FFR (18,29 €)

<b>Sapeurs Pompiers de Caen et Dominique ACHARD</b>	<b>Activités à haut risque et sauvetages en milieu périlleux</b> Édition des Marais 1990 - Collection Sports et Techniques 10 rue de la Délivrande 14740 Bretteville-l'Orgueilleuse	209 FFR (31,86 €)
<b>Dominique ACHARD</b>	<b>Travaux acrobatiques et d'accès difficiles</b> Édition Polytechnica 1998 (disponible chez <a href="#">Expé</a> )	135 FFR (20,58 €)



[Retour au début bibliographie](#)

## 6 - Sécurité

<b>Auteurs</b>	<b>Titre et Éditeur</b>	<b><u>Prix</u> *</b>
<b>Indispensable</b>		
<b>Collectif d'auteurs</b>	<b>Règlement de sécurité contre l'incendie relatif aux Établissements Recevant du Public</b> (Dispositions générales et commentaires officiels) Édition France-Sélection 2001 (disponible à la <a href="#">Librairie des Éditions AS</a> )	360 FFR (54,88 €)
<b>R. LION</b>	<b>Règlement de sécurité contre l'incendie, établissements de 5<sup>e</sup> catégorie</b> Édition France Sélection (disponible à la <a href="#">Librairie des Éditions AS</a> )	220 FFR (33,54 €)
<b>Autre</b>		
<b>P. GRANDJEAN et P. JOUVE</b>	<b>La sécurité incendie dans les établissements recevant du public, les établissements du travail et les bâtiments d'habitation</b> (2 volumes) Édition Le Moniteur (disponible à la <a href="#">Librairie des Éditions AS</a> )	580 FFR (88,42 €)
<b>R. HEYWANG</b>	<b>Établissements de spectacles, prévention de l'incendie</b> Édition France-Sélection 1973	...



## 7 - Divers

Auteurs	Titre et Éditeur	Prix *
<b>Indispensable</b>		
<b>Geoffrey BUDWORTH</b>	<b>Le Livre des noeuds</b> Édition De Vecchi Poche 1993 ISBN : 2-7328-4182-X (disponible à la <a href="#">Librairie des Éditions AS</a> )	32 FFR (4,88 €)
<b>Autre</b>		
<b>MS. HUMEAU</b>	<b>Organiser un spectacle</b> Édition Le Moniteur (disponible à la <a href="#">Librairie des Éditions AS</a> )	250 FFR (38,11 €)
<b>C. MOLLARD</b>	<b>Concevoir un équipement culturel</b> Édition Le Moniteur (disponible à la <a href="#">Librairie des Éditions AS</a> )	350 FFR (53,36 €)
<b>AFDES</b>	<b>Les salles sportives et polyvalentes</b> Édition Le Moniteur 1981	...
<b>W. OECHSLIN</b>	<b>Architecture de fêtes</b> Édition Mardaga (disponible à la <a href="#">Librairie des Éditions AS</a> )	254 FFR (38,72 €)
<b>M.L. BOULET, C. MOISSIGNAC et F. SOULIGNAC</b>	<b>Auditoriums</b> Édition Le Moniteur 1990 (disponible à la <a href="#">Librairie des Éditions AS</a> )	295 FFR (44,97 €)
<b>P. POUGNAUD</b>	<b>Théâtres, quatre siècles d'architecture et d'histoire</b> Édition Le Moniteur 1990	...
<b>D. BASDEVANT</b>	<b>L'architecture théâtrale</b> Édition La Documentation Française 1966	...
<b>CNRS</b>	<b>Le lieu théâtral dans la société moderne</b> Édition CNRS 1988 (disponible à la <a href="#">Librairie des Éditions AS</a> )	180 FFR (27,44 €)

<b>Philippe LEGUELTEL</b>	<b>Guide pratique des intermittents</b> Éditions Millénaire 1999 (disponible à la <a href="#">Librairie des Éditions AS</a> )	80 FFR (12,20 €)
	<b>Agent technique du spectacle</b> Publication de l'ADEP	...
<b>G. CHARLET</b>	<b>L'Opéra Bastille</b> Édition Le Moniteur 1989 (disponible à la <a href="#">Librairie des Éditions AS</a> )	300 FFR (45,73 €)
	<b>L'Art des noeuds</b> Édition Gallimard (disponible à la <a href="#">Librairie des Éditions AS</a> )	160 FFR (24,39 €)
<b>Clifford W. ASHLEY</b>	<b>Le Grand Livre des noeuds</b> Édition Gallimard (disponible à la <a href="#">Librairie des Éditions AS</a> )	386 FFR (58,85 €)
<b>Peter OWEN</b>	<b>Le Grand Livre des noeuds</b> Édition Solar	95 FFR (14,48 €)
<b>A. SALMENI</b>	<b>Le livre des noeuds</b> Édition De Vecchi 1997 (disponible à la <a href="#">Librairie des Éditions AS</a> )	99 FFR (15,09 €)
<b>Geoffrey BUDWORTH</b>	<b>Les noeuds</b> Édition Könemann 1997 ISBN : 3-8290-0331-5	98 FFR (14,94 €)
<b>Pierre- Michel Menger (avec Janine Rannou, Alice Blondel, Chantal Cicé, Carole Zavadski)</b>	<b>Les métiers du spectacle vivant et leurs classifications</b> Bilan et harmonisation Édition CPNEFSV 2001 (disponible à la <a href="#">Librairie des Éditions AS</a> )	100 FFR (15,24 €)



[Retour au début bibliographie](#)

## 8 - Mémentos

N°	Titre	Prix *
Éditeur ASDEC-IRMA- <a href="#">AS</a> (Collection Les mémentos du spectacle)		

1	<b>La pyrotechnie de Didier Mandin et Yann Métayer - 97</b>	50 FFR (7,62 €)
4	<b>La sécurité de l'individu au travail de Yann Métayer - 97</b>	50 FFR (7,62 €)
5	<b>Le levage et ses moyens dans les établissements de spectacle de Yann Métayer et Gérard Rocher - 98</b>	50 FFR (7,62 €)

Éditeur [INRS](#)

46	<b>Armoires électriques</b>	...
319	<b>Répertoire des fournisseurs - Protection individuelle</b>	...
325	<b>Accidents d'origine électrique</b>	...
336	<b>Prévention des risques électriques</b>	...
507	<b>L'électricité statique</b>	...
539	<b>Conseils de sécurité pour travaux en basse tension</b>	...
548	<b>L'électricité comment s'en protéger</b>	...
552	<b>Conseils aux utilisateurs d'échelles portables</b>	...
596	<b>Qu'est ce que l'électricité</b>	...
673	<b>Conseil aux utilisateurs d'échafaudages de services</b>	...
719	<b>Les bons gestes, ça s'apprend</b>	...
723	<b>Protection des travailleurs et électricité</b>	...
748	<b>Les installations dans les zones à risques d'explosions</b>	...
754	<b>Consignations et déconsignations</b>	...
761	<b>Le dos, mode d'emploi</b>	...
763	<b>Dangers présentés par les lampes halogènes</b>	...
766	<b>Chariots de manutention automoteurs - Manuel de conduite</b>	...
774	<b>Ergonomie et prévention</b>	...
789	<b>Incendie et lieu de travail</b>	...

801	<b>Plates- Formes élévatrices mobiles de personnel (PEMP)</b>	...
802	<b>Les extincteurs mobiles</b>	...
812	<b>Chariots automoteurs de manutention - Choix et utilisation</b>	...
1456	<b>L'habilitation en électricité</b>	...
Éditeur <a href="#">OPPBTP</a>		
18	<b>Cordages, câbles et chaînes</b>	...
23-75	<b>Montage, surveillance et entretien des câbles métalliques</b>	...



[Retour au début bibliographie](#)

## 9 - Revues

Périodicité	Titre et Éditeur	Prix *
Mensuel	<b>AS (Actualité de la Scénographie)</b> en kiosque et sur abonnement à <a href="#">AS</a> <u>ISSN</u> : 0986-1351	40 FFR (6,10 €)
Mensuel	<b>Sono Magazine</b> en kiosque et sur abonnement à <a href="#">Sono Magazine</a> <u>ISSN</u> : 0243-493	30 FFR (4,57 €)



[Retour au début bibliographie](#)

## Adresses

- **Éditions AS**  
14 rue Crucy 44000 NANTES

[perso.wanadoo.fr/as-editions/](http://perso.wanadoo.fr/as-editions/) (en attendant [www.as-edition.fr](http://www.as-edition.fr)) [nouvelle

fenêtre]

- **Librairie Théâtrale**

3 rue de Marivaux 75 002 PARIS

- **AS (Actualité de la Scénographie)**

58 rue de Servan 75 011 PARIS

- **Sono Magazine (Revue mensuelle)**

Publications Georges Ventillard

2 à 12 rue de Bellevue 75940 PARIS Cedex 19

[www.sonomag.com](http://www.sonomag.com) [nouvelle fenêtre]

- **Expé**

(Fournisseur d'équipement spéléo et alpinisme - catalogue sur demande)

BP 5 - ZA Auberives 38 680 PONT-EN-ROYAN

[www.expe.net](http://www.expe.net) [nouvelle fenêtre]

- **Vieux Campeur**

(Fournisseur d'équipement sport et alpinisme - catalogue sur demande)

48 rue des Écoles 75005 PARIS

[www.au-vieux-campeur.fr](http://www.au-vieux-campeur.fr) [nouvelle fenêtre]

- **La Boutique du Spectacle**

(Fournisseur de matériel - catalogue sur demande ou en ligne)

14 rue Butte aux Cailles 75013 PARIS

[www.la-bs.com](http://www.la-bs.com) [nouvelle fenêtre]

- **INRS (Institut National de Recherche et de Sécurité)**

30 rue Olivier Noyer 75680 Paris Cedex 14

[www.inrs.fr](http://www.inrs.fr) [nouvelle fenêtre]

- **OPPBTP (Organisme Professionnel de Prévention du Bâtiment et des Travaux Publics)**

Tour Amboise 204 Rond point du pont de Sèvres 92516 Boulogne Billancourt Cedex

[www.oppbtp.fr](http://www.oppbtp.fr) [nouvelle fenêtre]



[Retour au début bibliographie](#)





# Modifier un livre

Si vous avez une connexion à l'Internet, mais ne savez pas envoyer d'e-mail, vous pouvez utiliser ce [formulaire](#) pour modifier un livre.



[Retour au début bibliographie](#)

{NB : prix en Francs Français et en Euros (1 € = 6,55957 FF) donnés à titre indicatif.}



<a href="#">Ouvrir le Glossaire en Frames</a>					
<a href="#">Théâtre</a>	<a href="#">Lumière</a>	<a href="#">Son</a>	<a href="#">Structure</a>	<a href="#">Sécurité</a>	<a href="#">Divers</a>
<a href="#">Annexes</a>	<a href="#">Index</a>	<a href="#">Bibliographie</a>	<a href="#">Liens</a>	<a href="#">Quiz</a>	<a href="#">Infos</a>

---

**Copyright © 1996- 2002 Fred Borzeix.**

Le contenu de ce document peut être redistribué sous les conditions énoncées dans la [Licence pour Documents Libres](#) version 1.1 ou ultérieure.

Version v2.3 du mercredi 28 août 2002 à 16:54

Mise à jour : NaN/NaN/NaN à NaN:NaN:NaN

Contact : E-mail Fred [fborzeix@wanadoo.fr](mailto:fborzeix@wanadoo.fr)

---

# Quelques liens sur le net

Liens [Modification](#)

**Mise à jour :** NaN/NaN/NaN à NaN:NaN:NaN [114 liens]

**NB :** il ne s'agit en aucun cas d'une liste exhaustive, mais de liens représentatifs en rapport avec le glossaire. Tous ces liens s'ouvriront dans une nouvelle fenêtre...

1. **Généralités :** [En français](#) [6 liens] [En anglais](#) [11 liens]
2. **Lumière :** [En français](#) [12 liens] [En anglais](#) [18 liens]
3. **Son :** [En français](#) [6 liens] [En anglais](#) [16 liens]
4. **Accrochage :** [En français](#) [8 liens] [En anglais](#) [13 liens]
5. **Sécurité :** [En français](#) [4 liens] [En anglais](#) [0 lien]
6. **Divers :** [En français](#) [5 liens] [En anglais](#) [5 liens]
7. **Autres liens :** [En français](#) [4 liens] [En anglais](#) [6 liens]
8. [Ajouter, retirer, commenter un lien](#)

---

## Généralités

**Généralités - En français**

[Le théâtre c'est aussi de la technique](#) (Flavien Maison) -

[www.chez.com/theatretec/index.html](http://www.chez.com/theatretec/index.html)

La machinerie avec un petit glossaire (et des chapitres sur le Son et la Lumière)

[Comédie-Française](#) - [www.comedie-francaise.fr/index9.htm](http://www.comedie-francaise.fr/index9.htm)

Glossaire spécifique peu technique

[Glossaire du théâtre](#) de André G. Bourassa -

[www.er.uqam.ca/nobel/c2545/glossaire.html](http://www.er.uqam.ca/nobel/c2545/glossaire.html)

Glossaire généraliste pas technique

[Le Théâtre de la foire à Paris](#) - [foires.net/index.shtml](http://foires.net/index.shtml)

Histoire des troupes et salles de 1650 à 1730

[Annuaire Yahoo : France Art et culture/Arts du Spectacle](#) -

fr.dir.yahoo.com/art\_et\_culture/Arts\_du\_spectacle/  
Catégorie "Arts du Spectacle" de l'annuaire Yahoo France

[news:fr.rec.arts.theatre](mailto:news:fr.rec.arts.theatre)

newsgroup (forum) en français sur les spectacles

**Généralités - En anglais**

[Glossary of Technical Theatre Terms](http://www.theatrecrafts.com/glossary/glossary.shtml) de Jon Primrose (Exeter University Drama Department) - [www.theatrecrafts.com/glossary/glossary.shtml](http://www.theatrecrafts.com/glossary/glossary.shtml)  
Glossaire technique très complet (1 100 termes)

[David Eedle's Glossary of theatre terms](http://www.dramatic.com.au/glossary/) (The Dramatic Group - Australie) - [www.dramatic.com.au/glossary/](http://www.dramatic.com.au/glossary/)  
Glossaire technique de 800 termes

[TheatreWords](http://www.theatrewords.com) - [www.theatrewords.com](http://www.theatrewords.com)

La version de New Theatre Words 2001 offre 3 éditions illustrées couvrant 23 langues :

New Theatre Words : Northern Europe (12 langues)

New Theatre Words : Central Europe (12 langues)

New Theatre Words : World Edition (7 langues)

[Stagecraft Industries - Glossary of Stage and Studio Terms](http://www.stgcrafft.com/glossary_of_terms.html) - [www.stgcrafft.com/glossary\\_of\\_terms.html](http://www.stgcrafft.com/glossary_of_terms.html)  
Petit glossaire technique

[The Stage Technician's Page](http://www.geocities.com/Broadway/3738/) - [www.geocities.com/Broadway/3738/](http://www.geocities.com/Broadway/3738/)  
Resources (liste de liens) techniques avec un petit glossaire technique, [The Stage Jargon Glossary](http://www.geocities.com/Broadway/3738/Glossary/mainterm.html) - [www.geocities.com/Broadway/3738/Glossary/mainterm.html](http://www.geocities.com/Broadway/3738/Glossary/mainterm.html)

[BackstageWorld](http://www.backstageworld.com) - [www.backstageworld.com](http://www.backstageworld.com)  
Resources (liste de liens)

[The world's largest technical theatre link collection](http://www.iwaynet.net/~phantom/theatrelinks/) - [www.iwaynet.net/~phantom/theatrelinks/](http://www.iwaynet.net/~phantom/theatrelinks/)  
Resources (liste de liens) général, une bonne suite...

[McCoy's Guide to Theatre and Performance Studies](http://www.stetson.edu/departments/csata/thr_guid.html) - [www.stetson.edu/departments/csata/thr\\_guid.html](http://www.stetson.edu/departments/csata/thr_guid.html)  
Resources (liste de liens) sur le théâtre en général avec un peu de technique...

[Scott's theatre-link.com](http://www.theatre-link.com) - [www.theatre-link.com](http://www.theatre-link.com)  
Resources (liste de liens) sur le thé

[Stagecraft Frequently Asked Questions](#) -

[www.faqs.org/faqs/theatre/stagecraft/faq/](http://www.faqs.org/faqs/theatre/stagecraft/faq/)

FAQ (Foire Aux Questions) du newsgroup stagecraft (forums machinerie) :  
[news:rec.arts.theatre.stagecraft](mailto:news:rec.arts.theatre.stagecraft)

[Yahoo : Arts/Design Arts/Stagecraft](http://dir.yahoo.com/Arts/Design_Arts/Stagecraft/) - [dir.yahoo.com/Arts/Design\\_Arts/Stagecraft/](http://dir.yahoo.com/Arts/Design_Arts/Stagecraft/)

Catégorie "Stagecraft" de l'annuaire Yahoo US



[Retour au début de la liste](#)

---

# Lumière

**Lumière - En français**

[ADB SA](#) - [www.adb-ttv.be](http://www.adb-ttv.be)

Équipement lumière (consoles, projecteurs...)

[Martin France](#) - [www.martin.fr](http://www.martin.fr)

Scanners MAC et PAL, créateur de Martin Lighting Director

[Clay Paky](#) - [www.claypaky.it/francese/fr\\_main.htm](http://www.claypaky.it/francese/fr_main.htm)

Scanners

[Éclairage Scènique](#) - [www.Eclairage.net](http://www.Eclairage.net)

Sur l'éclairage par Pierre Wendels

[DMX512 page from Ujjal... details of the magic of DMX512 !](#) -

[www.geocities.com/Broadway/2006/](http://www.geocities.com/Broadway/2006/)

Tout sur le DMX

[Les pages lumière de Éric Benoit](#) - [www.benoit.nom.fr/lumiere/pagepro.html](http://www.benoit.nom.fr/lumiere/pagepro.html)

Infos sur le DMX et des liens lumière

[Introduction à la colorimétrie](#) (1<sup>re</sup> de 2 parties) - [www.cst.fr/dtech/07-](http://www.cst.fr/dtech/07-mai98/index.html)

[mai98/index.html](http://www.cst.fr/dtech/07-mai98/index.html)

Un des dossiers techniques de la [CST](#) (Commission Supérieure Technique de l'Image et du Son) - [www.cst.fr](http://www.cst.fr)

[Gestion des couleurs dans le cadre des chaînes de traitement d'images numériques](#) -

[www.cst.fr/dtech/18-juin99/index.html](http://www.cst.fr/dtech/18-juin99/index.html)

Un des dossiers techniques de la [CST](#) (Commission Supérieure Technique de l'Image et du Son) - [www.cst.fr](http://www.cst.fr)

[Les éclairages PROJEC inc.](#) - [projec.com/PRODUIT/GELATINE/equivalent.html](http://projec.com/PRODUIT/GELATINE/equivalent.html)  
Équivalence des gélatines des marques Lee, Rosco, Cinemoid, GamColor

[Cameleon](#) - [www.cameleon.fr/indexfr.htm](http://www.cameleon.fr/indexfr.htm)  
Scanners Telescan

[XY Systemes](#) - [www.xysystemes.com](http://www.xysystemes.com)  
Lyres asservies et scanners

[Diafora](#) - [www.diafora.com/fr/index.html](http://www.diafora.com/fr/index.html)  
Changeurs de couleurs

**Lumière - En anglais**

[High End Systems](#) - [www.highend.com](http://www.highend.com)  
Scanners

[Avolites Ltd The Lighting Control Company](#) - [www.avolites.demon.co.uk](http://www.avolites.demon.co.uk)  
Consoles lumière

[AVAB Home Page](#) - [www.avab.se](http://www.avab.se)  
Consoles lumière

[Celco Live Entertainment Lighting](#) - [www.celco.co.uk](http://www.celco.co.uk)  
Console lumière

[Rosco](#) - [www.rosco.com](http://www.rosco.com)  
Gélatines

[Lee filters](#) - [www.leefilters.com](http://www.leefilters.com)  
Gélatines

[GamColor \(The Great American Market\)](#) - [www.gamcolor.com](http://www.gamcolor.com)  
Gélatines

[Strand Lighting Home Page](#) - [www.strandlight.com](http://www.strandlight.com)  
Équipement lumière (consoles, projecteurs...)

[Compulite](#) - [www.compulite.com](http://www.compulite.com)  
Consoles pour scanners

[Flying pig](http://www.flyingpig.com) - www.flyingpig.com

Consoles pour scanners

[Wybron](http://www.wybron.com) - www.wybron.com

Concepteur du changeur de couleur et de l'Autopilot

[The WA Academy's Lighting Links - Sponsored by The Kilowatt Co](http://waapa.cowan.edu.au/lx/index.htm) -

waapa.cowan.edu.au/lx/index.htm

Resources (liste de liens) lumière, un bon début...

[The Lighting Resource](http://www.lightresource.com/index.html) - www.lightresource.com/index.html

Resources (liste de liens) lumière

[Theatrical Stage Lighting for the World](http://www.stagelights.com) - www.stagelights.com

Resources (liste de liens) lumière

[Stage Lighting Tech Pages](http://www.techpages.net) - www.techpages.net

Resources (liste de liens) lumière avec un [glossaire](#)

[ePanorama - Lights and electronics information page](http://links.epanorama.net/links/lights.html) -

links.epanorama.net/links/lights.html

Énorme liste de liens lumière

[USITT](http://www.usitt.org) - www.usitt.org

United States Institute for Theatre Technology

[LTM](http://www.ltmlighting.com) - www.ltmlighting.com

Fabricant français de projecteurs HMI



[Retour au début de la liste](#)

---

## Son

**Son - En français**

[SCV](http://www.scv.fr) - www.scv.fr

Le plus gros distributeur français de matériel audio

Un énorme catalogue (matériels et logiciels) terminé par un glossaire audio de 13 pages disponible sur demande

Deux journaux en format PDF sur les nouveautés audios (HighTechJournal et InfoSon) sont en téléchargement

[Potar hurlant](http://www.potar-hurlant.com) - www.potar-hurlant.com

Location, vente, prestation en sonorisation (systèmes Christian Heil, L. Acoustics)

[Nexo](http://www.nexo-sa.com/index.html) - www.nexo-sa.com/index.html

Marque française d'enceintes

[Historique du synthétiseur](http://www.imagnet.fr/keyboards/SYNTHE1/index.html) - www.imagnet.fr/keyboards/SYNTHE1/index.html

Principes des synthèses acoustiques et de l'échantillonnage numérique, architecture des synthétiseurs par Benoît Decaudin

[L'enceinte acoustique](http://hifi.chez.tiscali.fr/index1.htm) - hifi.chez.tiscali.fr/index1.htm

Le fonctionnement d'une enceinte avec glossaire

[Électronique 44](http://www.e44.com) - www.e44.com

L'électronique et la sonorisation : plus de 25000 références en composants et matériels

**Son - En anglais**

[Rane Professional Audio Reference](http://www.rane.com/digi-dic.html) - www.rane.com/digi-dic.html

Glossaire audio très complet de Dennis A. Bohn de Rane Corporation, fabricant de matériel audio

[Pro Audio Reference](#) est la version PDF (nécessitant [Adobe Acrobat Reader](#)).

[Kai's Personal Sound Hell](http://www.yale.edu/dramat/sound/) - www.yale.edu/dramat/sound/

Manuel sur la sono par Kai Harada avec un glossaire audio

[ePanorama - Audio and Hifi page](http://links.epanorama.net/links/audio.html) - links.epanorama.net/links/audio.html

Resources (liste de liens) audio

[Meyer Sound](http://www.meyersound.com) - www.meyersound.com

Marque d'enceintes US

[Clair Brothers](http://www.clair-audio.com) - www.clair-audio.com

Marque d'enceintes US

[Eastern Acoustic Works](http://www.eaw.com) (EAW) - www.eaw.com

Marque d'enceintes US avec une [énorme liste de 750 liens sur le son](#) - www.eaw.com/links/

[Cox Audio](http://www.coxaudio.com) - www.coxaudio.com

Représentant US de L. Acoustics (V-DOSC)



[Martin Audio](http://www.martin-audio.com) - [www.martin-audio.com](http://www.martin-audio.com)

Marque d'enceintes anglaise

[Yamaha Japon](http://www.yamaha.co.jp/product/) - [www.yamaha.co.jp/product/](http://www.yamaha.co.jp/product/)

Matériel audio et musical

[Professional Audio Glossary \(General\)](#) -

[www.yamaha.co.jp/product/proaudio/homeenglish/faq/glossaries/index.htm](http://www.yamaha.co.jp/product/proaudio/homeenglish/faq/glossaries/index.htm)

Glossaire audio de Yamaha

[Soundcraft Electronics](http://www.soundcraft.com) - [www.soundcraft.com](http://www.soundcraft.com)

Consoles son

[Audio Mixers The Home Page!](http://www.audiomixers.com) - [www.audiomixers.com](http://www.audiomixers.com)

Tout sur les consoles son

[Clear-Com Intercom Systems](http://www.clearcom.com/index.html) - [www.clearcom.com/index.html](http://www.clearcom.com/index.html)

Système de communication

[Dolby Laboratories Inc.](http://www.dolby.com) - [www.dolby.com](http://www.dolby.com)

Créateur du système de compression

[Digidesign](http://www.digidesign.com) - [www.digidesign.com](http://www.digidesign.com)

Concepteur du logiciel sampleur et d'effets numériques ProTools

[Steinberg](http://www.steinberg.net/news/index.html) - [www.steinberg.net/news/index.html](http://www.steinberg.net/news/index.html)

Concepteur du logiciel séquenceur Cubase



[Retour au début de la liste](#)

---

## Accrochage

**Accrochage - En français**

[Stacco](http://www.stacco.com/stacco.htm) - [www.stacco.com/stacco.htm](http://www.stacco.com/stacco.htm)

Structures scéniques

[SpanSet-France](http://www.spanset.fr) - [www.spanset.fr](http://www.spanset.fr)

Élingue textile SpanSet

[Mobil Tech](http://www.mobil-tech.com/fr/sommaire.htm) - <http://www.mobil-tech.com/fr/sommaire.htm>

## Ponts et structures

[GTM-Entrepose](http://www.gtm-entrepose.com/) - [www.gtm-entrepose.com/](http://www.gtm-entrepose.com/)

Échafaudages Entrepose

[Ulma](http://www.ulma.fr) - [www.ulma.fr](http://www.ulma.fr)

Ulma fabricant d'échafaudage multidirectionnel, structure, scène, tours d'accès...

[Petzl](http://petzl.com) - [petzl.com](http://petzl.com)

Fabricant d'équipement de spéléo et alpinisme. Petzl vient de sortir un CD sur la Vérification des EPI (réf. Z 29).

A noter les pages:

- des [Ressources Technique Petzl](#),
- des [Ressource Technique Petzl - Travaux en hauteur](#),
- des [Ressources Technique Petzl - Secours](#),
- le [Simulateur de chute - Facteur de chute et ...force choc](#) une Applet en anglais et que pour Windows, (Fall simulator - Fall factors and ...impact force)...

[Site Web Vieux Campeur](http://www.au-vieux-campeur.fr) - [www.au-vieux-campeur.fr](http://www.au-vieux-campeur.fr)

Fournisseur d'équipement de sport et alpinisme

[Site Web Expé](http://www.expe.net) - [www.expe.net](http://www.expe.net)

Fournisseur d'équipement spéléo et alpinisme

**Accrochage - En anglais**

[Riggers Page](http://www.rigging.net) - [www.rigging.net](http://www.rigging.net)

Resources (liste de liens) rigging

[Welcome to Sapsis Rigging, Inc](http://www.sapsis-rigging.com/SapsisHome.html) - [www.sapsis-rigging.com/SapsisHome.html](http://www.sapsis-rigging.com/SapsisHome.html)

Société de rigging US (avec pages de conseils)

[James Engineering](http://www.jthomaseng.com) - [www.jthomaseng.com](http://www.jthomaseng.com)

Ponts Thomas

[Tomcat](http://www.tomcatusa.com) - [www.tomcatusa.com](http://www.tomcatusa.com)

Ponts Tomcat

[Prolyte Products](http://www.prolyte.nl) - [www.prolyte.nl](http://www.prolyte.nl)

Ponts Prolyte

[Layher - english](http://www.layher-gerueste.de/english/index.htm) - [www.layher-gerueste.de/english/index.htm](http://www.layher-gerueste.de/english/index.htm)

Échafaudage Layher

[Genie Industries](http://www.genielift.com/index2.html) - www.genielift.com/index2.html

Système de levage et nacelle

[TRACTEL home page](http://www.tractel.com) - www.tractel.com

Fabricant des Tirfor

[Levelite Products](http://www.levelite.com/products.htm) - www.levelite.com/products.htm

Niveau à laser

[Pacific Laser Systems](http://www.plslaser.com/index.html) - www.plslaser.com/index.html

Niveau à laser

[Hilti France - Laser multidirectionnel PM 24](http://www.hilti.fr/holfr/modules/prcat/prca_main.jsp) -

www.hilti.fr/holfr/modules/prcat/prca\_main.jsp

Niveau à laser

[Ropers Knots Page](http://huizen.dds.nl/~erpprs/kne/kroot.htm) - huizen.dds.nl/~erpprs/kne/kroot.htm

Site sur les noeuds

[Knots on the Web \(Peter Suber\)](http://www.earlham.edu/~peters/knotlink.htm) - www.earlham.edu/~peters/knotlink.htm

Resources (liste de liens) sur les noeuds



[Retour au début de la liste](#)

---

## Sécurité

**Sécurité - En français**

[Ministère de la culture : Infos-pratiques : Sécurité dans le spectacle](http://www.culture.gouv.fr/culture/infos-pratiques/securite/index-securite.htm) -

www.culture.gouv.fr/culture/infos-pratiques/securite/index-securite.htm

Mémento de la Sécurité dans le Spectacle Vivant

[Centre de Formation Professionnelle aux Techniques du Spectacle](http://www.cfpts.com) - www.cfpts.com

Section sur L'essentiel de la sécurité pour le spectacle vivant (dont le Mémento de la Sécurité dans le Spectacle Vivant)

[INRS \(Institut National de Recherche et de Sécurité\)](http://www.inrs.fr/produits/publications/) -

www.inrs.fr/produits/publications/

Liste des thèmes et des brochures de l'INRS

## Sécurité - En anglais

???



[Retour au début de la liste](#)

---

## Divers

### Divers - En français

[Bienvenue sur le serveur de Sono Magazine](http://www.sonomag.com) - [www.sonomag.com](http://www.sonomag.com)

La revue mensuelle Sono (qui parle aussi de lumière malgré son nom) fait chaque année en mai un dossier sur la formation et les filières son et lumière (N°258 pour mai 2001, 247 pour mai 2000, 236 pour mai 1999...).

Elle publie aussi des numéros [Hors-série](#) dont :

[La lumière intelligente - 1997](#)

[Lumière assistée par ordinateur - 1999](#)

[L'acoustique des salles - 2001](#)

[La boutique du spectacle](http://www.la-bs.com) - [www.la-bs.com](http://www.la-bs.com)

La BS a mis son [catalogue en ligne](#) et une [Table de correspondance des filtres \(Lee, Rosco, Gam\)](#)

[Éditions AS](http://perso.wanadoo.fr/as-editions/) - [perso.wanadoo.fr/as-editions/](http://perso.wanadoo.fr/as-editions/) (en attendant [www.as-edition.fr](http://www.as-edition.fr))

Éditeur de nombreux ouvrages consacrés au spectacle

[IRMA \(Centre d'Information et de Ressources pour les Musiques Actuelles\)](http://www.irma.asso.fr) -

[www.irma.asso.fr](http://www.irma.asso.fr)

Collection fiches pratiques de gestion

[ESL](http://www.esl-france.com) - [www.esl-france.com](http://www.esl-france.com)

Distributeur de matériel (catalogue téléchargeable)

### Divers - En anglais

[The Online Resource for Stage Managers](http://www.smnetwork.org) - [www.smnetwork.org](http://www.smnetwork.org)

Resources (liste de liens, formulaires... pour régisseurs)

[Stage Managers Do Make Coffee - A Handbook for Stage Managers](#) -

[www.geocities.com/Broadway/Stage/2203/SMhandbook.html](http://www.geocities.com/Broadway/Stage/2203/SMhandbook.html)

Manuel du régisseur

[Roadie.net - Sitemap](#) - [www.roadie.net/sitemap.htm](http://www.roadie.net/sitemap.htm)

Tout sur les roadies anciens, présent et à venir avec 2 glossaires un peu techniques {;-}}

[OnStage!](#) - [www.nic.com/~porkchop/onstage/](http://www.nic.com/~porkchop/onstage/)

Pour ceux qui comprennent l'anglais (et l'argot), beaucoup de blagues, histoires, sur/pour le techniciens...

[Tools for Stagecraft](#) - [www.toolsforstagecraft.com](http://www.toolsforstagecraft.com)

Pour commander tous les outils nécessaires et imaginables (site californien)



[Retour au début de la liste](#)

---

## Autres liens

**Autres liens - En français**

[Atomz - Moteur de recherche](#) - [www.atomz.com](http://www.atomz.com)

Moteur de recherche en texte intégral qui permet de paramétrer l'indexation, de customiser la présentation des résultats de la recherche et d'obtenir des statistiques.

(indexation gratuite pour les sites de moins de 500 pages...)

[eXtense - Logiciels d'indexation et de recherche](#) - [www.extense.com/index.html](http://www.extense.com/index.html)

Moteur de recherche en texte intégral gratuit pour les sites de moins de 50 pages

[eStat](#) - [www.estat.com](http://www.estat.com)

Rapports d'audience gratuits pour sites web (10 pages)

[Yahoo Groups](#) - [fr.groups.yahoo.com](http://fr.groups.yahoo.com)

Création gratuite de liste de diffusion en français (plus de 17 million membres et 800 000 groupes)

**Autres liens - En anglais**

[Aladdin Systems](http://www.stuffit.com/expander/macindex.html) - [www.stuffit.com/expander/macindex.html](http://www.stuffit.com/expander/macindex.html)

Compresseurs en gratuitiel (freeware) Expander (Mac et PC), en partageiels (sharewares) StuffIt Deluxe (Mac) et DropStuff (PC)

[Nico Mak Computing](http://www.winzip.com/french.htm) - [www.winzip.com/french.htm](http://www.winzip.com/french.htm)

Compresseur en partageiel (shareware) Winzip (PC)

[Info-ZIP's home site](http://www.info-zip.org/pub/infozip/) - [www.info-zip.org/pub/infozip/](http://www.info-zip.org/pub/infozip/)

(Dé-)Compresseurs en gratuitiel (freeware) Zip et UnZip disponibles pour les plateformes Unix, Linux, OS/2, Windows 3.x, 9x et NT, MS-DOS, AmigaDOS, Atari TOS, Acorn RISC OS, BeOS, Mac OS...

[HTML-Kit User's Guide](http://www.chami.com/html-kit/) - [www.chami.com/html-kit/](http://www.chami.com/html-kit/)

Valdateur HTML gratuit

[Xenu's Link Sleuth](http://home.snafu.de/tilman/xenulink.html) - [home.snafu.de/tilman/xenulink.html](http://home.snafu.de/tilman/xenulink.html)

Logiciel gratuit de vérification de liens

[W3C HTML Validation Service](http://validator.w3.org) - [validator.w3.org](http://validator.w3.org)

service gratuit du World Wide Web Consortium pour la recherche d'erreurs dans les pages en HTML (en fonction de la déclaration dans DOCTYPE HTML PUBLIC)



[Retour au début de la liste](#)

---

## Modifier un lien

Si vous avez une connexion à l'Internet, mais ne savez pas envoyer d'e-mail, vous pouvez utiliser ce [formulaire](#) pour modifier un lien.



[Retour au début de la liste](#)

---

[Ouvrir le Glossaire en Frames](#)

<a href="#">Théâtre</a>	<a href="#">Lumière</a>	<a href="#">Son</a>	<a href="#">Structure</a>	<a href="#">Sécurité</a>	<a href="#">Divers</a>
<a href="#">Annexes</a>	<a href="#">Index</a>	<a href="#">Bibliographie</a>	<a href="#">Liens</a>	<a href="#">Quiz</a>	<a href="#">Infos</a>

---

**Copyright © 1996- 2002 Fred Borzeix.**

Le contenu de ce document peut être redistribué sous les conditions énoncées dans la [Licence pour Documents Libres](#) version 1.1 ou ultérieure.

Version v2.3 du mercredi 28 août 2002 à 16:54

Contact : E-mail Fred [fborzeix@wanadoo.fr](mailto:fborzeix@wanadoo.fr)

---



# Auto quiz sur le glossaire technique

Quiz [Réponses](#)

**Vous avez lu et bien compris le glossaire, tester maintenant vos connaissances en répondant à ces 33 questions.**

**Plusieurs réponses sont parfois possibles.**



[A]

**1. Pour ne pas engendrer des efforts plus importants que le poids de la charge elle-même, il ne faut pas ouvrir l'angle de deux élingues de plus de :**

- a. 60°
- b. 90°
- c. 120°
- d. ne sait pas

[T]

**2. Pour amener un décor du cintre sur le plateau, on doit commander :**

- a. appuyer
- b. charger
- c. baisser
- d. ne sait pas

[T]

3. Ce élément X est situé :



- a. au lointain cour
- b. au lointain jardin
- c. à la face cour
- d. à la face jardin
- e. ne sait pas

[R]

4. Quelle largeur réelle font 4 Unités de Passage :

- a. 3,60 m
- b. 2,40 m
- c. 3,20 m
- d. ne sait pas

[L]

5. Le principal problème des projecteurs HMI, c'est :

- a. ils donnent une lumière réellement blanche
- b. ils ne sont pas graduables électroniquement
- c. il faut 2 à 3 minutes de temps de chauffe

d. ils sont trop puissants

e. ne sait pas

[L]

**6. Pourquoi les aircrafts sont ils montés en barre de 8 :**

a. pour être pré-cablés ensemble

b. basse tension  $28\text{ V} \times 8 = 224\text{ V}$  soit un circuit

c. plus facile à ranger

d. ne sait pas

[T]

**7. Une toile en velours noir, de faible hauteur, disposée horizontalement pour cacher le haut des décors ou le gril, c'est :**

a. une frise

b. un pendrillon

c. une jupe

d. ne sait pas

[T]

**8. Appuyer veut dire :**

a. faire descendre du cintre sur le plateau

b. adosser un décor contre un mur

c. faire monter du plateau dans le cintre

d. ne sait pas

[D]

9. **Pour un spectacle avec chaise, il vaut mieux que la hauteur de la scène ne dépasse pas :**

a. 1,50 m

b. 1,80 m

c. 1,20 m

d. ne sait pas

[T]

10. **Quel est le numéro de l'emplacement lointain cour :**

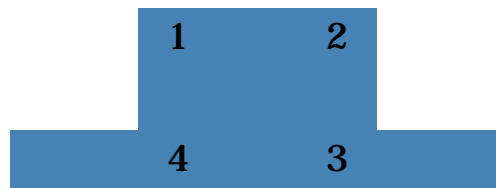

a. 1

b. 2

c. 3

d. 4

e. ne sait pas

[A]

11. **Pourquoi ne peut-on plus utiliser des Spanset :**

a. elles sont trop souples

- b. elles ne sont pas assez solides
- c. elles fondent à partir de 260° C
- d. ne sait pas

[R]

12. **Le coefficient de sécurité officiel en levage est de :**

- a. 6
- b. 4
- c. 2
- d. ne sait pas

[L]

13. **Lors du focus, pour ne pas baver sur la frise on demande de "piquer et serrer", c'est à dire de :**

- a. relever le projecteur et ouvrir le faisceau
- b. abaisser le projecteur et ouvrir le faisceau
- c. abaisser le projecteur et de fermer le faisceau
- d. relever le projecteur et ouvrir le faisceau
- e. ne sait pas

[D]

14. **Le get in, c'est :**

- a. l'heure de début du montage

- b. l'heure de début du spectacle
- c. l'heure de fin du démontage
- d. ne sait pas

[L]

15. **Qu'est ce que la face :**

- a. l'entrée de la salle
- b. l'ensemble des projecteurs situés en salle
- c. l'ensemble de la sono
- d. ne sait pas

[S]

16. **Un synonyme de monitors :**

- a. les retours
- b. la sono
- c. un prompteur
- d. ne sait pas

[D]

17. **La jupe de scène sert à :**

- a. cacher le haut des décors ou le gril
- b. cacher les pieds et dessous de la scène
- c. cacher les découvertes

d. ne sait pas

[T]

18. **Qu'est ce qu'un service :**

a. 4 heures de travail

b. aider un ami

c. l'éclairage de travail de la scène

d. ne sait pas

[L]

19. **Patcher, c'est :**

a. raccorder les projecteurs aux gradateurs en respectant le plan lumière

b. régler les projecteurs pour faire comme un patchwork

c. changer les numéros physiques des circuits des gradateurs en numéros virtuels

d. ne sait pas

[S]

20. **Qu'est ce que les side fill :**

a. les retours latéraux de scène

b. les enceintes au pied des musiciens

c. les enceintes sur les ailes de son

d. ne sait pas



[L]

21. **Sonner, c'est :**

- a. déclencher la sonnette avant les 3 coups
- b. tester les projecteurs en les branchant en direct
- c. tester la sono avec du bruit rose
- d. ne sait pas

[S]

22. **Qu'est qu'un wedge :**

- a. une enceinte de la sono
- b. un bain de pied au sol devant les musiciens
- c. un retour général
- d. ne sait pas

[T]

23. **Une découverte, c'est :**

- a. un rideau destiné à cacher la coulisse
- b. un problème avec la banque de la production
- c. une partie des coulisses visible par le public
- d. ne sait pas

[L]

24. **Qu'est ce que le data :**

- a. le câble amenant la modulation des micros à la console
- b. le câble de télécommande entre le jeu d'orgues et les gradateurs
- c. le câble reliant les amplificateurs à la sono
- d. ne sait pas

[S]

25. **Qu'est ce que le backline :**

- a. l'ensemble des projecteurs en contre-jour
- b. le rideau de fond de scène
- c. les instruments de musique et de leurs amplis
- d. ne sait pas

[T]

26. **Donner un synonyme de guinde :**

- a. un fil
- b. une corde
- c. un bout
- d. ne sait pas

[D]

27. **Que veut dire FOH :**

- a. CMU = Charge Maximum Utile
- b. l'emplacement en salle des régies et des poursuites

c. l'entrée de la salle

d. ne sait pas

[L]

**28. Pour empêcher une découpe de baver hors du plateau, on utilise :**

a. la lentille la plus proche de la lampe

b. la lentille la plus éloignée

c. les couteaux

d. ne sait pas

[T]

**29. Qu'est ce qu'un praticable :**

a. un décor qui laisse le passage aux comédiens

b. un petit podium rajouté pour surélever les musiciens

c. un échafaudage de service

d. une table pour accessoires

e. ne sait pas

[S]

**30. Qu'est ce qu'un cluster :**

a. un pont lumière accroché

b. l'empilement des enceintes sur les ailes de son

c. un groupe d'enceintes accrochées

d. ne sait pas

[S]

31. **Qu'est ce que la façade :**

a. l'entrée de la salle

b. l'ensemble des projecteurs situés en salle

c. l'ensemble du système de diffusion sonore

d. ne sait pas

[D]

32. **Que veut dire spare :**

a. matériel en trop

b. matériel en rab

c. matériel hors service

d. ne sait pas

[A]

33. **Qu'est ce qu'une moise :**

a. une traverse horizontale reliant les poteaux d'un échafaudage

b. un poteau d'échafaudage

c. une lisse de garde-corps

d. ne sait pas

---

---

## Vérifier les [réponses](#)



[Ouvrir le Glossaire en Frames](#)

<a href="#">Théâtre</a>	<a href="#">Lumière</a>	<a href="#">Son</a>	<a href="#">Structure</a>	<a href="#">Sécurité</a>	<a href="#">Divers</a>
<a href="#">Annexes</a>	<a href="#">Index</a>	<a href="#">Bibliographie</a>	<a href="#">Liens</a>	<b>Quiz</b>	<a href="#">Infos</a>

---

**Copyright © 1996- 2002 Fred Borzeix.**

Le contenu de ce document peut être redistribué sous les conditions énoncées dans la [Licence pour Documents Libres](#) version 1.1 ou ultérieure.

Version v2.3 du mercredi 28 août 2002 à 16:54

Mise à jour : NaN/NaN/NaN à NaN:NaN:NaN

Contact : E-mail Fred [fborzeix@wanadoo.fr](mailto:fborzeix@wanadoo.fr)

---

# Réponses de l'auto quiz

[Quiz](#) Réponses

Totalisez les points en fonction de vos réponses avec le tableau ci-dessous :

N°	Nb points par réponse				
Question	a	b	c	d	e
1	0	0	2	0	
2	0	2	1	0	
3	0	0	0	2	0
4	0	2	0	0	
5	0	2	1	0	0
6	0	2	0	0	
7	2	0	0	0	
8	0	0	2	0	
9	0	0	2	0	
10	0	2	0	0	0
11	0	0	2	0	
12	2	0	0	0	
13	0	0	2	0	0
14	2	0	0	0	
15	0	2	0	0	
16	2	0	0	0	
17	0	2	0	0	
18	2	0	0	0	
19	2	0	3	0	
20	2	0	0	0	
21	0	2	0	0	
22	0	2	0	0	
23	1	0	3	0	
24	0	2	0	0	
25	0	0	2	0	

26	2	0	1	0	
27	0	2	0	0	
28	0	0	2	0	
29	1	2	0	0	0
30	0	0	2	0	
31	0	0	2	0	
32	0	2	0	0	
33	2	0	0	0	
<b>Totaux :</b>					
<b>Total :</b>					



<a href="#">Ouvrir le Glossaire en Frames</a>					
<a href="#">Théâtre</a>	<a href="#">Lumière</a>	<a href="#">Son</a>	<a href="#">Structure</a>	<a href="#">Sécurité</a>	<a href="#">Divers</a>
<a href="#">Annexes</a>	<a href="#">Index</a>	<a href="#">Bibliographie</a>	<a href="#">Liens</a>	<a href="#">Quiz</a>	<a href="#">Infos</a>

**Copyright © 1996- 2002 Fred Borzeix.**

Le contenu de ce document peut être redistribué sous les conditions énoncées dans la [Licence pour Documents Libres](#) version 1.1 ou ultérieure.

Version v2.3 du mercredi 28 août 2002 à 16:54

Mise à jour : NaN/NaN/NaN à NaN:NaN:NaN

Contact : E-mail Fred [fborzeix@wanadoo.fr](mailto:fborzeix@wanadoo.fr)

# IX. Infos

[Infos](#)[Quoi de neuf](#)[Installation](#)[Télécharger](#)[E-mail](#)[Licence](#)

## STATISTIQUES

Sections	Entrées principales	Entrées secondaires	Illustrations	Notes	Taille en Ko
1 - Théâtre	123	50	16	8	261
2 - Lumières	125	46	33	5	525
3 - Son	72	22	17	8	329
4 - Accrochage	54	21	28	3	279
5 - Sécurité	26	9	13	2	158
6 - Divers	80	16	7	9	145
<b>Total</b>	<b>480</b>	<b>164</b>	<b>114</b>	<b>35</b>	
<b>Total entrées</b>	<b>644</b>				

NB : la taille est la taille totale en kilo octets à télécharger (avec images...)

## AUTEUR



**Copyright © 1996- 2002 Fred Borzeix**

**Copyright illustration "Roadie pensif" © Eric Puech 1999**

Ce glossaire ne peut être distribué qu'aux termes et conditions stipulés dans la Licence pour Documents Libres Version 1.1 ou supérieure (Copyright © 2000 La Guilde des Doctorants).

Pour plus d'informations, consultez la [licence](#) (26 Ko).

Ce glossaire était originalement réservé pour l'usage interne de la Sarl TECH'S et de ses salariés :



**TECH'S Sarl**  
S.a.r.l. au capital de 50  
000 F

Les Dômes  
Bâtiment 2 - Cellule 4  
6 route de Pitoys  
64600 ANGLET - France

**SIRET** : 390 912 715 00021

**NAF** : 923B

**Téléphone** : [33] (0)5.59.42.40.77

**Fax** : [33] (0)5.59.42.24.00

**E-mail** : [techs.spectacle@wanadoo.fr](mailto:techs.spectacle@wanadoo.fr)

**Timezone** : UTC+1



## CONTACT



Contactez-moi à l'adresse ci-dessous ou par e-mail :

**Fred Borzeix**

Téléphone : [33] (0)5.59.22.02.30

Webmaster GTTS

Fax : [33] (0)5.59.22.02.30

12 rue Gardague

Web : [www.gtts.org](http://www.gtts.org)

Residence L'Orangerie -

E-mail : [fborzeix@wanadoo.fr](mailto:fborzeix@wanadoo.fr)

Apt.25

64200 BIARRITZ - France

Timezone : UTC+1

Si vous avez une connexion à l'Internet, mais ne savez pas envoyer d'e-mail, vous pouvez utiliser ce [formulaire](#) pour me contacter.

Toutes remarques, corrections, critiques, suggestions, additions, schémas et photos (numérisées si possible) sont attendues et seront les bienvenues pour améliorer les prochaines éditions...

Merci à tous ceux qui ont corrigé ou amélioré ce glossaire (Étienne, Dan, Bruno, Annie, Damien, Ritié, Spain... pardon à tous ceux que j'oublie).

**Pour être mis au courant des mises à jour, utilisez la liste de diffusion [glossaire-spectacle@yahoogroupes.fr](mailto:glossaire-spectacle@yahoogroupes.fr) !**

**S'abonner à la liste de diffusion  
Glossaire des Termes Techniques du  
Spectacle**

[Archives de glossaire-spectacle](#)

Consultez la [Foire Aux Questions](#) de la liste (19 Ko).

## RESPONSABILITÉ

Ce document a été établi à titre informatif seulement et n'implique ni exactitude, ni aucune garantie, quelle qu'elle soit, de la part de l'auteur ou de la Sarl Tech's.

Consultez la section 5 "[Dispositions concernant la garantie](#)" de la licence (26 Ko).

La citation de certaines marques de même que la représentation de certains équipements ne sauraient être interprétés comme une quelconque promotion de ceux-ci.

Ils ont été choisis soit à titre illustratif parce que, largement connus de tous, ils représentaient au mieux une catégorie d'équipements ; soit parce que l'auteur, les ayant expérimentés, peut attester de leur qualités dans le cadre de conseils personnels et n'engageant que lui, cela de manière non exclusive.

Toutes les marques citées sont des marques déposées.

<b>VERSION</b>	Version v2.3 du mercredi 28 août 2002 à 16:54 Création à partir de la version papier le lundi 18 mars 1996 à 23:39  Pour plus d'informations sur l'historique, consultez <a href="#">Quoi de neuf</a> (35 Ko).
<b>MISE à JOUR</b>	le NaN/NaN/NaN à NaN:NaN:NaN
<b>COMPTEUR</b>	Ce document a été consulté  fois... Gag !



[Ouvrir le Glossaire en Frames](#)

<a href="#">Théâtre</a>	<a href="#">Lumière</a>	<a href="#">Son</a>	<a href="#">Structure</a>	<a href="#">Sécurité</a>	<a href="#">Divers</a>
<a href="#">Annexes</a>	<a href="#">Index</a>	<a href="#">Bibliographie</a>	<a href="#">Liens</a>	<a href="#">Quiz</a>	<b>Infos</b>

**Utilisez le moteur de recherche Atomz pour trouver une expression dans le Glossaire :**



# Licence pour documents Libres

## Version 1.1

Copyright (©) 2000 **Guilde des Doctorants**

À des fins légales, ce document constitue la licence sous laquelle l'ensemble des documents du "Glossaire des Termes Techniques du Spectacle" est rendu disponible à l'utilisation.

Voici le texte de la Licence pour Documents Libres proposée par la [Guilde des Doctorants](#). Ce document est disponible sous forme transparente en [LateX](#) et [HTML](#), et sous forme opaque en [Postscript](#) et [PDF](#). La source est constituée par le fichier LateX.

---

## 1. Introduction

Le but de cette licence, rédigée par la Guilde des Doctorants, est de rendre libres les documents écrits auxquels elle s'applique. Un document est dit libre au sens où chacun peut le recopier et le distribuer, avec ou sans modification par tous moyens possibles et imaginables. Cette licence préserve la propriété intellectuelle de l'auteur et de l'éditeur du document. Elle est aussi conçue pour éviter toute récupération commerciale d'un travail bénévole sans le consentement express de ses auteurs. D'autres licences rendant libres des documents, des contenus, des publications existent comme la [Free Documentation Licence de la Free Software Foundation](#) et l'initiative [OpenContent](#). Elles sont rédigées en langue anglaise et font parfois référence à des notions de droit américain (notion de fair use). Nous avons très largement repris certains des points de ces licences et nous en avons laissé certains de coté. Néanmoins ces licences comme la LDL partagent une même vocation. La Licence pour Documents Libres (LDL), rédigée en français est sujette à améliorations qui sont les bienvenues (voir section [7](#)).

Cette licence a été conçue pour s'appliquer à divers types de documents quel que soit leur support : documents techniques, notes de cours, documentation logicielle ou encore oeuvres de fictions. Elle inclut également un "copyleft" pour reprendre la terminologie du GNU : tous les documents dérivés du document original héritent de cette licence.

## 2. Définitions et domaine d'application

Cette licence s'applique à tout document, quelle que soit sa forme, comprenant la notice standard associée à cette licence. La "notification de licence" désigne la section du texte où sont mentionnés le fait que le document est soumis à la présente licence ainsi que le copyright du document. Un document est produit par un ou plusieurs auteurs. Un document peut être constitué de plusieurs contributions mises en commun. Dans ce cas, l'éditeur désigne la personne morale ou physique qui assure la mise à disposition du document sous diverses formes. S'il n'y a qu'un auteur, il est son propre éditeur. Conformément au code de la propriété intellectuelle, chaque auteur conserve la propriété intellectuelle sur sa contribution. Toutefois, l'éditeur a toute liberté pour faire évoluer le document dans le respect des dispositions de la présente licence. La notice de copyright mentionne l'éditeur si il existe ainsi que les noms des auteurs.

On appellera "version dérivée" tout document comprenant le document de départ partiellement ou dans son intégralité. Une traduction est aussi considérée comme une version dérivée.

La "section historique" du document désigne une partie du document comprenant un historique de sa genèse et de son évolution. Dans le cas d'un document dérivé, la section historique contient le descriptif du ou des documents originaux et des modifications qui y ont été apportées. Elle peut également contenir des éléments non factuels comme des considérations éthiques ou politiques concernant l'historique et les motivations du document. La section historique peut donc n'avoir aucun rapport avec l'objet principal du document.

La "Page de titre" désigne pour un document imprimé la page de titre au sens usuel plus les pages de couverture. Dans le cas de documents pour lesquels ces notions ne s'appliquent pas, c'est le texte proche de l'endroit où apparaît le titre du document et la fin du document. La notification de licence sera placée dans la page de titre. La notice standard minimale aura la forme suivante :

"Copyright (c) ANNEE, EDITEUR et AUTEURS. Le contenu de ce document peut être redistribué sous les conditions énoncées dans la Licence pour Documents Libres version x.y ou ultérieure."

Un document peut contenir des "sections invariantes". La liste des titres de sections invariantes est précisée dans la notice spécifiant que le document est soumis à la présente licence. Par exemple :

"Le présent document contient un certain nombre de sections invariantes qui devront figurer sans modification dans toutes les modifications qui seront apportées au document. Leur titres sont: TITRES DES SECTIONS INVARIANTES".

Nous distinguons trois modes de diffusion de documents électroniques:

- une forme "transparente", ce qui désigne tout format électronique dont les

spécifications sont disponibles dans le domaine public ou qui peut être édité par des programmes éventuellement commerciaux largement disponibles à la date de publication du document.

Exemples : ASCII, Texinfo, TeX et LaTeX, RTF, HTML, XML, SGML avec une DTD publique.

- une forme "opaque", ce qui désigne tout format électronique permettant l'affichage ou l'impression du document de manière simple au moyen de logiciels du domaine public ou du moins très largement disponibles à la date de publication du document. Un tel format ne permet pas la modification dudit document de manière simple.

Exemples : Postscript, PDF, tout format de traitement de texte nécessitant un logiciel propriétaire, ou tout déclinaison de SGML dont la DTD n'est pas publique.

- une forme "cryptée" ce qui désigne le cas où une partie (ou la totalité) du document est sous un format électronique qui n'est pas lisible sans la possession d'une clef logicielle ou matérielle qui en permet le décodage. La forme cryptée peut être utilisée à des fins d'authentification. Une fois décodé le document peut être sous une forme transparente ou opaque. Dans le cas d'une forme cryptée, si l'éditeur n'est plus en mesure de fournir la clef de décodage, il doit rendre disponible le document sous une forme transparente ou opaque non cryptée.

## **3. Conditions communes aux versions modifiées et intégrales**

La distribution de versions intégrales et modifiées du présent document sous n'importe quelle forme est autorisée aux conditions suivantes :

- Les notices de copyright spécifiant que le document est soumis à la présente licence ainsi que les sections invariantes doivent être préservées.
- Les sections invariantes ne peuvent être altérées.
- Les sections historiques ne peuvent être que complétées.
- La localisation du document original (URL ou adresse postale) doit être mentionnée dans la page de titre et de manière visible.
- Un document disponible sous forme transparente ne peut être rediffusé sous forme opaque seulement.
- Vous ne devez mettre en place aucun dispositif visant à restreindre l'accès au document ou la possibilité de reproduire les copies que vous distribuez. En particulier vous ne pouvez rendre disponible tout ou partie du document sous forme cryptée si l'auteur l'a expressément interdit.
- La redistribution dans un cadre commercial ne peut être effectuée sans l'accord préalable des auteurs et de l'éditeur du document original.
- Si la distribution de copies du document entraîne des frais de reproduction (photocopies, impressions, pressage de médias), vous pouvez néanmoins les imputer au lecteur. Mais vous ne pouvez pas percevoir de droits d'exploitation liés au contenu, ni à l'utilisation du document.

Si vous effectuez une diffusion en nombre du document (diffusion sur le WEB, par FTP, ou à plus de 99 exemplaires imprimés, par courrier électronique, sur CDROM, ou sur d'autres supports magnétiques ou optiques), vous devez inclure une copie de la présente licence. Dans ce cas, vous devez également prévenir les éditeurs du document original afin de définir avec eux comment veiller à la diffusion de versions à jour du document.

## 4. Modifications

### 4.1 Dispositions générales

Vous pouvez utiliser une partie du présent document, en la modifiant éventuellement, pour produire un nouveau document. Les dispositions de la section [3](#) s'appliquent.

Vous devez en plus :

- lister un ou plusieurs auteurs ou entités responsables des modifications apportées au document.
- mentionner sur la page de titre que le document dérivé est une modification d'un ou plusieurs documents originaux. Vous devez préciser leurs titres ainsi que l'entité éditrice ou les principaux auteurs.
- préciser sur la page de titre que vous êtes l'éditeur de la version dérivée.

Vous ne devez en aucun cas :

- altérer une mention d'un nom d'auteur présent dans le document original et concernant une partie que vous avez réutilisé.
- donner au document dérivé le même titre que le document original sans autorisation de l'éditeur de celui-ci.

Nous recommandons de plus que les titres de sections ne soient altérés qu'en cas de changement du plan du document rendus nécessaire par les modifications apportées.

### 4.2 Fusion ou combinaisons de documents

Dans le cas où le document que vous produisez est issu de la combinaison de plusieurs documents (après modifications éventuelles) soumis eux aussi à la présente licence, vous pouvez remplacer les diverses notifications de licence par une seule.

De même, vous pouvez regrouper les diverses sections historiques pour n'en faire qu'une seule. Elle doit mentionner explicitement les documents originaux auxquels vous avez fait appel et indiquer leur localisation.

Si un des documents utilisé est disponible sous une forme transparente alors la totalité du document dérivé doit aussi l'être.

Vous devez respecter les points listés en sections [3](#) et [4.1](#).

### **4.3 Inclusion dans d'autres travaux**

Si le Document ou une de ses versions dérivées est agrégé avec des travaux indépendants, de sorte que plus de 50 % du document final ainsi produit ne soit pas soumis à la présente licence, le document final n'est pas considéré comme une version dérivée soumise dans son ensemble à la présente licence. Néanmoins, la ou les portions du document final qui sont issues d'un document soumis à la présente licence restent soumis à cette licence. Les recommandations des sections [3](#) et [4](#) s'appliquent.

### **4.4 Traduction**

Une traduction d'un document est considérée comme une version dérivée. Dans ce cas, vous pouvez néanmoins traduire les sections invariantes. Si vous ne laissez pas les versions originales de ces sections, vous devez prendre contact avec l'éditeur de la version originale afin d'obtenir son accord pour les traductions de ces sections.

La Guilde proposera un certain nombre de traductions de cette licence. Si il en existe une pour la langue cible de la traduction du document, c'est celle-ci qui s'applique. Dans le cas contraire vous êtes invité à proposer une traduction de la licence à la Guilde. Si vous ne le faites pas, ou si la Guilde refuse cette traduction, c'est la version originale qui s'applique.

## **5. Dispositions concernant la garantie**

Cette licence ne définit que les droits de reproduction modification et diffusion du document. Elle n'y associe aucune garantie : sauf mention expresse du contraire, qui n'engagerait alors que l'éditeur du document, et dans la mesure où le contenu est en conformité avec la législation française, il est entendu que ni l'éditeur ni les auteurs du document ne sauraient être tenus pour responsables des éventuels dommages et préjudices que l'utilisation du document aurait entraîné. Ces dispositions s'appliquent même s'il s'avère que le document contient naturellement ou par obsolescence une inexactitude, une imprécision ou une ambiguïté.

Tout auteur ou éditeur souhaitant doter un document soumis à la présente licence de dispositions de garantie doit joindre à chaque copie distribuée du document un certificat de garantie précisant exactement les dispositions de garantie et mentionnant explicitement les noms des personnes morales ou physique assumant les responsabilités de la garantie. Les dispositions de libre copie de la présente licence restent valable pour un document avec garantie mais toute rediffusion par une autre personne que l'auteur du certificat de garantie se fait sans garantie.

## **6. Cessation de la licence**



Vous ne pouvez redistribuer le présent document ou une de ses versions dérivées sous une licence différente. Cela entraînerait l'annulation des droits de copie, modification et distribution du document.

En soumettant un document à la présente licence, vous conservez les droits de propriété intellectuelle liés à votre qualité d'auteur et vous acceptez que les droits de reproduction, diffusion et modification du document soient régis par la présente licence.

## 7. Évolution de la licence

La Guilde des Doctorants se réserve le droit de faire évoluer la présente licence. Elle s'assurera de la compatibilité ascendante des différentes versions. Chaque version de la licence est numérotée.

Sauf mention explicite, il est sous entendu que si le document précise un numéro de licence, cela signifie que toute version ultérieure convient. Si aucun numéro n'est précisé, cela signifie que toute version de la licence convient.

La présente licence s'applique à elle-même. Vous pouvez donc la modifier, à condition d'en changer le titre et de préserver comme section historique l'introduction. Vous devez également préserver le plan du présent document.

## 8. À propos de ce document...

This document was generated using the [LaTeX2HTML](#) translator Version 98.1p1 release (March 2nd, 1998)

Copyright © 1993, 1994, 1995, 1996, 1997, [Nikos Drakos](#), Computer Based Learning Unit, University of Leeds.

The command line arguments were : latex2html -split 0 licence\_1\_1.tex.

The translation was initiated by Pascal Degiovanni on 2001-12-04

---

URL : [garp.univ-bpclermont.fr/gilde/Gilde/Licence/ldl.html](http://garp.univ-bpclermont.fr/gilde/Gilde/Licence/ldl.html)



[Ouvrir le Glossaire en Frames](#)

<a href="#">Théâtre</a>	<a href="#">Lumière</a>	<a href="#">Son</a>	<a href="#">Structure</a>	<a href="#">Sécurité</a>	<a href="#">Divers</a>
<a href="#">Annexes</a>	<a href="#">Index</a>	<a href="#">Bibliographie</a>	<a href="#">Liens</a>	<a href="#">Quiz</a>	<a href="#">Infos</a>

---



**Copyright © 1996- 2002 Fred Borzeix.**

Le contenu de ce document peut être redistribué sous les conditions énoncées dans la [Licence pour Documents Libres](#) version 1.1 ou ultérieure.

Version v2.3 du mercredi 28 août 2002 à 16:54

Mise à jour : NaN/NaN/NaN à NaN:NaN:NaN

Contact : E-mail Fred [fborzeix@wanadoo.fr](mailto:fborzeix@wanadoo.fr)

---