

Banc de mesure Rolloutil

Description du banc

PROCESSUS DE FABRICATION
Moyens et techniques de production
Préréglage des outillages
Principes et moyens mis en oeuvre.

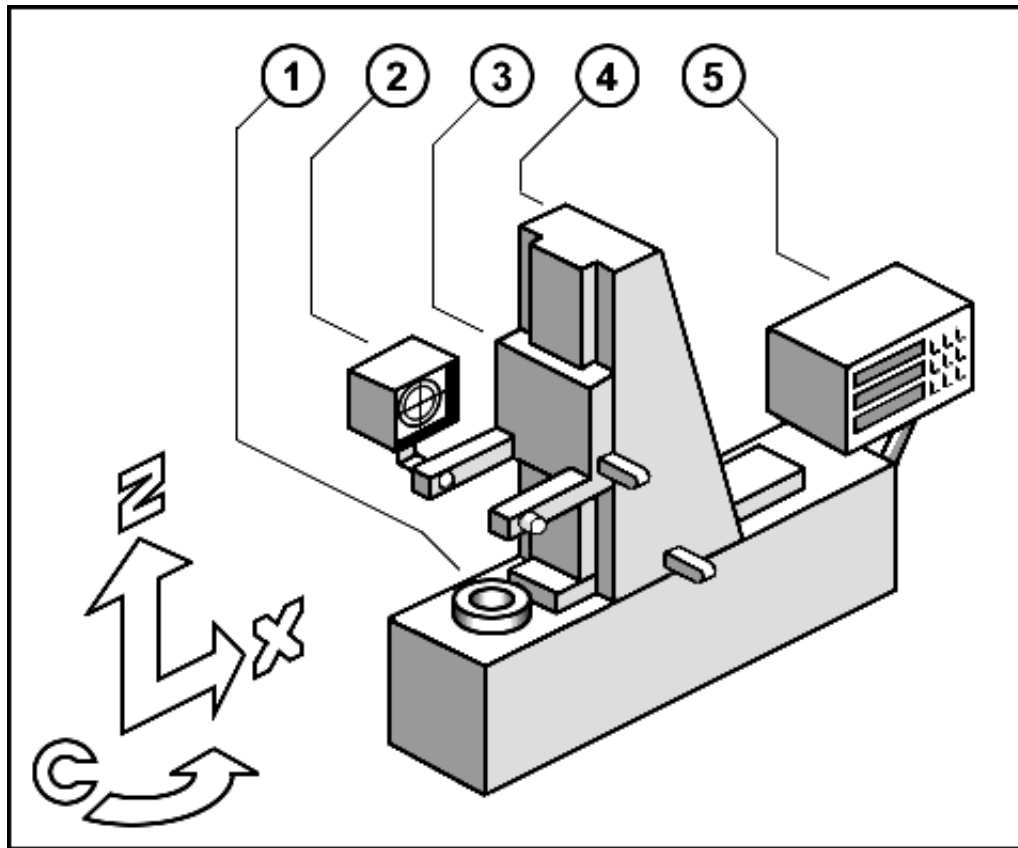

Fonction

Permettre la mesure des Jauges-outils et le réglage de tout outil d'un centre d'usinage, en dehors du site CN, permettant au centre d'usinage d'être disponible pour toutes fabrications.

Le système permet la mémorisation des jauges de plusieurs outils, l'impression, le transfert de ces jauges vers une CN ou un ordinateur.

Description

- 1) cône SA40
- 2) système de visée
- 3) mobile de l'axe Z
- 4) mobile de l'axe X
- 5) unité centrale
 - clavier
 - affichage
 - mémoire
 - sorties séries...