

Banc de mesure Rolloutil

Effectuer les PREFs

PROCESSUS DE FABRICATION
Moyens et techniques de production
Préréglage des outillages
Principes et moyens mis en oeuvre.

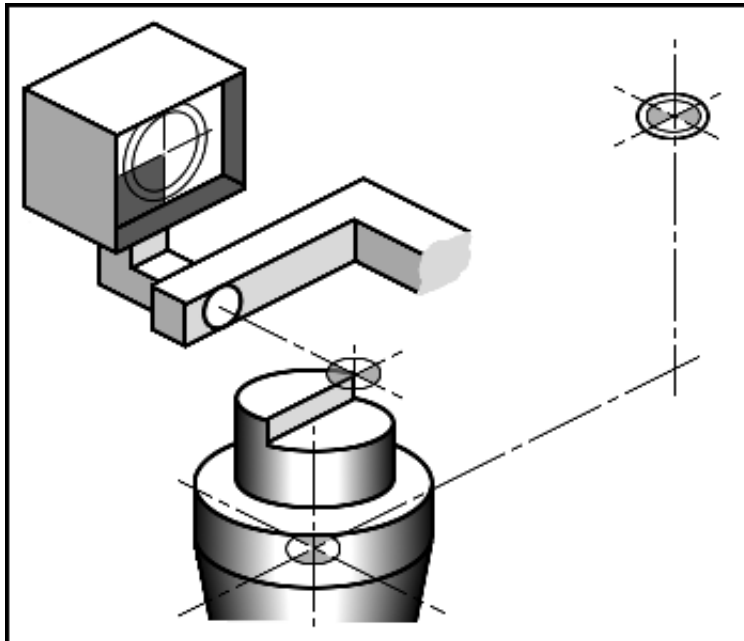

But :

Permettre au système de connaître la position de l'origine de l'étalon utilisé.

Comment :

En déplaçant chaque mobile du banc jusqu'à superposition de l'image du bec de l'étalon avec le réticule de visée et de valider cette position.

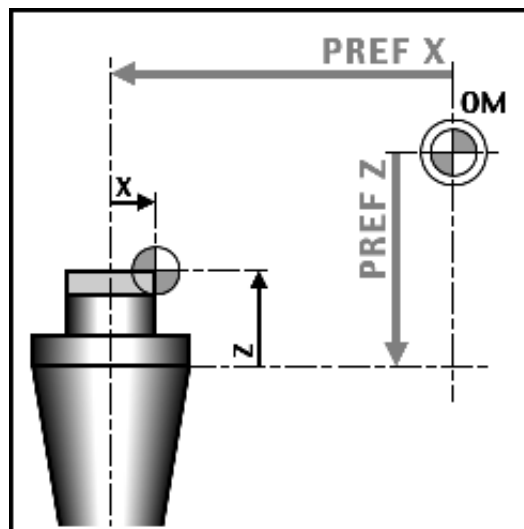

Procédure PREF

Initialisation

POM effectuées
Jauges-étalon en mémoire
Étalon dans SA40
Visée effectuée.

Manip Pref

<F> <N> puis code d'accès
Sélection de l'étalon <n>
(touches-étalon de 1 à 8)
fenêtre de saisie éteinte
<X>, <Z> puis <Clef>

Fin Manip

Fin Procédure PREF